



TUKUMA NOVADA DOME

Reģistrācijas Nr.90000050975

Talsu iela 4, Tukums, Tukuma novads, LV-3101,
tālrunis 63122707, mobilais tālrunis 26603299, 29288876

www.tukums.lv e-pasts: pasts@tukums.lv

DOMES SĒDES PROTOKOLS

Tukumā

2021.gada 28.aprīlī

Nr. TND/21/6

Sēde sasaukta 2021.gada 28.aprīlī, plkst. 9:00, izmantojot videokonferenci *Zoom* (attēla un skaņas pārraidi reālajā laikā) un elektronisko balsošanas sistēmu dokumentu vadības programmā "LIETVARIS".

Sēdi plkst. 9:03 atklāj un vada Domes priekšsēdētājs Normunds Rečs.
Sēdi protokolē lietvedības sekretāre Anita Belousa.

Domes sēdes norisi fiksē audio formātā, kā arī ieraksta video formātā.

Sēdē piedalās:

- deputāti: Liene Bēniņa, Reinis Duktītis, Jānis Eisaks, Artis Jomerts, Sergejs Kovaļovs, Kaspars Liepa, Modris Liepiņš, Mārtiņš Limanskis, Ilvars Ozoliņš, Daiga Reča, Normunds Rečs, Ludmila Reimate (*no plkst. 9:10*), Agnese Ritene, Jānis Rosickis, Guna Roze, Agris Zvaigzneskalns, (deputāts Edmunds Grīnbergs – *no plkst. 9:40* nepiedalās citu pienākumu dēļ),

- pašvaldības izpilddirektore Inese Valtere,

- Irlavas un Lestenes pagastu pārvaldes vadītājs Vilnis Janševskis,
- Pūres un Jaunsātu pagastu pārvaldes vadītāja pienākumu izpildītājs Edgars Keirāns,
- Sēmes un Zentenes pagastu pārvaldes vadītāja Silvija Rabkēviča,
- Slampes un Džūkstes pagasta pārvaldes vadītāja Dace Pole,
- Tumes un Degoles pagastu pārvaldes vadītāja Lidija Legzdiņa,

- Tukuma novada Izglītības pārvaldes vadītāja Dace Strazdiņa,
- Tukuma novada Izglītības pārvaldes juriste Kristīne Logina,
- Tukuma novada Izglītības pārvaldes izglītības darba vecākā speciāliste Sintija Vārpiņa,
- Tukuma novada sociālā dienesta direktore Ina Balgalve,
- Tukuma novada sociālā dienesta juriste Ieva Liepiņa,

Administrācijas darbinieki:

- Administratīvās pārvaldes vadītājs Kaspars Paupe,
- Administratīvās pārvaldes vadītāja vietniece juridiskajos jautājumos Lelde Bičuša,
- Administratīvās pārvaldes juriste Gita Brencone,
- Attīstības nodaļas vadītāja Dace Zvagule,
- Attīstības nodaļas vadītāja vietniece Inga Helmane,
- Attīstības nodaļas vecākā projektu vadītāja Dace Keirāne.
- Attīstības nodaļas būvinženieris Artis Magers,
- Finanšu pārvaldes vadītāja vietniece budžeta jautājumos Laila Dzalbe,
- Finanšu pārvaldes vadītāja vietniece grāmatvedības jautājumos Ruta Ozola-Ozoliņa,
- Finanšu pārvaldes galvenā ekonomiste Solveiga Lasmane,

- Finanšu pārvaldes ekonomiste Īrisa Jēgere,
- Kultūras, sporta un tūrisma pārvaldes vadītāja Santa Laurinoviča,
- Kultūras, sporta un tūrisma pārvaldes vadītāja vietniece tūrisma un zīmolveidības jautājumos Ingrīda Smuškova,
- Kultūras, sporta un tūrisma pārvaldes vadītāja vietniece kultūras un sporta jautājumos Dace Liepiņa-Zusāne,
- Īpašumu pārvaldes vadītāja pienākumu izpildītāja Maira Zonenberga,
- Īpašumu pārvaldes vadītāja vietnieks komunālajos jautājumos Ģirts Ruģelis,
- Īpašumu pārvaldes speciāliste mājokļu jautājumos Ligita Proņina,
- Īpašumu pārvaldes speciāliste mājokļu jautājumos Baiba Peizuma,
- Īpašumu pārvaldes ainavu arhitekta Maija Fogeļa,
- Tukuma novada Domes Klientu apkalpošanas centra vadītāja Daina Vilmane,
- sabiedrisko attiecību speciālists Jānis Tomels,
- sabiedrisko attiecību speciāliste Anda Kubiliusa,
- lietvedības sekretāre Elīna Jaunzeme,
- lietvedības sekretāre Tamāra Vaļuka,
- lietvedības sekretāre Anita Belousa,
- galvenais datorsistēmu un datortīklu administrators Arturs Vinbergs,
- datortīklu administrators Anrijs Daile,
- datorsistēmu administrators Viktors Rūsa,

- laikraksta “Neatkarīgās Tukuma Ziņas” žurnāliste Agita Puķīte,
- SIA “Novadu Ziņas” valdes priekšsēdētājas Ivonnas Plaudes pilnvarota persona Elīna Maslovska (2021.gada 23.februāra pilnvara Nr.P-5 (pievienota) sēdes video filmēšanai un translēšanai laikraksta “Neatkarīgās Tukuma Ziņas” vajadzībām.

UZAICINĀTI:

- Valdis Mitenbergs – SIA “Komunālserviss TILDe” valdes loceklis par darba kārtības 18., 19., 20.jautājumu,
- Inese Kurzemniece - SIA “Komunālserviss TILDe” juriste par darba kārtības 18., 19., 20.jautājumu,
- Gundars Kūla – SIA “Tukuma siltums” valdes loceklis par darba kārtības 30., 31.jautājumu,
- Agrita Ozola – Tukuma muzeja direktore par darba kārtības 42., 43. un 74.jautājumu.

Sēdes izsludinātā darba kārtība:

Pārskats par darbiem starp Domes sēdēm.

1. Par Tukuma novada pašvaldības budžeta izpildi 2021. gada 1. ceturksnī.
2. Par grozījumu Tukuma novada Domes 2020.gada 27.maija lēmumā “Par Tukuma novada pašvaldības iestādes “Tukuma novada Dome” nolikuma apstiprināšanu” (prot.Nr.11, 44.§).
3. Par grozījumu Tukuma novada Domes 2020.gada 25.septembra lēmumā “Par atļauju Tukuma novada pašvaldības izpilddirektoram ieņemt Tukuma novada pašvaldības iestādes “Tukuma novada Dome” vadītāja amatu” (prot.Nr.21, 7.§).
4. Par saistošo noteikumu „Par Tukuma novada Domes 2018.gada 26.aprīļa saistošo noteikumu Nr.9 “Par kārtību Tukuma novada pašvaldības izglītības iestāžu stadionu teritorijā” atzīšanu par spēku zaudējušiem” apstiprināšanu.
5. Par saistošo noteikumu „Par grozījumiem Tukuma novada Domes 2020.gada 23.decembra saistošajos noteikumos Nr.41 „Par sociālo palīdzību Tukuma novada pašvaldībā”” apstiprināšanu.
6. Par saistošo noteikumu “Par grozījumiem Tukuma novada Domes 2018. gada 26. aprīļa saistošajos noteikumos Nr.6 “Par kārtību, kādā Tukuma novada pašvaldība sniedz palīdzību kvalificēta speciālista nodrošināšanai ar dzīvojamo telpu” apstiprināšanu.

7. Par saistošo noteikumu "Par Tukuma novada administratīvās teritorijas attīstībai stratēģiski svarīgiem pakalpojumiem un tirgus nepilnībām" apstiprināšanu.
8. Par noteikumu "Tukuma novada autoceļu tīklā veicamo ikdienas uzturēšanas darbu un remontu tehniskā specifikācija" apstiprināšanu.
9. Par grozījumiem Tukuma novada Domes 2020.gada 27.maija noteikumos Nr. 11 "Kārtība, kādā nevalstiskā organizācija var pretendēt uz telpu nomas maksas atlaidi Tukuma novada pašvaldības īpašumā vai valdījumā esošām nedzīvojamām telpām".
10. Par Tukuma novada Domes informatīvā izdevuma "Tukuma Laiks" nolikuma apstiprināšanu.
11. Par SIA "Irlavas Sarkanā Krusta slimnīca" 2020.gada pārskatu.
12. Par SIA "Irlavas Sarkanā Krusta slimnīca" pamatkapitāla palielināšanu.
13. Par SIA "Atkritumu apsaimniekošanas sabiedrība "PIEJŪRA"" 2020. gada pārskatu.
14. Par PSIA "Tukuma ledus halle" 2020. gada pārskatu.
15. Par SIA "Tukuma slimnīca" 2020. gada pārskatu.
16. Par SIA "Tukuma siltums" 2020. gada pārskatu.
17. Par SIA "Tukuma ūdens" 2020. gada pārskatu.
18. Par SIA "Komunālserviss TILDe" 2020. gada pārskatu.
19. Par Tukuma novada pašvaldības dzīvojamo māju pārvaldības pilnvarojuma līguma noslēgšana ar SIA "Komunālserviss TILDe".
20. Par Tukuma novada pašvaldības autoceļu uzturēšanas darbiem un pilnvarojuma līguma noslēgšanu ar SIA "Komunālserviss TILDe".
21. Par izmaiņām Tukuma novada Domes Darījumu ar lauksaimniecības zemi izvērtēšanas komisijas un Zemes īpašumu pārvaldīšanas komisijas sastāvā.
22. Par Tukuma novada pašvaldības plānošanas reģiona maiņu.
23. Par būvdarbu līguma termiņa pagarināšanu.
24. Par grozījumiem Tukuma novada Domes 2021.gada 3.febrāra lēmuma "Par Tukuma novada pašvaldības iestāžu amatu sarakstiem" (prot.Nr.3, 10.§) pielikumos.
25. Par grozījumiem Tukuma novada Domes 2020.gada 23.decembra lēmuma "Par Irlavas un Lestenes pagastu pārvaldes maksas pakalpojumu cenrāža apstiprināšanu" pielikumā.
26. Par Tukuma novada pašvaldības pirmsskolas izglītības iestāžu un iestāžu, kas īsteno pirmsskolas izglītības programmu, darbību 2021.gada vasarā.
27. Par Tukuma novada pašvaldības pirmsskolas izglītības iestāžu un izglītības iestāžu, kas īsteno pirmsskolas izglītības programmu, maksimālo uzņemamo bērnu skaitu un vecumu 2021./2022.mācību gadā.
28. Par grozījumiem Tukuma novada Izglītības pārvaldes nolikumā.
29. Par Tukuma novada Domes 2020.gada 25.marta lēmuma "Par Latvijas Nacionālā kultūras centra sadarbības piedāvājumu" (prot.Nr.6, 19.§) atcelšanu.
30. Par konceptuālu atbalstu katlu mājas ēkas iegādei Pūrē.
31. Par siltumenerģijas tarifu Tukuma novada Sēmes pagasta Sēmes ciemā, Slampes pagasta Slampes ciemā, Džūkstes pagasta Džūkstes ciemā, Tumes pagasta Tumes ciemā, Degoles pagasta Vienības ciemā, Pūres pagasta Pūres ciemā.
32. Par Tukuma novada attīstības programmas 2015.-2021.gadam Investīciju plāna aktualizāciju (IP 2021.2).
33. Par investīciju projekta "Kurzemes ielas pārbūve Tukuma pilsētā, 3.kārta" iesniegšanu.
34. Par investīciju projekta "Melnezera ielas posma pārbūve, 2.kārta" iesniegšanu.
35. Par investīciju projekta "Tukuma PII "Vālodzīte" pārbūve" iesniegšanu.
36. Par papildus finansējuma piešķiršanu Tukuma Sporta skolai jumta remontam.

37. Par finanšu līdzekļu piešķiršanu datortehnikas un biroja tehnikas iegādei pašvaldības iestādēm 2021. gadā.
38. Par finansējuma piešķiršanu masu vakcinācijas centra izveidei Pauzera ielā 7, Tukumā.
39. Par finansējumu pedagogu un atbalsta personāla vienreizējai piemaksai Covid-19 pandēmijas laikā no valsts budžeta līdzekļiem Tukuma novada pašvaldības profesionālās ievirzes izglītības iestādēm 2021.gadā.
40. Par finanšu līdzekļu piešķiršanu Tukuma novada mācību iestāžu un novada pagastu teritorijā esošo publiskas lietošanas spēļu un rekreācijas laukumu drošības pārbaudes veikšanai.
41. Par finanšu līdzekļu piešķiršanu biedrībai "Viesatas upesloki".
42. Par Tukuma muzeja projekta "Durbes muižas kalpu mājas glābšanas 6.posma veikšana" iesniegšanu.
43. Par Tukuma muzeja projekta "Artefakti tuvplānā" iesniegšanu.
44. Par projekta "Ziedoņa dārzs Mālkalnā - jauna kultūrvieta Tukumā: dārzs ar dizaina elementiem" iesniegšanu.
45. Par Tukuma Mākslas skolas projekta "Mākslas laboratorija digitālajā pasaulē" iesniegšanu.
46. Par līdzfinansējuma piešķiršanu daudzdzīvokļu dzīvojamās mājas Pūre 10, Pūres pagastā, Tukuma novadā, energoefektivitātes pasākumu tehniskās dokumentācijas izstrādei.
47. Par pašvaldības nekustamā īpašuma Abavas ielā 11, Pūrē, Pūres pagastā, Tukuma novadā, izsoles rezultātiem un otrās izsoles noteikumu apstiprināšanu.
48. Par pašvaldības nekustamā īpašuma Abavas ielā 13, Pūrē, Pūres pagastā, Tukuma novadā, izsoles rezultātiem un otrās izsoles noteikumu apstiprināšanu.
49. Par pašvaldības nekustamā īpašuma Abavas ielā 15, Pūrē, Pūres pagastā, Tukuma novadā, izsoles rezultātiem un otrās izsoles noteikumu apstiprināšanu.
50. Par pašvaldības nekustamā īpašuma Abavas ielā 17, Pūrē, Pūres pagastā, Tukuma novadā, izsoles rezultātiem un otrās izsoles noteikumu apstiprināšanu.
51. Par pašvaldības nekustamā īpašuma Abavas ielā 19, Pūrē, Pūres pagastā, Tukuma novadā, izsoles rezultātiem un otrās izsoles noteikumu apstiprināšanu.
52. Par kustamās mantas - cirsma - atsavināšanu un izsoles noteikumu apstiprināšanu nekustamajā īpašumā „Šlokenbeka”, Jaunsātu pagastā, Tukuma novadā.
53. Par pašvaldības nekustamā īpašuma "Griezēni", Pūres pagastā, Tukuma novadā, izsoles rezultātiem un atsavināšanas procesa pārtraukšanu.
54. Par pašvaldības nekustamā īpašuma Abavas ielā 21, Pūrē, Pūres pagastā, Tukuma novadā, izsoles rezultātu apstiprināšanu.
55. Par pašvaldības kustamās mantas - pasažieru autobusa Mercedes Benz 0303 atsavināšanu un izsoles noteikumu apstiprināšanu.
56. Par pašvaldības kustamās mantas - pasažieru autobusa Mercedes Benz 0614 atsavināšanu un izsoles noteikumu apstiprināšanu.
57. Par pašvaldības kustamās mantas - pasažieru autobusa Mercedes Benz Sprinter 312 atsavināšanu un izsoles noteikumu apstiprināšanu.
58. Par pašvaldības nekustamā īpašuma - dzīvojamās telpas xxx, atsavināšanu. *(Daļēji publicējams)*
59. Par pašvaldības nekustamā īpašuma - dzīvojamās telpas xxx, atsavināšanu. *(Daļēji publicējams)*
60. Par pašvaldības nekustamā īpašuma - zemesgabala xxx, atsavināšanu. *(Daļēji publicējams)*
61. Par pašvaldības kustamās mantas - cirsma nekustamajā īpašumā „Paņķu mežs”, Pūres pagastā, Tukuma novadā, izsoles rezultātiem.

62. Par pašvaldības kustamās mantas - cirsmas nekustamajā īpašumā „Tauriņu mežs”, Pūres pagastā, Tukuma novadā, izsoles rezultātiem.
63. Par pašvaldības kustamās mantas - cirsmas nekustamajā īpašumā „Bajāru mežs”, Pūres pagastā, Tukuma novadā, izsoles rezultātiem.
64. Par pašvaldības kustamās mantas - cirsmas nekustamajā īpašumā „Pagasta mežs”, Pūres pagastā, Tukuma novadā, izsoles rezultātiem.
65. Par pašvaldības kustamās mantas - cirsmas nekustamajā īpašumā „Sautiņi”, Jaunsātu pagastā, Tukuma novadā, izsoles rezultātiem.
66. Par nedzīvojamo telpu iznomāšanu.
67. Par nedzīvojamo telpu nomas maksas samazinājumu IK "Raima Segliņa".
68. Par kanalizācijas pievada izbūvi Alīnes ielā 2, Tukumā, Tukuma novadā.
69. Par kanalizācijas pievada izbūvi Alīnes ielā 4, Tukumā, Tukuma novadā.
70. Par saistošo noteikumu „Par grozījumiem Tukuma novada Domes 2021.gada 3.februāra saistošajos noteikumos Nr.5 „Par Tukuma novada pašvaldības 2021.gada budžetu” apstiprināšanu.
71. Par nekustamā īpašuma nodokļa atvieglojumu piešķiršanu.
72. Par zemes nomas līguma termiņa pagarināšanu.
Nepublicējamā daļa
73. Par nekustamā īpašuma nodokļa termiņa pagarinājumu.
74. Par dāvinājuma pieņemšanu.
75. Par speciālistam izīrējamas dzīvojamās telpas īres līguma termiņa pagarināšanu.
76. Par speciālistu reģistrēšanu palīdzības reģistrā dzīvojamās telpas izīrēšanai.
77. Par dzīvojamo telpu izīrēšanu.

Papildus darba kārtības jautājumi:

78. Par pagaidu dzīvojamo telpu izīrēšanu dzīvojamo telpu xxx un xxx, īrniekiem. (*Nepublicējams*)
79. Par pašvaldības nekustamā īpašuma “Lejas”, Irlavas pagastā, Tukuma novadā, izsoles rezultātu apstiprināšanu.
80. Par deputāta pieprasījumu.

Balsojums par darba kārtības jautājumiem

Sēdes vadītājs Domes priekšsēdētājs Normunds Rečs iesniedz priekšlikumu iekļaut sēdes darba kārtībā papildus 78., 79. un 80. punktu.

Par N.Reča priekšlikumu balso: "par" - "pret" - nav "atturas" - nav	16 (Liene Bēniņa, Reinis Duksītis, Jānis Eisaks, Edmunds Grīnbergs, Artis Jomerts, Sergejs Kovaļovs, Kaspars Liepa, Modris Liepiņš, Mārtiņš Limanskis, Ilvars Ozoliņš, Daiga Reča, Normunds Rečs, Agnese Ritene, Jānis Rosickis, Guna Roze, Agris Zvaigzneskalns)
--	---

Nolemj: Iekļaut Domes sēdes darba kārtībā papildus 78., 79. un 80.punktus.

Par darba kārtību balso: "par" - 16 (Liene Bēniņa, Reinis Duksītis, Jānis Eisaks, Edmunds Grīnbergs, Artis Jomerts, Sergejs Kovaļovs, Kaspars Liepa,

Modris Liepiņš, Mārtiņš Limanskis, Ilvars Ozoliņš, Daiga Reča, Normunds Rečs, Agnese Ritene, Jānis Rosickis, Guna Roze, Agris Zvaigzneskalns)

"pret" - nav

"atturas" - nav

Nolemj: Apstiprināt šādu sēdes darba kārtību:

Pārskats par darbiem starp Domes sēdēm.

1. Par Tukuma novada pašvaldības budžeta izpildi 2021. gada 1. ceturksnī.
2. Par grozījumu Tukuma novada Domes 2020.gada 27.maija lēmumā “Par Tukuma novada pašvaldības iestādes “Tukuma novada Dome” nolikuma apstiprināšanu” (prot.Nr.11, 44.§).
3. Par grozījumu Tukuma novada Domes 2020.gada 25.septembra lēmumā “Par atļauju Tukuma novada pašvaldības izpilddirektoram ieņemt Tukuma novada pašvaldības iestādes “Tukuma novada Dome” vadītāja amatu” (prot.Nr.21, 7.§).
4. Par saistošo noteikumu „Par Tukuma novada Domes 2018.gada 26.aprīļa saistošo noteikumu Nr.9 “Par kārtību Tukuma novada pašvaldības izglītības iestāžu stadionu teritorijā” atzīšanu par spēku zaudējušiem” apstiprināšanu.
5. Par saistošo noteikumu „Par grozījumiem Tukuma novada Domes 2020.gada 23.decembra saistošajos noteikumos Nr.41 „Par sociālo palīdzību Tukuma novada pašvaldībā”” apstiprināšanu.
6. Par saistošo noteikumu “Par grozījumiem Tukuma novada Domes 2018. gada 26. aprīļa saistošajos noteikumos Nr.6 “Par kārtību, kādā Tukuma novada pašvaldība sniedz palīdzību kvalificēta speciālista nodrošināšanai ar dzīvojamo telpu” apstiprināšanu.
7. Par saistošo noteikumu “Par Tukuma novada administratīvās teritorijas attīstībai stratēģiski svarīgiem pakalpojumiem un tirgus nepilnībām” apstiprināšanu.
8. Par noteikumu "Tukuma novada autoceļu tīklā veicamo ikdienas uzturēšanas darbu un remontu tehniskā specifikācija" apstiprināšanu.
9. Par grozījumiem Tukuma novada Domes 2020.gada 27.maija noteikumos Nr. 11 “Kārtība, kādā nevalstiskā organizācija var pretendēt uz telpu nomas maksas atlaidi Tukuma novada pašvaldības īpašumā vai valdījumā esošām nedzīvojamām telpām”.
10. Par Tukuma novada Domes informatīvā izdevuma “Tukuma Laiks” nolikuma apstiprināšanu.
11. Par SIA “Irlavas Sarkanā Krusta slimnīca” 2020.gada pārskatu.
12. Par SIA “Irlavas Sarkanā Krusta slimnīca” pamatkapitāla palielināšanu.
13. Par SIA “Atkritumu apsaimniekošanas sabiedrība “PIEJŪRA”” 2020. gada pārskatu.
14. Par PSIA “Tukuma ledus halle” 2020. gada pārskatu.
15. Par SIA “Tukuma slimnīca” 2020. gada pārskatu.
16. Par SIA “Tukuma siltums” 2020. gada pārskatu.
17. Par SIA “Tukuma ūdens” 2020. gada pārskatu.
18. Par SIA “Komunālserviss TILDe” 2020. gada pārskatu.
19. Par Tukuma novada pašvaldības dzīvojamo māju pārvaldības pilnvarojuma līguma noslēgšana ar SIA “Komunālserviss TILDe”.
20. Par Tukuma novada pašvaldības autoceļu uzturēšanas darbiem un pilnvarojuma līguma noslēgšanu ar SIA “Komunālserviss TILDe”.
21. Par izmaiņām Tukuma novada Domes Darījumu ar lauksaimniecības zemi izvērtēšanas komisijas un Zemes īpašumu pārvaldīšanas komisijas sastāvā.

22. Par Tukuma novada pašvaldības plānošanas reģiona maiņu.
23. Par būvdarbu līguma termiņa pagarināšanu.
24. Par grozījumiem Tukuma novada Domes 2021.gada 3.febrāra lēmuma “Par Tukuma novada pašvaldības iestāžu amatu sarakstiem” (prot.Nr.3, 10.§) pielikumos.
25. Par grozījumiem Tukuma novada Domes 2020.gada 23.decembra lēmuma “Par Irlavas un Lestenes pagastu pārvaldes maksas pakalpojumu cenrāža apstiprināšanu” pielikumā.
26. Par Tukuma novada pašvaldības pirmsskolas izglītības iestāžu un iestāžu, kas īsteno pirmsskolas izglītības programmu, darbību 2021.gada vasarā.
27. Par Tukuma novada pašvaldības pirmsskolas izglītības iestāžu un izglītības iestāžu, kas īsteno pirmsskolas izglītības programmu, maksimālo uzņemamo bērnu skaitu un vecumu 2021./2022.mācību gadā.
28. Par grozījumiem Tukuma novada Izglītības pārvaldes nolikumā.
29. Par Tukuma novada Domes 2020.gada 25.marta lēmuma “Par Latvijas Nacionālā kultūras centra sadarbības piedāvājumu” (prot.Nr.6, 19.§) atcelšanu.
30. Par konceptuālu atbalstu katlu mājas ēkas iegādei Pūrē.
31. Par siltumenerģijas tarifu Tukuma novada Sēmes pagasta Sēmes ciemā, Slampes pagasta Slampes ciemā, Džūkstes pagasta Džūkstes ciemā, Tumes pagasta Tumes ciemā, Degoles pagasta Vienības ciemā, Pūres pagasta Pūres ciemā.
32. Par Tukuma novada attīstības programmas 2015.-2021.gadam Investīciju plāna aktualizāciju (IP 2021.2).
33. Par investīciju projekta “Kurzemes ielas pārbūve Tukuma pilsētā, 3.kārta” iesniegšanu.
34. Par investīciju projekta “Melnezera ielas posma pārbūve, 2.kārta” iesniegšanu.
35. Par investīciju projekta “Tukuma PII “Vālodzīte” pārbūve” iesniegšanu.
36. Par papildus finansējuma piešķiršanu Tukuma Sporta skolai jumta remontam.
37. Par finanšu līdzekļu piešķiršanu datortehnikas un biroja tehnikas iegādei pašvaldības iestādēm 2021. gadā.
38. Par finansējuma piešķiršanu masu vakcinācijas centra izveidei Pauzera ielā 7, Tukumā.
39. Par finansējumu pedagogu un atbalsta personāla vienreizējai piemaksai Covid-19 pandēmijas laikā no valsts budžeta līdzekļiem Tukuma novada pašvaldības profesionālās ievirzes izglītības iestādēm 2021.gadā.
40. Par finanšu līdzekļu piešķiršanu Tukuma novada mācību iestāžu un novada pagastu teritorijā esošo publiskas lietošanas spēļu un rekreācijas laukumu drošības pārbaudes veikšanai.
41. Par finanšu līdzekļu piešķiršanu biedrībai "Viesatas upesloki".
42. Par Tukuma muzeja projekta "Durbes muižas kalpu mājas glābšanas 6.posma veikšana" iesniegšanu.
43. Par Tukuma muzeja projekta "Artefakti tuvplānā" iesniegšanu.
44. Par projekta “Ziedoņa dārzs Mālkalnā - jauna kultūrvieta Tukumā: dārzs ar dizaina elementiem” iesniegšanu.
45. Par Tukuma Mākslas skolas projekta “Mākslas laboratorija digitālajā pasaulē” iesniegšanu.
46. Par līdzfinansējuma piešķiršanu daudzdzīvokļu dzīvojamās mājas Pūre 10, Pūres pagastā, Tukuma novadā, energoefektivitātes pasākumu tehniskās dokumentācijas izstrādei.
47. Par pašvaldības nekustamā īpašuma Abavas ielā 11, Pūrē, Pūres pagastā, Tukuma novadā, izsoles rezultātiem un otrās izsoles noteikumu apstiprināšanu.
48. Par pašvaldības nekustamā īpašuma Abavas ielā 13, Pūrē, Pūres pagastā, Tukuma novadā, izsoles rezultātiem un otrās izsoles noteikumu apstiprināšanu.

49. Par pašvaldības nekustamā īpašuma Abavas ielā 15, Pūrē, Pūres pagastā, Tukuma novadā, izsoles rezultātiem un otrās izsoles noteikumu apstiprināšanu.
50. Par pašvaldības nekustamā īpašuma Abavas ielā 17, Pūrē, Pūres pagastā, Tukuma novadā, izsoles rezultātiem un otrās izsoles noteikumu apstiprināšanu.
51. Par pašvaldības nekustamā īpašuma Abavas ielā 19, Pūrē, Pūres pagastā, Tukuma novadā, izsoles rezultātiem un otrās izsoles noteikumu apstiprināšanu.
52. Par kustamās mantas - cirsmu - atsavināšanu un izsoles noteikumu apstiprināšanu nekustamajā īpašumā „Šlokenbeka”, Jaunsātu pagastā, Tukuma novadā.
53. Par pašvaldības nekustamā īpašuma “Griezēni”, Pūres pagastā, Tukuma novadā, izsoles rezultātiem un atsavināšanas procesa pārtraukšanu.
54. Par pašvaldības nekustamā īpašuma Abavas ielā 21, Pūrē, Pūres pagastā, Tukuma novadā, izsoles rezultātu apstiprināšanu.
55. Par pašvaldības kustamās mantas - pasažieru autobusa Mercedes Benz 0303 atsavināšanu un izsoles noteikumu apstiprināšanu.
56. Par pašvaldības kustamās mantas - pasažieru autobusa Mercedes Benz 0614 atsavināšanu un izsoles noteikumu apstiprināšanu.
57. Par pašvaldības kustamās mantas - pasažieru autobusa Mercedes Benz Sprinter 312 atsavināšanu un izsoles noteikumu apstiprināšanu.
58. Par pašvaldības nekustamā īpašuma - dzīvojamās telpas xxx, atsavināšanu. *(Daļēji publicējams)*
59. Par pašvaldības nekustamā īpašuma - dzīvojamās telpas xxx, atsavināšanu. *(Daļēji publicējams)*
60. Par pašvaldības nekustamā īpašuma - zemesgabala xxx, atsavināšanu. *(Daļēji publicējams)*
61. Par pašvaldības kustamās mantas - cirsmas nekustamajā īpašumā „Paņķu mežs”, Pūres pagastā, Tukuma novadā, izsoles rezultātiem.
62. Par pašvaldības kustamās mantas - cirsmas nekustamajā īpašumā „Tauriņu mežs”, Pūres pagastā, Tukuma novadā, izsoles rezultātiem.
63. Par pašvaldības kustamās mantas - cirsmas nekustamajā īpašumā „Bajāru mežs”, Pūres pagastā, Tukuma novadā, izsoles rezultātiem.
64. Par pašvaldības kustamās mantas - cirsmas nekustamajā īpašumā „Pagasta mežs”, Pūres pagastā, Tukuma novadā, izsoles rezultātiem.
65. Par pašvaldības kustamās mantas - cirsmas nekustamajā īpašumā „Sautiņi”, Jaunsātu pagastā, Tukuma novadā, izsoles rezultātiem.
66. Par nedzīvojamo telpu iznomāšanu.
67. Par nedzīvojamo telpu nomas maksas samazinājumu IK "Raima Segliņa".
68. Par kanalizācijas pievada izbūvi Alīnes ielā 2, Tukumā, Tukuma novadā.
69. Par kanalizācijas pievada izbūvi Alīnes ielā 4, Tukumā, Tukuma novadā.
70. Par saistošo noteikumu „Par grozījumiem Tukuma novada Domes 2021.gada 3.februāra saistošajos noteikumos Nr.5 „Par Tukuma novada pašvaldības 2021.gada budžetu” apstiprināšanu.
71. Par nekustamā īpašuma nodokļa atvieglojumu piešķiršanu.
72. Par zemes nomas līguma termiņa pagarināšanu.
Nepublicējamā daļa
73. Par nekustamā īpašuma nodokļa termiņa pagarinājumu.
74. Par dāvinājuma pieņemšanu.
75. Par speciālistam izīrējamas dzīvojamās telpas īres līguma termiņa pagarināšanu.

76. Par speciālistu reģistrēšanu palīdzības reģistrā dzīvojamās telpas izīrēšanai.
77. Par dzīvojamo telpu izīrēšanu.
78. Par pagaidu dzīvojamo telpu izīrēšanu dzīvojamo telpu xxx un xxx, īrniekiem.
Publicējamā daļa
79. Par pašvaldības nekustamā īpašuma "Lejas", Irlavas pagastā, Tukuma novadā, izsoles rezultātu apstiprināšanu.
80. Par deputāta pieprasījumu.

Sēdes darbam pievienojas deputāte Ludmila Reimate.

Pārskats par darbiem starp Domes sēdēm

Normunds Rečs informē par darbībām saistībā ar 23.aprīlī notikušo gadījumu Kurzemes ielā, Tukumā, un reaģēšanu uz šo situāciju. Pastiprinātas Pašvaldības policijas patruļas Tukuma pilsētā. Informē, ka saistībā ar šo negadījumu vai noziedzīgo nodarījumu pieteikts pikets 28.aprīlī. Saņemtas vakcīnas, uzsācis darbību vakcinācijas punkts Pauzera ielā 7, Tukumā. Informācija vēl tiek gaidīta, bet tikko tā būs saņemta, informācija tiks darīta zināma iedzīvotājiem. Informē, par situāciju ar ēku Talsu ielā 32, 32A, Tukumā, kur Būvvaldes atzinums par ēkas nepiemērotību ekspluatācijai. Sociālo un veselības jautājumu komitejas ārkārtas sēdē skatīts jautājums par pagaidu dzīvojamās telpas piešķiršanu šo ēku dzīvojamo telpu īrniekiem. Darbs turpinās pie administratīvās pārvaldes struktūras izveides saistībā ar administratīvi teritoriālo reformu. Notiek sarunas, tiek gatavoti dokumenti, kas jāiesniedz Vides aizsardzības un reģionālās attīstības ministrijai līdz 1.jūnijam. Informē par parakstītajiem līgumiem ar Valsts kasi par aizņēmuma līgumiem. Piešķirts aizdevums arī Mārtiņa ielas būvprojekta turpināšanai un pabeigšanai. Informē par budžeta izpildes rādītājiem. Mārtiņš Limanskis jautā par vakcinācijas centra izmaksām.

Inese Valtere atbild, ka provizoriskā tāme vakcinācijas centra priekšfinansēšanai ir līdz 13000 euro. Normunds Rečs piebilst, ka vismaz daļu no šiem izdevumiem paredzēts atgūt no Veselības ministrijas un Nacionālā veselības dienesta, finansējums valsts budžetā tam ir paredzēts.

Sergejs Kovaļovs jautā, kādas problēmas, ka astoņu mēnešu laikā nevar nomainīt jumtu Tukuma E.Birznieka-Upīša 1.pamatskolas ēkai. Vai jautājums par būvdarbu izpildes termiņa pagarināšanu nav jāskata Domei līdzīgi kā skatīts jautājums par būvdarbu izpildes termiņa pagarināšanu Tukuma 2.vidusskolas pārbūvei.

Inese Valtere atbild, ka radušās piegādes problēmas un ir arī Covid-19 pandēmijas ietekme, tāpēc nācies pagarināt darbu izpildes termiņu. Vienošanās noslēgta, ka termiņš pagarināts līdz 12.maijam. Jumta nomaina Tukuma E.Birznieka-Upīša 1.pamatskolai ir ikdienas darbi, bet Tukuma 2.vidusskolas pārbūve ir Eiropas projekts, tāpēc par Tukuma 2.vidusskolas būvdarbiem nepieciešams Domes saskaņojums, bet 1.pamatskolai tas nav nepieciešams.

Agnese Ritene bilst, ka 8.aprīlī bijusi sanāksme par sporta būvju koncepciju. Pauz viedokli, ka pie šādas koncepcijas izstrādes būtu piesaistāmi arī uzņēmēji, jo svarīgs būtu arī uzņēmēju viedoklis.

Normunds Rečs atbild, ka darba grupa strādā ar priekšizpētes jautājumiem par potenciālu sporta objektu atrašanās vietu, bet darba grupa nepieņem gala lēmumus. Tā piedāvā alternatīvas objektu izvietojumam, bet izskatīs un lems deputāti.

Mārtiņš Limanskis jautā, kur ir problēma, ka nav apmaksāti asfaltēšanas darbi.

Inese Valtere paskaidro, ka šobrīd notiek apstākļu noskaidrošana, pēc Domes sēdes deputātiem paskaidros. Šobrīd tā nav publiskojama informācija.

17 (Liene Bēniņa, Reinis Duksītis, Jānis Eisaks, Edmunds Grīnbergs, Artis Jomerts, Sergejs Kovaļovs, Kaspars Liepa, Modris Liepiņš,
Par lēmumu balso: "par" - Mārtiņš Limanskis, Ilvars Ozoliņš, Daiga Reča, Normunds Rečs, Ludmila Reimate, Agnese Ritene, Jānis Rosickis, Guna Roze, Agris Zvaigzneskalns)

"pret" - nav
"atturas" - nav

Nolemj: Pieņemt zināšanai pārskatus par veikto darbu periodā starp Domes sēdēm (pievienoti).

1.§

Par Tukuma novada pašvaldības budžeta izpildi 2021. gada 1. ceturksnī

ZIŅO: Normunds Rečs – Domes priekšsēdētājs
JAUTĀJUMI: nav
ATBILDES: nav

Laila Dzalbe piebilst, ka šobrīd budžeta ieņēmumi pildās pēc plāna. Iespējams jūnijā būs jāpārskata maksas pakalpojumu ieņēmumu daļa.

Par lēmumu balso: "par" - 15 (Liene Bēniņa, Reinis Duksītis, Jānis Eisaks, Edmunds Grīnbergs, Sergejs Kovaļovs, Kaspars Liepa, Modris Liepiņš, Ilvars Ozoliņš, Daiga Reča, Normunds Rečs, Ludmila Reimate, Agnese Ritene, Jānis Rosickis, Guna Roze, Agris Zvaigzneskalns)
"pret" - nav
"atturas" - 2 (Artis Jomerts, Mārtiņš Limanskis)

Nolemj: Pieņemt lēmumu “Par Tukuma novada pašvaldības budžeta izpildi 2021. gada 1. ceturksnī” (lēmums pievienots).

2.§

Par grozījumu Tukuma novada Domes 2020.gada 27.maija lēmumā “Par Tukuma novada pašvaldības iestādes “Tukuma novada Dome” nolikuma apstiprināšanu” (prot.Nr.11, 44.§)

ZIŅO: Kaspars Liepa – Teritoriālās attīstības un uzņēmējdarbības atbalsta komitejas priekšsēdētājs
JAUTĀJUMI: nav
ATBILDES: nav

Par lēmumu balso: "par" - 16 (Liene Bēniņa, Reinis Duksītis, Jānis Eisaks, Edmunds Grīnbergs, Sergejs Kovaļovs, Kaspars Liepa, Modris Liepiņš, Mārtiņš Limanskis, Ilvars Ozoliņš, Daiga Reča, Normunds Rečs, Ludmila Reimate, Agnese Ritene, Jānis Rosickis, Guna Roze, Agris Zvaigzneskalns)
"pret" - nav
"atturas" - 1 (Artis Jomerts)

Nolemj: Pieņemt lēmumu “Par grozījumu Tukuma novada Domes 2020.gada 27.maija lēmumā “Par Tukuma novada pašvaldības iestādes “Tukuma novada Dome” nolikuma apstiprināšanu” (prot.Nr.11, 44.§)” (lēmums pievienots).

3.§

Par grozījumu Tukuma novada Domes 2020.gada 25.septembra lēmumā “Par atļauju Tukuma novada pašvaldības izpilddirektoram ieņemt Tukuma novada pašvaldības iestādes “Tukuma novada Dome” vadītāja amatu” (prot.Nr.21, 7.§)

ZIŅO: Kaspars Liepa – Teritoriālās attīstības un uzņēmējdarbības atbalsta komitejas priekšsēdētājs

JAUTĀJUMI: nav

ATBILDES: nav

Par lēmumu balso: "par" - 15 (Liene Bēniņa, Reinis Duksītis, Jānis Eisaks, Edmunds Grīnbergs, Sergejs Kovaļovs, Kaspars Liepa, Modris Liepiņš, Ilvars Ozoliņš, Daiga Reča, Normunds Rečs, Ludmila Reimate, Agnese Ritene, Jānis Rosickis, Guna Roze, Agris Zvaigznescalns)
"pret" - nav
"atturas" - 2 (Artis Jomerts, Mārtiņš Limanskis)

Nolemj: Pieņemt lēmumu “Par grozījumu Tukuma novada Domes 2020.gada 25.septembra lēmumā “Par atļauju Tukuma novada pašvaldības izpilddirektoram ieņemt Tukuma novada pašvaldības iestādes “Tukuma novada Dome” vadītāja amatu” (prot.Nr.21, 7.§)” (lēmums pievienots).

4.§

Par saistošo noteikumu „Par Tukuma novada Domes 2018.gada 26.aprīļa saistošo noteikumu Nr.9 “Par kārtību Tukuma novada pašvaldības izglītības iestāžu stadionu teritorijā” atzīšanu par spēku zaudējušiem” apstiprināšanu

ZIŅO: Kaspars Liepa – Teritoriālās attīstības un uzņēmējdarbības atbalsta komitejas priekšsēdētājs

JAUTĀJUMI: Sergejs Kovaļovs, Mārtiņš Limanskis, Artis Jomerts

ATBILDES: Kaspars Liepa, Normunds Rečs, Jānis Eisaks, Lelde Bičuša

Sergejs Kovaļovs jautā, kas mainīsies pēc saistošo noteikumu atcelšanas, vai pie stadioniem nevajadzēs stendus ar informāciju par kārtības noteikumiem.

Kaspars Liepa atbild, ka saistošie noteikumi tiek atcelti, lai nedublētu likumu normas. Stendi pie stadioniem lai paliek, jo tiem ir informējoša nozīme.

Normunds Rečs piebilst, ka katra iestāde, kuras valdījumā ir stadions vai sporta laukums, var izdot savus iekšējos noteikumus par kārtību attiecīgajā teritorijā. Būtu jāpārliedz, vai stendā ir atsaucē uz šiem saistošajiem noteikumiem, tad tas attiecīgi būtu jālabo. Saistošo noteikumu saturu nav liegts pārapsvērināt kā katras iestādes, kur ir stadions vai sporta laukums, iekšējos noteikumus.

Jānis Eisaks bilst, ka kārtības ievērošana saglabājas, jo katrā stadionā ir kārtības noteikumi.

Mārtiņš Limanskis jautā, vai kārtības kontrolēšana turpmāk būs valsts policijas atbildība.

Lelde Bičuša atbild, ka saistošie noteikumi šobrīd dublē augstākstāvošus normatīvos aktus, tādēļ tie atceļami. Jau zināmu laiku pašvaldības policija ir pilnvarota strādāt ne tikai ar pašvaldības saistošo noteikumu ievērošanas uzraudzīšanu pašvaldībā, bet arī uzraudzīt pārējo likuma normu ievērošanu. Paskaidrojuma rakstā ir minēti normatīvie akti, saskaņā ar kādiem Pašvaldības policija turpmāk var strādāt.

Mārtiņš Limanskis vaicā, vai skolām nepieciešami savi noteikumi.

Lelde Bičuša paskaidro, ka skolai turpinās uzdevums rūpēties par savu iekšējo kārtību, un skolās ir iekšējās kārtības noteikumi.

Artis Jomerts vaicā, vai tā nebūs dublēšana.

Lelde Bičuša atbild, ka nedublē, jo iekšējās kārtības noteikumu neievērošana neparedz administratīvo sodu.

Normunds Rečs piebilst, ka normatīvais akts, kur noteikta atbildība, nedetalizē par kārtības traucēšanu kādā konkrētā vietā. Iekšējās kārtības noteikumi detalizēti apraksta nevēlamās darbības, lai skolēni būtu informēti, kā jāuzvedas. Iekšējās kārtības noteikumi informē. Par konkrētiem pārkāpumiem iesaistīsies attiecīgās institūcijas un vērtēs konkrētos nodarījumus likuma gaismā.

Par lēmumu balso:

"par" -

15 (Liene Bēniņa, Reinis Duksītis, Jānis Eisaks, Artis Jomerts, Sergejs Kovaļovs, Kaspars Liepa, Modris Liepiņš, Ilvars Ozoliņš, Daiga Reča, Normunds Rečs, Ludmila Reimate, Agnese Ritene, Jānis Rosickis, Guna Roze, Agris Zvaigzneskalns)

"pret" - nav

"atturas" - 1 (Mārtiņš Limanskis)

"nepiedalās" - 1 (Edmunds Grīnbergs - nepiedalās balsojumā tehnisku iemeslu dēļ)

Nolemj:

Pieņemt lēmumu “Par saistošo noteikumu „Par Tukuma novada Domes 2018.gada 26.aprīļa saistošo noteikumu Nr.9 “Par kārtību Tukuma novada pašvaldības izglītības iestāžu stadionu teritorijā” atzīšanu par spēku zaudējušiem” apstiprināšanu” (lēmums pievienots).

5.§

Par saistošo noteikumu „Par grozījumiem Tukuma novada Domes 2020.gada 23.decembra saistošajos noteikumos Nr.41 „Par sociālo palīdzību Tukuma novada pašvaldībā”” apstiprināšanu

ZIŅO: Daiga Reča – Sociālo un veselības jautājumu komitejas priekšsēdētāja

JAUTĀJUMI: nav

ATBILDES: nav

Par lēmumu balso: "par" - 17 (Liene Bēniņa, Reinis Duksītis, Jānis Eisaks, Edmunds Grīnbergs, Artis Jomerts, Sergejs Kovaļovs, Kaspars Liepa, Modris Liepiņš, Mārtiņš Limanskis, Ilvars Ozoliņš, Daiga Reča, Normunds Rečs, Ludmila Reimate, Agnese Ritene, Jānis Rosickis, Guna Roze, Agris Zvaigzneskalns)

"pret" - nav

"atturas" - nav

Nolemj: Pieņemt lēmumu “Par saistošo noteikumu „Par grozījumiem Tukuma novada Domes 2020.gada 23.decembra saistošajos noteikumos Nr.41 „Par sociālo palīdzību Tukuma novada pašvaldībā”” apstiprināšanu” (lēmums pievienots).

Deputāts Edmunds Grīnbergs pārtrauc līdždalību Domes sēdes darbā.

6.§

Par saistošo noteikumu “Par grozījumiem Tukuma novada Domes 2018. gada 26. aprīļa saistošajos noteikumos Nr.6 “Par kārtību, kādā Tukuma novada pašvaldība sniedz

palīdzību kvalificēta speciālista nodrošināšanai ar dzīvojamo telpu” apstiprināšanu

ZIŅO: Daiga Reča – Sociālo un veselības jautājumu komitejas priekšsēdētāja

JAUTĀJUMI: nav

ATBILDES: nav

15 (Liene Bēniņa, Reinis Duksītis, Jānis Eisaks, Artis Jomerts, Sergejs Kovaļovs, Kaspars Liepa, Modris Liepiņš, Mārtiņš
Par lēmumu balso: "par" - Limanskis, Ilvars Ozoliņš, Daiga Reča, Normunds Rečs, Ludmila Reimate, Agnese Ritene, Guna Roze, Agris Zvaigzneskalns)
"pret" - nav
"atturas" - 1 (Jānis Rosickis)

Nolemj: Pieņemt lēmumu “Par saistošo noteikumu “Par grozījumiem Tukuma novada Domes 2018. gada 26. aprīļa saistošajos noteikumos Nr.6 “Par kārtību, kādā Tukuma novada pašvaldība sniedz palīdzību kvalificēta speciālista nodrošināšanai ar dzīvojamo telpu” apstiprināšanu” (lēmums pievienots).

7.§

Par saistošo noteikumu “Par Tukuma novada administratīvās teritorijas attīstībai stratēģiski svarīgiem pakalpojumiem un tirgus nepilnībām” apstiprināšanu

ZIŅO: Normunds Rečs – Domes priekšsēdētājs

JAUTĀJUMI: nav

ATBILDES: nav

15 (Liene Bēniņa, Reinis Duksītis, Jānis Eisaks, Artis Jomerts, Sergejs Kovaļovs, Kaspars Liepa, Mārtiņš Limanskis, Ilvars Ozoliņš, Daiga Reča, Normunds Rečs, Ludmila Reimate, Agnese Ritene, Jānis Rosickis, Guna Roze, Agris Zvaigzneskalns)
Par lēmumu balso: "par" - Ozoliņš, Daiga Reča, Normunds Rečs, Ludmila Reimate, Agnese Ritene, Jānis Rosickis, Guna Roze, Agris Zvaigzneskalns)
"pret" - nav
"atturas" - nav
"nepiedalās" - 1 (Modris Liepiņš - nepiedalās balsojumā, pamatojoties uz likumu “Par interešu konflikta novēršanu valsts amatpersonu darbībā”)

Nolemj: Pieņemt lēmumu “Par saistošo noteikumu “Par Tukuma novada administratīvās teritorijas attīstībai stratēģiski svarīgiem pakalpojumiem un tirgus nepilnībām” apstiprināšanu” (lēmums pievienots).

8.§

Par noteikumu “Tukuma novada autoceļu tīklā veicamo ikdienas uzturēšanas darbu un remontu tehniskā specifikācija” apstiprināšanu

ZIŅO: Kaspars Liepa – Teritoriālās attīstības un uzņēmējdarbības atbalsta komitejas priekšsēdētājs

JAUTĀJUMI: nav

ATBILDES: nav

16 (Liene Bēniņa, Reinis Duksītis, Jānis Eisaks, Artis Jomerts, Sergejs Kovaļovs, Kaspars Liepa, Modris Liepiņš, Mārtiņš
Par lēmumu balso: "par" - Limanskis, Ilvars Ozoliņš, Daiga Reča, Normunds Rečs, Ludmila Reimate, Agnese Ritene, Jānis Rosickis, Guna Roze, Agris Zvaigzneskalns)

"pret" - nav

"atturas" - nav

Nolemj: Pieņemt lēmumu "Par noteikumu "Tukuma novada autoceļu tīklā veicamo ikdienas uzturēšanas darbu un remontu tehniskā specifikācija" apstiprināšanu" (lēmums pievienots).

9.§

Par grozījumiem Tukuma novada Domes 2020.gada 27.maija noteikumos Nr. 11 "Kārtība, kādā nevalstiskā organizācija var pretendēt uz telpu nomas maksas atlaidi Tukuma novada pašvaldības īpašumā vai valdījumā esošām nedzīvojamām telpām"

ZIŅO: Normunds Rečs – Domes priekšsēdētājs

JAUTĀJUMI: Mārtiņš Limanskis

ATBILDES: Normunds Rečs, Guna Roze

Mārtiņš Limanskis bilst, ka noteikumos minēts konkrēts datums. Jautā, vai katru gadu būs jāgroza noteikumi, varbūt vajadzētu noteikt kalendāro gadu, nevis konkrētu datumu.

Normunds Rečs atbild, ka normālos apstākļos šādi novērtējumi būtu veicami katru gadu. Noteikumos ir noteikts trīs gadu pārejas periods, pirmais gads beigtos šogad 30.jūnijā, nākošgad pieaugtu punktu skaits, kas biedrībām būtu jāsasniedz darba novērtējumā. Gads kopš noteikumu stāšanās spēkā Covid-19 pandēmijas ierobežojumu dēļ bijis atšķirīgs no normālas situācijas. Pašreizējos apstākļos nav pamatojuma prasīt no biedrībām uzrādīt labākus darbības rezultātus, salīdzinot ar 2019.gadu un 2020.gadu.

Guna Roze piebilst, ka gadu no gada biedrībām ir jāizvērtē iepriekšējā gada rezultāti, un tad pēc tiem tiek izvērtēti telpu nomas atlaižu apmēri. Noteikumi nav jāmaina katru gadu.

16 (Liene Bēniņa, Reinis Duksītis, Jānis Eisaks, Artis Jomerts, Sergejs Kovaļovs, Kaspars Liepa, Modris Liepiņš, Mārtiņš
Par lēmumu balso: "par" - Limanskis, Ilvars Ozoliņš, Daiga Reča, Normunds Rečs, Ludmila Reimate, Agnese Ritene, Jānis Rosickis, Guna Roze, Agris Zvaigzneskalns)

"pret" - nav

"atturas" - nav

Nolemj: Pieņemt lēmumu "Par grozījumiem Tukuma novada Domes 2020.gada 27.maija noteikumos Nr. 11 "Kārtība, kādā nevalstiskā organizācija var pretendēt uz telpu nomas maksas atlaidi Tukuma novada pašvaldības īpašumā vai valdījumā esošām nedzīvojamām telpām"" (lēmums pievienots).

10.§

Par Tukuma novada Domes informatīvā izdevuma "Tukuma Laiks" nolikuma apstiprināšanu

ZIŅO: Normunds Rečs – Domes priekšsēdētājs
JAUTĀJUMI: Jānis Rosickis, Mārtiņš Limanskis
ATBILDES: Normunds Rečs, Kaspars Paupe, Daiga Reča
DEBATES: Ilvars Ozoliņš, Mārtiņš Limanskis

Jānis Rosickis jautā, kā ar informatīvajiem izdevumiem ir citos novados, vai nevajadzēja padomāt par nākotnes izdevumu.

Normunds Rečs atbild, ka par to tiek domāts, informatīvais izdevums noteikti būs. Pēc 1.jūlija jaunajai Domei būs jāskata un jāapstiprina nolikums par informatīvo izdevumu jaunajam novadam. Kaspars Paupe paskaidro, ka darba grupas sanāksme par informatīvo izdevumu vēl nav bijusi. Izdevums būs, bet par to, kāds tas būs, tiks spriests kopīgi ar apvienojamo novadu sabiedrisko attiecību speciālistiem.

Normunds Rečs piebilst, ka likuma normas nosaka, kādiem jābūt pašvaldību informatīvajiem izdevumiem.

Daiga Reča norāda, ka nolikumam par pašvaldības informatīvo izdevumu jābūt.

Mārtiņš Limanskis bilst, ka varbūt šobrīd nav jēgas stiprināt nolikumu, labāk veidot jaunu nolikumu informatīvajam izdevumam jaunajai novada teritorijai.

Kaspars Paupe atbild, ka Tukuma novada pašvaldības informatīvais izdevums tiek izdots. Kad situācija mainīsies, tad mainīs arī nolikumu.

Normunds Rečs bilst, ka vēl divi informatīvie izdevumi maijā un jūnijā tiks izdoti pie esošā pašvaldības formāta. Nolikums ir labs pamats, lai veidotu apvienotā novada informatīvā izdevuma nolikumu. Arī pārējos trīs novados nav bijis šāds dokuments. Darba grupā noteikti diskutēs par šiem jautājumiem, bet pagaidām pašvaldības informatīvie izdevumi nav prioritāte.

Ilvars Ozoliņš pauž viedokli, ka, apstiprinot šo nolikumu, būs jau radītas iestrādes, jo pirmajos mēnešos pēc administratīvi teritoriālās reformas būs daudz risināmu aktuālu jautājumu, tam nebūs laika.

Agris Zvaigzneskalns bilst, ka piedalījās informatīvā izdevuma nolikuma izstrādē. Uzskata, ka nolikums ir formāls dokuments, kas nepieciešams, lai prasītu atbildību. Līdz šim izdevums tika izdots bez nolikuma.

Mārtiņš Limanskis norāda, ka būtu bijis nepieciešams nolikumā minēt par konkrētu informatīvā izdevuma izdošanas datumu.

Par lēmumu balso: "par" - 12 (Liene Bēniņa, Reinis Dukstītis, Jānis Eisaks, Sergejs Kovaļovs, Kaspars Liepa, Modris Liepiņš, Ilvars Ozoliņš, Daiga Reča, Normunds Rečs, Agnese Ritene, Guna Roze, Agris Zvaigzneskalns)

"pret" - 1 (Jānis Rosickis)

"atturas" - 3 (Artis Jomerts, Mārtiņš Limanskis, Ludmila Reimate)

Nolemj: Pieņemt lēmumu “Par Tukuma novada Domes informatīvā izdevuma “Tukuma Laiks” nolikuma apstiprināšanu” (lēmums pievienots).

11.§

Par SIA “Irlavas Sarkanā Krusta slimnīca” 2020.gada pārskatu

ZIŅO: Normunds Rečs – Domes priekšsēdētājs
JAUTĀJUMI: nav
ATBILDES: nav

16 (Liene Bēniņa, Reinis Duksītis, Jānis Eisaks, Artis Jomerts, Sergejs Kovaļovs, Kaspars Liepa, Modris Liepiņš, Mārtiņš
Par lēmumu balso: "par" - Limanskis, Ilvars Ozoliņš, Daiga Reča, Normunds Rečs,
Ludmila Reimate, Agnese Ritene, Jānis Rosickis, Guna Roze,
Agris Zvaigzneskalns)

"pret" - nav

"atturas" - nav

Nolemj: Pieņemt lēmumu “Par SIA “Irlavas Sarkanā Krusta slimnīca” 2020.gada pārskatu” (lēmums pievienots).

12.§

Par SIA “Irlavas Sarkanā Krusta slimnīca” pamatkapitāla palielināšanu

ZIŅO: Normunds Rečs – Domes priekšsēdētājs

JAUTĀJUMI: nav

ATBILDES: nav

Deputāte Guna Roze tehnisku iemeslu dēļ nevar veikt balsojumu elektroniskajā balsošanas sistēmā, tāpēc lūdz fiksēt protokolā, ka šajā jautājumā viņa balso “par”.

14 (Liene Bēniņa, Reinis Duksītis, Jānis Eisaks, Artis Jomerts, Sergejs Kovaļovs, Kaspars Liepa, Modris Liepiņš, Ilvars
Par lēmumu balso: "par" - Ozoliņš, Daiga Reča, Normunds Rečs, Ludmila Reimate,
Agnese Ritene, Jānis Rosickis, Guna Roze, Agris
Zvaigzneskalns)

"pret" - nav

"atturas" - 1 (Mārtiņš Limanskis)

Nolemj: Pieņemt lēmumu “Par SIA “Irlavas Sarkanā Krusta slimnīca” pamatkapitāla palielināšanu” (lēmums pievienots).

13.§

Par SIA “Atkritumu apsaimniekošanas sabiedrība “PIEJŪRA”” 2020. gada pārskatu

ZIŅO: Normunds Rečs – Domes priekšsēdētājs

JAUTĀJUMI: nav

ATBILDES: nav

12 (Liene Bēniņa, Reinis Duksītis, Jānis Eisaks, Artis Jomerts, Kaspars Liepa, Modris Liepiņš, Ilvars Ozoliņš, Daiga Reča,
Par lēmumu balso: "par" - Normunds Rečs, Ludmila Reimate, Agnese Ritene, Guna
Roze)

"pret" - nav

"atturas" - 3 (Sergejs Kovaļovs, Jānis Rosickis, Agris Zvaigzneskalns)
"nepiedalās" - 1 (Mārtiņš Limanskis - nepiedalās balsojumā, pamatojoties uz likumu
"Par interešu konflikta novēršanu valsts amatpersonu darbībā")

Nolemj: Pieņemt lēmumu "Par SIA "Atkritumu apsaimniekošanas sabiedrība
"PIEJŪRA"" 2020. gada pārskatu" (lēmums pievienots).

14.§

Par PSIA "Tukuma ledus halle" 2020. gada pārskatu

ZIŅO: Normunds Rečs – Domes priekšsēdētājs

JAUTĀJUMI: nav

ATBILDES: nav

Par lēmumu balso: "par" - 14 (Liene Bēniņa, Reinis Duksītis, Jānis Eisaks, Sergejs Kovaļovs,
Kaspars Liepa, Mārtiņš Limanskis, Ilvars Ozoliņš, Daiga Reča,
Normunds Rečs, Ludmila Reimate, Agnese Ritene, Jānis Rosickis,
Guna Roze, Agris Zvaigzneskalns)

"pret" - nav

"atturas" - 1 (Artis Jomerts)

"nepiedalās" - 1 (Modris Liepiņš - nepiedalās balsojumā, pamatojoties uz likumu
"Par interešu konflikta novēršanu valsts amatpersonu darbībā")

Nolemj: Pieņemt lēmumu "Par PSIA "Tukuma ledus halle" 2020. gada pārskatu"
(lēmums pievienots).

15.§

Par SIA "Tukuma slimnīca" 2020. gada pārskatu

ZIŅO: Normunds Rečs – Domes priekšsēdētājs

JAUTĀJUMI: nav

ATBILDES: nav

Par lēmumu balso: "par" - 16 (Liene Bēniņa, Reinis Duksītis, Jānis Eisaks, Artis Jomerts,
Sergejs Kovaļovs, Kaspars Liepa, Modris Liepiņš, Mārtiņš
Limanskis, Ilvars Ozoliņš, Daiga Reča, Normunds Rečs,
Ludmila Reimate, Agnese Ritene, Jānis Rosickis, Guna Roze,
Agris Zvaigzneskalns)

"pret" - nav

"atturas" - nav

Nolemj: Pieņemt lēmumu "Par SIA "Tukuma slimnīca" 2020. gada pārskatu" (lēmums
pievienots).

16.§

Par SIA "Tukuma siltums" 2020. gada pārskatu

ZIŅO: Normunds Rečs – Domes priekšsēdētājs

JAUTĀJUMI: nav

ATBILDES: nav

16 (Liene Bēniņa, Reinis Duksītis, Jānis Eisaks, Artis Jomerts, Sergejs Kovaļovs, Kaspars Liepa, Modris Liepiņš, Mārtiņš
Par lēmumu balso: "par" - Limanskis, Ilvars Ozoliņš, Daiga Reča, Normunds Rečs, Ludmila Reimate, Agnese Ritene, Jānis Rosickis, Guna Roze, Agris Zvaigzneskalns)

"pret" - nav

"atturas" - nav

Nolemj: Pieņemt lēmumu “Par SIA “Tukuma siltums” 2020. gada pārskatu” (lēmums pievienots).

17.§

Par SIA “Tukuma ūdens” 2020. gada pārskatu

ZIŅO: Normunds Rečs – Domes priekšsēdētājs

JAUTĀJUMI: nav

ATBILDES: nav

16 (Liene Bēniņa, Reinis Duksītis, Jānis Eisaks, Artis Jomerts, Sergejs Kovaļovs, Kaspars Liepa, Modris Liepiņš, Mārtiņš
Par lēmumu balso: "par" - Limanskis, Ilvars Ozoliņš, Daiga Reča, Normunds Rečs, Ludmila Reimate, Agnese Ritene, Jānis Rosickis, Guna Roze, Agris Zvaigzneskalns)

"pret" - nav

"atturas" - nav

Nolemj: Pieņemt lēmumu “Par SIA “Tukuma ūdens” 2020. gada pārskatu” (lēmums pievienots).

18.§

Par SIA “Komunālserviss TILDe” 2020. gada pārskatu

ZIŅO: Normunds Rečs – Domes priekšsēdētājs

JAUTĀJUMI: nav

ATBILDES: nav

13 (Liene Bēniņa, Reinis Duksītis, Jānis Eisaks, Sergejs Kovaļovs, Kaspars Liepa, Modris Liepiņš, Ilvars Ozoliņš, Daiga Reča, Normunds Rečs, Ludmila Reimate, Agnese Ritene, Guna Roze, Agris Zvaigzneskalns)

"pret" - nav

"atturas" - 3 (Artis Jomerts, Mārtiņš Limanskis, Jānis Rosickis)

Nolemj: Pieņemt lēmumu “Par SIA “Komunālserviss TILDe” 2020. gada pārskatu” (lēmums pievienots).

19.§

Par Tukuma novada pašvaldības dzīvojamo māju pārvaldības pilnvarojuma līguma noslēgšana ar SIA “Komunālserviss TILDe”

ZIŅO: Normunds Rečs – Domes priekšsēdētājs

JAUTĀJUMI: nav

ATBILDES: nav

Par lēmumu balso: "par" - 15 (Liene Bēniņa, Reinis Duksītis, Jānis Eisaks, Artis Jomerts, Sergejs Kovaļovs, Kaspars Liepa, Modris Liepiņš, Ilvars Ozoliņš, Daiga Reča, Normunds Rečs, Ludmila Reimate, Agnese Ritene, Jānis Rosickis, Guna Roze, Agris Zvaigzneskalns)

"pret" - nav

"atturas" - 1 (Mārtiņš Limanskis)

Nolemj: Pieņemt lēmumu “Par Tukuma novada pašvaldības dzīvojamo māju pārvaldības pilnvarojuma līguma noslēgšana ar SIA “Komunālserviss TILDe”” (lēmums pievienots).

20.§

Par Tukuma novada pašvaldības autoceļu uzturēšanas darbiem un pilnvarojuma līguma noslēgšanu ar SIA “Komunālserviss TILDe”

ZIŅO: Normunds Rečs – Domes priekšsēdētājs

JAUTĀJUMI: nav

ATBILDES: nav

Par lēmumu balso: "par" - 13 (Liene Bēniņa, Reinis Duksītis, Jānis Eisaks, Sergejs Kovaļovs, Kaspars Liepa, Modris Liepiņš, Ilvars Ozoliņš, Daiga Reča, Normunds Rečs, Ludmila Reimate, Agnese Ritene, Guna Roze, Agris Zvaigzneskalns)

"pret" - nav

"atturas" - 3 (Artis Jomerts, Mārtiņš Limanskis, Jānis Rosickis)

Nolemj: Pieņemt lēmumu “Par Tukuma novada pašvaldības autoceļu uzturēšanas darbiem un pilnvarojuma līguma noslēgšanu ar SIA “Komunālserviss TILDe”” (lēmums pievienots).

21.§

Par izmainām Tukuma novada Domes Darījumu ar lauksaimniecības zemi izvērtēšanas komisijas un Zemes īpašumu pārvaldīšanas komisijas sastāvā

ZIŅO: Normunds Rečs – Domes priekšsēdētājs

JAUTĀJUMI: Sergejs Kovaļovs

ATBILDES: Inese Valtere

Sergejs Kovaļovs jautā par iemeslu, kāpēc Viesturs Bērziņš neturpina darba tiesiskās attiecības. Inese Valtere atbild, ka Viesturam Bērziņam tika piedāvāti grozījumi darba līgumā, darbinieks nepieņēma piedāvātos grozījumus, tāpēc atbilstīgi Darba likuma normām darba tiesiskās attiecības pašvaldības administrācijā neturpināja.

16 (Liene Bēniņa, Reinis Duksītis, Jānis Eisaks, Artis Jomerts, Sergejs Kovaļovs, Kaspars Liepa, Modris Liepiņš, Mārtiņš
Par lēmumu balso: "par" - Limanskis, Ilvars Ozoliņš, Daiga Reča, Normunds Rečs, Ludmila Reimate, Agnese Ritene, Jānis Rosickis, Guna Roze, Agris Zvaigzneskalns)
"pret" - nav
"atturas" - nav

Nolemj: **Pieņemt lēmumu “Par izmaiņām Tukuma novada Domes Darījumu ar lauksaimniecības zemi izvērtēšanas komisijas un Zemes īpašumu pārvaldīšanas komisijas sastāvā” (lēmums pievienots).**

22.§

Par Tukuma novada pašvaldības plānošanas reģiona mainu

ZIŅO: Kaspars Liepa – Teritoriālās attīstības un uzņēmējdarbības atbalsta komitejas priekšsēdētājs

JAUTĀJUMI: Sergejs Kovaļovs, Mārtiņš Limanskis

ATBILDES: Normunds Rečs, Dace Zvagule

DEBATES: Agnese Ritene, Guna Roze, Modris Liepiņš

Sergejs Kovaļovs jautā, kāpēc neizvēlējās Zemgales plānošanas reģionu. Vaicā, kas šobrīd saista Tukuma novadu ar Kurzemes plānošanas reģionu.

Normunds Rečs atbild, ka jāņem vērā plānošanas reģionu kompetence un funkcijas. Plānošanas reģionus daļēji finansē valsts. Transporta infrastruktūras, sabiedriskā transporta nodrošināšanas jautājumi ir viena no funkcijām. Kurzemes plānošanas reģions ir optimālākā izvēle - saistošāks, transporta galvenie koridori saista ar Kurzemi, atrodamies pie autoceļa A10 Rīga-Ventspils, dzelzceļš Ventspils virzienā. Arī tūrisma jomā lielāka sadarbība ar Kurzemes plānošanas reģionu. Attīstības nodaļas speciālisti, izvērtējot līdzšinējo sadarbību, izteica viedokli, ka līdz šim kopā ar Kurzemes plānošanas reģionu vairāk strādāts nekā ar Zemgales plānošanas reģionu.

Sergejs Kovaļovs vaicā, vai speciālisti to ir izvērtējuši.

Normunds Rečs atbild, ka Ministru kabineta noteikumu projektā Tukuma novads ir pierakstīts Kurzemes plānošanas reģionam. Vēl nav Ministru kabineta gala lēmuma. Ļoti svarīgs jautājums, jo saistīts ar novada attīstību, tāpēc būtu skatāms Domē.

Mārtiņš Limanskis norāda, ka šis ir svarīgs lēmums, tāpēc vēlētos redzēt izvērtējumu, lai labāk saprastu, kāpēc izvēle ir par iesaistīšanos Kurzemes plānošanas reģionā. Jautā, kad Ministru kabinets to varētu skatīt.

Agnese Ritene bilst, ka Teritoriālās attīstības un uzņēmējdarbības atbalsta komitejā Attīstības nodaļas speciālisti informēja, ka apspriests ar kaimiņu novadiem un tie piekrituši daļēji Kurzemes plānošanas reģionā. Pauz pārliedību, ka lēmums pareizs.

Dace Zvagule informē, ka būtiska esošā sadarbība ar Kurzemes plānošanas reģionu, iesaistoties projektos, saņemot informāciju. Tūrisma jomā ļoti laba sadarbība līdz šim. Nākotnē novadam būs piekrastes zona, būs svarīgi starpnovadu sadarbības projekti piejūras jautājumos. Zemgales plānošanas reģionam nav piejūra. Satiksmes plūsmas koridori ir virzienā no Rīgas uz Liepāju un

Ventspili, uz Jelgavu mazāks sabiedriskā transporta maršrutu skaits. Veikta iestāžu un blakus novadu aptauja.

Normunds Rečs piebilst, ka valsts sāk diferencēt atbalstu pašvaldībām, atkarībā no to ietilpšanas kādā no plānošanas reģioniem. Rīgas plānošanas reģionam mazāks valsts atbalsts, iespējams tāpēc, ka tajā ietilpst ļoti turīgas pašvaldības. Ministru kabineta noteikumos Nr.104 par valsts aizdevumu izsniegšanu Covid-19 krīzes seku likvidēšanai 3.1.8. punktā minēts - "ārpus Rīgas plānošanas reģiona". Kā Rīgas plānošanas reģiona pašvaldība novads nevarētu saņemt valsts atbalstu.

Guna Roze atzīmē, ka visi kultūras pasākumi ir piesaistīti Kurzemes reģionam.

Dace Zvagule piebilst, ka Tukuma novada sadarbības pašvaldības – Kuldīgas, Talsu un Saldus novadi - ir Kurzemes plānošanas reģiona sastāvā. Ar šīm pašvaldībām apspriesti starpnovadu sadarbības projekti.

Modris Liepiņš bilst, ka loģisks lēmums, varēsīm saukties par kurzemniekiem.

Normunds Rečs atzīmē, ka Tukuma novads ir vērti uz Kurzemi. Vēsturisko zemju likumā lielākā jaunā Tukuma novada teritorija ietilpst vēsturiskajā Kurzemes novadā, daļa Zemgales novadā un neliela daļa – Lapmežciema pagasts - arī Vidzemes vēsturiskajā novadā.

16 (Liene Bēniņa, Reinis Duksītis, Jānis Eisaks, Artis Jomerts, Sergejs Kovaļovs, Kaspars Liepa, Modris Liepiņš, Mārtiņš

Par lēmumu balso: "par" - Limanskis, Ilvars Ozoliņš, Daiga Reča, Normunds Rečs, Ludmila Reimate, Agnese Ritene, Jānis Rosickis, Guna Roze, Agris Zvaigzneskalns)

"pret" - nav

"atturas" - nav

Nolemj: **Pieņemt lēmumu “Par Tukuma novada pašvaldības plānošanas reģiona maiņu” (lēmums pievienots).**

Domes priekšsēdētājs Normunds Rečs izsludina sēdes darba pārtraukumu no plkst. 10:42 līdz plkst. 11:00.

Plkst. 11:00 sēde atsāk darbu.

23.§

Par būvdarbu līguma termiņa pagarināšanu

ZIŅO: Normunds Rečs – Domes priekšsēdētājs

JAUTĀJUMI: Mārtiņš Limanskis, Sergejs Kovaļovs, Jānis Rosickis

ATBILDES: Artis Magers, Normunds Rečs

DEBATES: Agris Zvaigzneskalns, Agnese Ritene, Daiga Reča, Kaspars Liepa, Modris Liepiņš

Mārtiņš Limanskis norāda, ka pievienotajos dokumentos neredz rūpnīcas apliecinājumu, ka nevar šādu liftu piegādāt.

Artis Magers atbild, ka tāds apliecinājums nav pievienots. Ir konstatācijas akts, balstoties uz to sastādīts šāds risinājums lifta šahtai.

Normunds Rečs jautā, vai deputātam ir šaubas, ka būvniecībā iesaistītās puses nav pārliecinājušās par ražotāja vārdu patiesumu.

Artis Magers precizē, ka lifts netiek mainīts, bet mainījušies lifta šahtas parametri saistībā ar ražotāja norādēm. Tas tika konstatēts, kad sāka izbūvēt lifta šahtas pamatu, un bija pieaicināts lifta ražotāju pārstāvis.

Mārtiņš Limanskis jautā, vai iepirkumu dokumentācijā bija ietverts tāds lifts, kas nebija pieejams.

Artis Magers atbild, ka lifts ir pieejams, bet mainījušies lifta šahtai nepieciešamie gabarīti.

Kaspars Liepa bilst, ka tad varbūt vainīgs arhitekts, kas ieprojektējis nekorektu liftu. Vai var arhitekta atbildību prasīt?

Agris Zvaigzneskalns norāda, ka nav korekti vainot arhitektu, kas projektēja pirms diviem vai trīs gadiem. Tad bija aktuāli vieni noteikumi, šobrīd ir citi noteikumi. Laika gaitā mainās arī tehnoloģijas. Jānis Rosickis vaicā, kāpēc tas tika konstatēts tik vēlu pēc darbu uzsākšanas. To vajadzēja ātrāk aktualizēt. Vai par termiņa pagarināšanu uzņēmējam nav jāmaksā soda procenti? Iepriekš jau tika piešķirta nauda papildus veicamajiem būvdarbiem. Vēlētos dzirdēt būvuzrauga viedokli par darbu norisi, vai līdz 1.novembrim varēs pabeigt visus darbus.

Artis Magers atbild, ka būvdarbu procesā tiek ievērots secīgums. Darbi norit pēc kalendārā grafika. Kad notika ēkas jaunās daļas pamatkonstrukciju betonēšana, tika veikta arī lifta pamatnes izveide. Pieaicinātais ražotāja pārstāvis konstatēja lifta šahtas gabarītu neatbilstību. Kad fakts tika konstatēts, autoruzraugam tika dots uzdevums par lifta šahtas koriģēšanu. Risinājums tika iesniegts ekspertētājiem. Kad tika saņemts eksperta slēdziens, tika noslēgts līgums un veiktas darbības par lifta pasūtīšanu. Līguma darbības termiņu var pagarināt par laiku, kas atbilst fizisko šķēršļu vai apstākļu darbības laikam. Šie bija šķēršļi, kas iekavēja procesu. Būvuzņēmējs Finanšu komitejā informēja, ka nav redzamu apstākļu, kuru dēļ nāktos pārsniegt 1.novembra termiņu. Notiek regulāras Būvniecības valsts kontroles biroja pārbaudes. Katrs atzinums ir pozitīvs un bez aizrādījumiem.

Modris Liepiņš norāda, ka būvniecība jau tādā stadijā, kad vairs nevajadzētu rasties nepieciešamībai izpildes termiņu papildus pagarinājumam. Šie pēdējie papildus darbi. Galvenie darbi ir pabeigti.

Artis Magers norāda, ka būvnieks maksimāli efektīvā apmērā turpinās darbus, lai tos savlaicīgi pabeigtu, negaidot 1.novembri. Lifts ir bīstamā iekārta, tā pieņemšanā ekspluatācijā prasīs papildus uzmanību.

Daiga Reča piebilst, ka ir skaidrs, kāpēc radās nepieciešamība pagarināt būvdarbu izpildes termiņu. Projekts bija pasūtīts trīs gadus pirms būvniecības uzsākšanas. No drošības viedokļa prasības mainās, īpaši bīstamiem objektiem, tas nebija iepriekš prognozējams.

Sergejs Kovaļovs jautā, vai pārējie darbi, izņemto liftu un to kas ar liftu saistīts, būs pabeigti līdz 11.jūnijam. Izsaka nožēlu, ka Domes sēdē nepiedalās ne būvuzraugs, ne uzņēmēja pārstāvis. Jautā, kas uzņemsies būvlaukuma papildus uzturēšanu un maksās par to. Būvnieks prasa termiņa pagarinājumu un par to pašvaldība vēl piemaksās, jautā, vai būvuzņēmējam nav nekādas atbildības.

Artis Magers atbild, ka būvnieks jau Finanšu komitejā norādīja, ka būvlaukuma uzturēšanas izmaksas centīsies samazināt, virzīsies uz to, lai nepiestādītu pasūtītājam papildus izmaksas par būvlaukumu. Par to vienosies būvsapulcēs. Samazināsies būvlaukuma izmērs, izmaksas būs mazākas. Lifta izbūves kavēšanās ietekmējusi fasādes izbūvi un labiekārtošanas darbus ap to, vēl rit sarunas par galvenās ieejas jumtiņu. Tas varētu būt gatavs pēc 11.jūnija. Tiek darīts viss kvalitatīvai darba pabeigšanai. Būvuzņēmējs iegādājies jau metāla konstrukcijas, nāks pretī un varbūt nepiestādīs rēķinu par papildus izmaksām būvlaukumam.

Normunds Rečs norāda, ka svarīgi, lai viss tiktu izdarīts pienācīgā kvalitātē, to ietekmēt šobrīd nevaram.

Daiga Reča atgādina opozīcijas deputātiem, ka pirmskolas izglītības iestādes "Pasaciņa" rekonstrukcijas laikā vairākkārt tika pagarināts būvdarbu pabeigšanas termiņš. Uzsver, ka skolas būvniecība virzās uz priekšu.

Kaspars Liepa aicina deputātus vairāk diskutēt un jautāt Finanšu komitejā, netērējot laiku Domes sēdē. Finanšu komitejā būvnieka pārstāvja sniegtā informācija un atbildes uz jautājumiem bija izsmēlošas un profesionālas.

Agnese Ritene piekrīt Kaspara Liepas teiktajam. Norāda, ka būvniekam atbilstoši līgumam ir tiesības prasīt termiņa pagarinājumu, prasība ir pamatota. Vēlētos, lai būvnieks tomēr turētu solījumu par

būvlaukuma uzturēšanas izmaksu optimizēšanu. Speciālisti ir izsekojuši un akceptējuši nepieciešamību pagarināt būvdarbu pabeigšanas termiņu.

Mārtiņš Limanskis piekrīt, ka jāizskata komitejās, bet šis jautājums Finanšu komitejā bija iekļauts pēdējā brīdī kā papildus jautājums, nebija iespēju izpētīt. Jautā, vai ir apzinātas izmaksas, kas radīsies no tā, ka 1.septembrī nevarēs uzsākt mācības skolā.

Inese Valtere atbild, ka pēc svētkiem paredzēta tikšanās ar Tukuma 2.vidusskolas direktori, lai skatītu plānus par skolas darbību pēc 1.septembra.

Normunds Rečs norāda, ka vēl nav zināms, kādā formā notiks mācības, uzsākot jauno mācību gadu. Tas atkarīgs no epidemioloģiskajiem ierobežojumiem. Šobrīd skolēni mācās attālināti, tāpēc nav papildus izmaksu ne par skolēnu pārvadāšanu, ne mācībām izglītības iestādēs. 12.klašu skolēni neizmanto sabiedrisko transportu braukšanai uz Tumes skolu, jo konsultācijas notiek skolas ēkā Spartaka ielā, izmaksas neveidojas. Piebilst, ka tāda apmēra un sarežģītības pārbūves projekts, kas sasniegš 10 miljonus euro, kad skola tiek izbūvēta no jauna, līdz šim Tukumā nav veikts. Aizķeršanās saistīta ar lifta iebūvēšanu jaunajā ēkas konstrukcijā. Skola varēs iekārtoties, tiklīdz būs mācību telpās un kabinetos pabeigti iekšdarbi. Cerams, ka ar mēbeļu iepirkumu veiksies labi. Piebilst, ka šaubas par būvkonstrukciju un materiālu maiņu Tukuma 2.vidusskolas būvobjektā nav apstiprinājušās, jo saņemts Būvniecības valsts kontroles biroja atzinums, ka veiktās logu un starpsienu izmaiņas ir atbilstošas normatīvajiem aktiem. Paļaujas uz būvnieku, būvuzraugu un pašvaldības pārstāvjiem, ka tiek darīts pēc labākās sirdsapziņas un labākajā kvalitātē.

Par lēmumu balso: "par" - 14 (Liene Bēniņa, Reinis Duksītis, Jānis Eisaks, Artis Jomerts, Sergejs Kovaļovs, Kaspars Liepa, Modris Liepiņš, Ilvars Ozoliņš, Daiga Reča, Normunds Rečs, Ludmila Reimate, Agnese Ritene, Guna Roze, Agris Zvaigzneskalns)

"pret" - 1 (Mārtiņš Limanskis)

"atturas" - 1 (Jānis Rosickis)

Nolemj: Pieņemt lēmumu "Par būvdarbu līguma termiņa pagarināšanu" (lēmums pievienots).

24.§

Par grozījumiem Tukuma novada Domes 2021.gada 3.febrāra lēmuma "Par Tukuma novada pašvaldības iestāžu amatu sarakstiem" (prot.Nr.3, 10.§) pielikumos

ZIŅO: Normunds Rečs – Domes priekšsēdētājs

JAUTĀJUMI: nav

ATBILDES: nav

Par lēmumu balso: "par" - 14 (Liene Bēniņa, Reinis Duksītis, Jānis Eisaks, Sergejs Kovaļovs, Kaspars Liepa, Modris Liepiņš, Ilvars Ozoliņš, Daiga Reča, Normunds Rečs, Ludmila Reimate, Agnese Ritene, Jānis Rosickis, Guna Roze, Agris Zvaigzneskalns)

"pret" - nav

"atturas" - 2 (Artis Jomerts, Mārtiņš Limanskis)

Nolemj: Pieņemt lēmumu "Par grozījumiem Tukuma novada Domes 2021.gada 3.febrāra lēmuma "Par Tukuma novada pašvaldības iestāžu amatu sarakstiem" (prot.Nr.3, 10.§) pielikumos" (lēmums pievienots).

25.§

**Par grozījumiem Tukuma novada Domes 2020.gada 23.decembra lēmuma
“Par Irlavas un Lestenes pagastu pārvaldes maksas pakalpojumu cenrāža apstiprināšanu”
pielikumā**

ZIŅO: Normunds Rečs – Domes priekšsēdētājs

JAUTĀJUMI: nav

ATBILDES: nav

16 (Liene Bēniņa, Reinis Duksītis, Jānis Eisaks, Artis Jomerts,
Sergejs Kovaļovs, Kaspars Liepa, Modris Liepiņš, Mārtiņš
Par lēmumu balso: "par" - Limanskis, Ilvars Ozoliņš, Daiga Reča, Normunds Rečs,
Ludmila Reimate, Agnese Ritene, Jānis Rosickis, Guna Roze,
Agris Zvaigzneskalns)

"pret" - nav

"atturas" - nav

**Nolemj: Pieņemt lēmumu “Par grozījumiem Tukuma novada Domes 2020.gada
23.decembra lēmuma “Par Irlavas un Lestenes pagastu pārvaldes maksas
pakalpojumu cenrāža apstiprināšanu” pielikumā” (lēmums pievienots).**

26.§

**Par Tukuma novada pašvaldības pirmsskolas izglītības iestāžu un iestāžu, kas īsteno
pirmsskolas izglītības programmu, darbību 2021.gada vasarā**

ZIŅO: Guna Roze – Izglītības, kultūras un sporta komitejas priekšsēdētāja

JAUTĀJUMI: nav

ATBILDES: nav

16 (Liene Bēniņa, Reinis Duksītis, Jānis Eisaks, Artis Jomerts,
Sergejs Kovaļovs, Kaspars Liepa, Modris Liepiņš, Mārtiņš
Par lēmumu balso: "par" - Limanskis, Ilvars Ozoliņš, Daiga Reča, Normunds Rečs,
Ludmila Reimate, Agnese Ritene, Jānis Rosickis, Guna Roze,
Agris Zvaigzneskalns)

"pret" - nav

"atturas" - nav

**Nolemj: Pieņemt lēmumu “Par Tukuma novada pašvaldības pirmsskolas izglītības
iestāžu un iestāžu, kas īsteno pirmsskolas izglītības programmu, darbību
2021.gada vasarā” (lēmums pievienots).**

27.§

**Par Tukuma novada pašvaldības pirmsskolas izglītības iestāžu un izglītības iestāžu,
kas īsteno pirmsskolas izglītības programmu, maksimālo uzņemamo bērnu skaitu
un vecumu 2021./2022.mācību gadā**

ZIŅO: Guna Roze – Izglītības, kultūras un sporta komitejas priekšsēdētāja

JAUTĀJUMI: nav

ATBILDES: nav

Normunds Rečs piebilst, ka lēmums gatavots, ņemot vērā situāciju, kad pirmsskolas izglītības iestāde "Vālodzīte" no 2021.gada 1.septembra tiktu slēgta būvdarbu veikšanai. Ja nevarēs būvdarbus uzsākt, tad lēmums tiks koriģēts.

16 (Liene Bēniņa, Reinis Duksītis, Jānis Eisaks, Artis Jomerts, Sergejs Kovaļovs, Kaspars Liepa, Modris Liepiņš, Mārtiņš
Par lēmumu balso: "par" - Limanskis, Ilvars Ozoliņš, Daiga Reča, Normunds Rečs, Ludmila Reimate, Agnese Ritene, Jānis Rosickis, Guna Roze, Agris Zvaigzneskalns)
"pret" - nav
"atturas" - nav

Nolemj: Pieņemt lēmumu "Par Tukuma novada pašvaldības pirmsskolas izglītības iestāžu un izglītības iestāžu, kas īsteno pirmsskolas izglītības programmu, maksimālo uzņemamo bērnu skaitu un vecumu 2021./2022.mācību gadā" (lēmums pievienots).

28.§

Par grozījumiem Tukuma novada Izglītības pārvaldes nolikumā

ZIŅO: Guna Roze – Izglītības, kultūras un sporta komitejas priekšsēdētāja
JAUTĀJUMI: nav
ATBILDES: nav

15 (Liene Bēniņa, Reinis Duksītis, Jānis Eisaks, Artis Jomerts, Sergejs Kovaļovs, Kaspars Liepa, Modris Liepiņš, Ilvars Ozoliņš, Daiga Reča, Normunds Rečs, Ludmila Reimate, Agnese Ritene, Jānis Rosickis, Guna Roze, Agris Zvaigzneskalns)
Par lēmumu balso: "par" - Ozoliņš, Daiga Reča, Normunds Rečs, Ludmila Reimate, Agnese Ritene, Jānis Rosickis, Guna Roze, Agris Zvaigzneskalns)
"pret" - nav
"atturas" - 1 (Mārtiņš Limanskis)

Nolemj: Pieņemt lēmumu "Par grozījumiem Tukuma novada Izglītības pārvaldes nolikumā" (lēmums pievienots).

29.§

Par 2020.gada 25.marta lēmuma "Par Latvijas Nacionālā kultūras centra sadarbības piedāvājumu" (prot.Nr.6, 19.§) atcelšanu

ZIŅO: Guna Roze – Izglītības, kultūras un sporta komitejas priekšsēdētāja
JAUTĀJUMI: Kaspars Liepa
ATBILDES: Normunds Rečs

Kaspars Liepa jautā, vai Latvijas Nacionālais kultūras centrs nav prasījis pārcelt pasākuma norises datumu.

Normunds Rečs atbild, ka konkrētā vienošanās bija par pasākumu Tukumā 2021.gada 5.jūnijā. Ņemot vērā pandēmijas ierobežojumus, pasākums nevar notikt. Kā sarunā minējies koru virsdiriģents Romāns Vanags, Tukums tiek paturēts prātā kā iespējamā norises vieta 2022.gadā, ja pandēmijas ierobežojumi to ļaus.

16 (Liene Bēniņa, Reinis Duksītis, Jānis Eisaks, Artis Jomerts, Sergejs Kovaļovs, Kaspars Liepa, Modris Liepiņš, Mārtiņš
Par lēmumu balso: "par" - Limanskis, Ilvars Ozoliņš, Daiga Reča, Normunds Rečs, Ludmila Reimate, Agnese Ritene, Jānis Rosickis, Guna Roze, Agris Zvaigzneskalns)

"pret" - nav

"atturas" - nav

Nolemj: **Pieņemt lēmumu “Par 2020.gada 25.marta lēmuma “Par Latvijas Nacionālā kultūras centra sadarbības piedāvājumu” (prot.Nr.6, 19.§) atcelšanu” (lēmums pievienots).**

30.§

Par konceptuālu atbalstu katlu mājas ēkas iegādei Pūrē

ZIŅO: Normunds Rečs – Domes priekšsēdētājs

JAUTĀJUMI: nav

ATBILDES: nav

16 (Liene Bēniņa, Reinis Duksītis, Jānis Eisaks, Artis Jomerts, Sergejs Kovaļovs, Kaspars Liepa, Modris Liepiņš, Mārtiņš
Par lēmumu balso: "par" - Limanskis, Ilvars Ozoliņš, Daiga Reča, Normunds Rečs, Ludmila Reimate, Agnese Ritene, Jānis Rosickis, Guna Roze, Agris Zvaigzneskalns)

"pret" - nav

"atturas" - nav

Nolemj: **Pieņemt lēmumu “Par konceptuālu atbalstu katlu mājas ēkas iegādei Pūrē” (lēmums pievienots).**

31.§

Par siltumenerģijas tarifu Tukuma novada Sēmes pagasta Sēmes ciemā, Slampes pagasta Slampes ciemā, Džūkstes pagasta Džūkstes ciemā, Tumes pagasta Tumes ciemā, Degoles pagasta Vienības ciemā, Pūres pagasta Pūres ciemā

ZIŅO: Normunds Rečs – Domes priekšsēdētājs

JAUTĀJUMI: nav

ATBILDES: nav

16 (Liene Bēniņa, Reinis Duksītis, Jānis Eisaks, Artis Jomerts, Sergejs Kovaļovs, Kaspars Liepa, Modris Liepiņš, Mārtiņš
Par lēmumu balso: "par" - Limanskis, Ilvars Ozoliņš, Daiga Reča, Normunds Rečs, Ludmila Reimate, Agnese Ritene, Jānis Rosickis, Guna Roze, Agris Zvaigzneskalns)

"pret" - nav

"atturas" - nav

Nolemj: Pieņemt lēmumu “Par siltumenerģijas tarifu Tukuma novada Sēmes pagasta Sēmes ciemā, Slampes pagasta Slampes ciemā, Džūkstes pagasta Džūkstes ciemā, Tumes pagasta Tumes ciemā, Degoles pagasta Vienības ciemā, Pūres pagasta Pūres ciemā” (lēmums pievienots).

32.§

Par Tukuma novada attīstības programmas 2015.-2021.gadam Investīciju plāna aktualizāciju (IP 2021.2)

ZIŅO: Normunds Rečs – Domes priekšsēdētājs

JAUTĀJUMI: nav

ATBILDES: nav

16 (Liene Bēniņa, Reinis Duksītis, Jānis Eisaks, Artis Jomerts, Sergejs Kovaļovs, Kaspars Liepa, Modris Liepiņš, Mārtiņš
Par lēmumu balso: "par" - Limanskis, Ilvars Ozoliņš, Daiga Reča, Normunds Rečs, Ludmila Reimate, Agnese Ritene, Jānis Rosickis, Guna Roze, Agris Zvaigzneskalns)

"pret" - nav

"atturas" - nav

Nolemj: Pieņemt lēmumu “Par Tukuma novada attīstības programmas 2015.-2021.gadam Investīciju plāna aktualizāciju (IP 2021.2)” (lēmums pievienots).

33.§

Par investīciju projekta “Kurzemes ielas pārbūve Tukuma pilsētā, 3.kārta” iesniegšanu

ZIŅO: Normunds Rečs – Domes priekšsēdētājs

JAUTĀJUMI: nav

ATBILDES: nav

16 (Liene Bēniņa, Reinis Duksītis, Jānis Eisaks, Artis Jomerts, Sergejs Kovaļovs, Kaspars Liepa, Modris Liepiņš, Mārtiņš
Par lēmumu balso: "par" - Limanskis, Ilvars Ozoliņš, Daiga Reča, Normunds Rečs, Ludmila Reimate, Agnese Ritene, Jānis Rosickis, Guna Roze, Agris Zvaigzneskalns)

"pret" - nav

"atturas" - nav

Nolemj: Pieņemt lēmumu “Par investīciju projekta “Kurzemes ielas pārbūve Tukuma pilsētā, 3.kārta” iesniegšanu” (lēmums pievienots).

34.§

Par investīciju projekta “Melnezera ielas posma pārbūve, 2.kārta” iesniegšanu

ZIŅO: Normunds Rečs – Domes priekšsēdētājs

JAUTĀJUMI: nav

ATBILDES: nav

16 (Liene Bēniņa, Reinis Duksītis, Jānis Eisaks, Artis Jomerts, Sergejs Kovaļovs, Kaspars Liepa, Modris Liepiņš, Mārtiņš
Par lēmumu balso: "par" - Limanskis, Ilvars Ozoliņš, Daiga Reča, Normunds Rečs, Ludmila Reimate, Agnese Ritene, Jānis Rosickis, Guna Roze, Agris Zvaigzneskalns)

"pret" - nav

"atturas" - nav

Nolemj: Pieņemt lēmumu "Par investīciju projekta "Melnezera ielas posma pārbūve, 2.kārta" iesniegšanu" (lēmums pievienots).

35.§

Par investīciju projekta "Tukuma PII "Vālodzīte" pārbūve" iesniegšanu

ZIŅO: Normunds Rečs – Domes priekšsēdētājs

JAUTĀJUMI: nav

ATBILDES: nav

16 (Liene Bēniņa, Reinis Duksītis, Jānis Eisaks, Artis Jomerts, Sergejs Kovaļovs, Kaspars Liepa, Modris Liepiņš, Mārtiņš
Par lēmumu balso: "par" - Limanskis, Ilvars Ozoliņš, Daiga Reča, Normunds Rečs, Ludmila Reimate, Agnese Ritene, Jānis Rosickis, Guna Roze, Agris Zvaigzneskalns)

"pret" - nav

"atturas" - nav

Nolemj: Pieņemt lēmumu "Par investīciju projekta "Tukuma PII "Vālodzīte" pārbūve" iesniegšanu" (lēmums pievienots).

36.§

Par papildus finansējuma piešķiršanu Tukuma Sporta skolai jumta remontam

ZIŅO: Normunds Rečs – Domes priekšsēdētājs

JAUTĀJUMI: nav

ATBILDES: nav

16 (Liene Bēniņa, Reinis Duksītis, Jānis Eisaks, Artis Jomerts, Sergejs Kovaļovs, Kaspars Liepa, Modris Liepiņš, Mārtiņš
Par lēmumu balso: "par" - Limanskis, Ilvars Ozoliņš, Daiga Reča, Normunds Rečs, Ludmila Reimate, Agnese Ritene, Jānis Rosickis, Guna Roze, Agris Zvaigzneskalns)

"pret" - nav

"atturas" - nav

Nolemj: Pieņemt lēmumu "Par papildus finansējuma piešķiršanu Tukuma Sporta skolai jumta remontam" (lēmums pievienots).

37.§

Par finanšu līdzekļu piešķiršanu datortehnikas un biroja tehnikas iegādei pašvaldības iestādēm 2021. gadā

ZIŅO: Normunds Rečs – Domes priekšsēdētājs

JAUTĀJUMI: nav

ATBILDES: nav

Par lēmumu balso: "par" - 16 (Liene Bēniņa, Reinis Duksītis, Jānis Eisaks, Artis Jomerts, Sergejs Kovaļovs, Kaspars Liepa, Modris Liepiņš, Mārtiņš Limanskis, Ilvars Ozoliņš, Daiga Reča, Normunds Rečs, Ludmila Reimate, Agnese Ritene, Jānis Rosickis, Guna Roze, Agris Zvaigzneskalns)

"pret" - nav

"atturas" - nav

Nolemj: Pieņemt lēmumu "Par finanšu līdzekļu piešķiršanu datortehnikas un biroja tehnikas iegādei pašvaldības iestādēm 2021. gadā" (lēmums pievienots).

38.§

Par finansējuma piešķiršanu masu vakcinācijas centra izveidei Pauzera ielā 7, Tukumā

ZIŅO: Normunds Rečs – Domes priekšsēdētājs

JAUTĀJUMI: Jānis Rosickis, Kaspars Liepa

ATBILDES: Normunds Rečs, Inese Valtere

Jānis Rosickis jautā, kā pieteikties potēties vakcinācijas centrā Tukumā, vai izglītības iestāžu darbiniekiem tas ir zināms.

Normunds Rečs paskaidro, ka iedzīvotāju vakcinācija varētu notikt 1.maijā un 4.maijā. Izglītības iestāžu darbinieku vakcinācija notiek pēc izglītības iestāžu vadītāju sagatavotiem sarakstiem, kas tika iesniegti jau iepriekš. Veselības centru apvienības divas brigādes šodien izbraukušas un vakcinē Tukumā, viena brigāde devusies uz Kandavu vakcinēt Kandavas izglītības iestāžu darbiniekus. Kopumā vakcinācijai pieteikti vairāk nekā 300 izglītības iestāžu darbinieki, ir Veselības centra grafiki, kad jāierodas. Pašvaldība organizē transportu, lai varētu izglītības iestāžu darbinieki atbraukt uz Tukumu vakcinēties. Tikko būs informācija, ka tiek uzsākta iedzīvotāju vakcinācija, tā tiks publicēta gan visās pašvaldības informācijas vietnēs, gan sniegta ievietošanai laikrakstā "Neatkarīgās Tukuma Ziņas".

Kaspars Liepa bilst, ka līgumā paredzēts, ka līdz katra mēneša 5. datumam iesniedzams pārskats par izlietoto priekšfinansējumu. Pirmo atmaksu varētu saņemt tikai augusta vidū. Jautā, vai nebūs finanšu līdzekļu plūsmas pārtraukums.

Inese Valtere atbild, ka 13000 euro ir paredzēti visam periodam līdz 30.augustam.

Par lēmumu balso: "par" - 15 (Liene Bēniņa, Reinis Duksītis, Jānis Eisaks, Artis Jomerts, Sergejs Kovaļovs, Kaspars Liepa, Modris Liepiņš, Mārtiņš

Limanskis, Ilvars Ozoliņš, Daiga Reča, Normunds Rečs,
Ludmila Reimate, Agnese Ritene, Jānis Rosickis, Guna Roze)

"pret" - 1 (Agris Zvaigzneskalns)

"atturas" - nav

Nolemj: Pieņemt lēmumu "Par finansējuma piešķiršanu masu vakcinācijas centra izveidei Pazuera ielā 7, Tukumā" (lēmums pievienots).

Domes priekšsēdētājs Normunds Rečs izsludina sēdes darba pārtraukumu no plkst. 12:00 līdz plkst. 13:00.

Plkst. 13:00 sēde atsāk darbu.

39.§

Par finansējumu pedagogu un atbalsta personāla vienreizējai piemaksai Covid-19 pandēmijas laikā no valsts budžeta līdzekļiem Tukuma novada pašvaldības profesionālās ievirzes izglītības iestādēm 2021.gadā

ZIŅO: Normunds Rečs – Domes priekšsēdētājs

JAUTĀJUMI: nav

ATBILDES: nav

Sergejs Kovaļovs piebilst, ka Sporta skolai cits finansētājs – Izglītības un zinātnes ministrija. Gaida un cer, ka būs piemaksa profesionālās ievirzes izglītības pedagogiem arī Sporta skolās.

16 (Liene Bēniņa, Reinis Duksītis, Jānis Eisaks, Artis Jomerts,
Sergejs Kovaļovs, Kaspars Liepa, Modris Liepiņš, Mārtiņš

Par lēmumu balso: "par" - Limanskis, Ilvars Ozoliņš, Daiga Reča, Normunds Rečs, Ludmila Reimate, Agnese Ritene, Jānis Rosickis, Guna Roze, Agris Zvaigzneskalns)

"pret" - nav

"atturas" - nav

Nolemj: Pieņemt lēmumu "Par finansējumu pedagogu un atbalsta personāla vienreizējai piemaksai Covid-19 pandēmijas laikā no valsts budžeta līdzekļiem Tukuma novada pašvaldības profesionālās ievirzes izglītības iestādēm 2021.gadā" (lēmums pievienots).

40.§

Par finanšu līdzekļu piešķiršanu Tukuma novada mācību iestāžu un novada pagastu teritorijā esošo publiskas lietošanas spēļu un rekreācijas laukumu drošības pārbaudes veikšanai

ZIŅO: Normunds Rečs – Domes priekšsēdētājs

JAUTĀJUMI: nav

ATBILDES: nav

16 (Liene Bēniņa, Reinis Duksītis, Jānis Eisaks, Artis Jomerts,

Par lēmumu balso: "par" - Sergejs Kovaļovs, Kaspars Liepa, Modris Liepiņš, Mārtiņš
Limanskis, Ilvars Ozoliņš, Daiga Reča, Normunds Rečs, Ludmila

Reimate, Agnese Ritene, Jānis Rosickis, Guna Roze, Agris Zvaigzneskalns)

"pret" - nav

"atturas" - nav

Nolemj: Pieņemt lēmumu “Par finanšu līdzekļu piešķiršanu Tukuma novada mācību iestāžu un novada pagastu teritorijā esošo publiskas lietošanas spēļu un rekreācijas laukumu drošības pārbaudes veikšanai” (lēmums pievienots).

41.§

Par finanšu līdzekļu piešķiršanu biedrībai “Viesatas upesloki”

ZIŅO: Normunds Rečs – Domes priekšsēdētājs

JAUTĀJUMI: nav

ATBILDES: nav

16 (Liene Bēniņa, Reinis Duksītis, Jānis Eisaks, Artis Jomerts, Sergejs Kovaļovs, Kaspars Liepa, Modris Liepiņš, Mārtiņš
Par lēmumu balso: "par" - Limanskis, Ilvars Ozoliņš, Daiga Reča, Normunds Rečs, Ludmila Reimate, Agnese Ritene, Jānis Rosickis, Guna Roze, Agris Zvaigzneskalns)

"pret" - nav

"atturas" - nav

Nolemj: Pieņemt lēmumu “Par finanšu līdzekļu piešķiršanu biedrībai “Viesatas upesloki”” (lēmums pievienots).

42.§

Par Tukuma muzeja projekta “Durbes muižas kalpu mājas glābšanas 6.posma veikšana” iesniegšanu

ZIŅO: Normunds Rečs – Domes priekšsēdētājs

JAUTĀJUMI: nav

ATBILDES: nav

16 (Liene Bēniņa, Reinis Duksītis, Jānis Eisaks, Artis Jomerts, Sergejs Kovaļovs, Kaspars Liepa, Modris Liepiņš, Mārtiņš
Par lēmumu balso: "par" - Limanskis, Ilvars Ozoliņš, Daiga Reča, Normunds Rečs, Ludmila Reimate, Agnese Ritene, Jānis Rosickis, Guna Roze, Agris Zvaigzneskalns)

"pret" - nav

"atturas" - nav

Nolemj: Pieņemt lēmumu “Par Tukuma muzeja projekta “Durbes muižas kalpu mājas glābšanas 6.posma veikšana” iesniegšanu” (lēmums pievienots).

43.§

Par Tukuma muzeja projekta “Artefakti tuvplānā” iesniegšanu

ZIŅO: Normunds Rečs – Domes priekšsēdētājs

JAUTĀJUMI: nav

ATBILDES: nav

16 (Liene Bēniņa, Reinis Duksītis, Jānis Eisaks, Artis Jomerts, Sergejs Kovaļovs, Kaspars Liepa, Modris Liepiņš, Mārtiņš
Par lēmumu balso: "par" - Limanskis, Ilvars Ozoliņš, Daiga Reča, Normunds Rečs, Ludmila Reimate, Agnese Ritene, Jānis Rosickis, Guna Roze, Agris Zvaigzneskalns)

"pret" - nav

"atturas" - nav

Nolemj: Pieņemt lēmumu “Par Tukuma muzeja projekta “Artefakti tuvplānā” iesniegšanu” (lēmums pievienots).

44.§

Par projekta “Ziedona dārzs Mālkalnā – jauna kultūrvieta Tukumā: dārzs ar dizaina elementiem” iesniegšanu

ZIŅO: Normunds Rečs – Domes priekšsēdētājs

JAUTĀJUMI: nav

ATBILDES: nav

16 (Liene Bēniņa, Reinis Duksītis, Jānis Eisaks, Artis Jomerts, Sergejs Kovaļovs, Kaspars Liepa, Modris Liepiņš, Mārtiņš
Par lēmumu balso: "par" - Limanskis, Ilvars Ozoliņš, Daiga Reča, Normunds Rečs, Ludmila Reimate, Agnese Ritene, Jānis Rosickis, Guna Roze, Agris Zvaigzneskalns)

"pret" - nav

"atturas" - nav

Nolemj: Pieņemt lēmumu “Par projekta “Ziedoņa dārzs Mālkalnā – jauna kultūrvieta Tukumā: dārzs ar dizaina elementiem” iesniegšanu” (lēmums pievienots).

45.§

Par Tukuma Mākslas skolas projekta “Mākslas laboratorija digitālajā pasaulē” iesniegšanu

ZIŅO: Normunds Rečs – Domes priekšsēdētājs

JAUTĀJUMI: nav

ATBILDES: nav

16 (Liene Bēniņa, Reinis Duksītis, Jānis Eisaks, Artis Jomerts, Sergejs Kovaļovs, Kaspars Liepa, Modris Liepiņš, Mārtiņš
Par lēmumu balso: "par" - Mārtiņš Limanskis, Ilvars Ozoliņš, Daiga Reča, Normunds Rečs, Ludmila Reimate, Agnese Ritene, Jānis Rosickis, Guna Roze, Agris Zvaigzneskalns)

"pret" - nav

"atturas" - nav

Nolemj: Pieņemt lēmumu “Par Tukuma Mākslas skolas projekta “Mākslas laboratorija digitālajā pasaulē” iesniegšanu” (lēmums pievienots).

46.§

Par līdzfinansējuma piešķiršanu daudzdzīvokļu dzīvojamās mājas Pūre 10, Pūres pagastā, Tukuma novadā, energoefektivitātes pasākumu tehniskās dokumentācijas izstrādei

ZIŅO: Normunds Rečs – Domes priekšsēdētājs

JAUTĀJUMI: nav

ATBILDES: nav

16 (Liene Bēniņa, Reinis Duksītis, Jānis Eisaks, Artis Jomerts, Sergejs Kovaļovs, Kaspars Liepa, Modris Liepiņš, Mārtiņš
Par lēmumu balso: "par" - Limanskis, Ilvars Ozoliņš, Daiga Reča, Normunds Rečs, Ludmila Reimate, Agnese Ritene, Jānis Rosickis, Guna Roze, Agris Zvaigzneskalns)

"pret" - nav

"atturas" - nav

Nolemj: Pieņemt lēmumu “Par līdzfinansējuma piešķiršanu daudzdzīvokļu dzīvojamās mājas Pūre 10, Pūres pagastā, Tukuma novadā, energoefektivitātes pasākumu tehniskās dokumentācijas izstrādei” (lēmums pievienots).

47.§

Par pašvaldības nekustamā īpašuma Abavas ielā 11, Pūrē, Pūres pagastā, Tukuma novadā, izsoles rezultātiem un otrās izsoles noteikumu apstiprināšanu

ZIŅO: Normunds Rečs – Domes priekšsēdētājs

JAUTĀJUMI: nav

ATBILDES: nav

16 (Liene Bēniņa, Reinis Duksītis, Jānis Eisaks, Artis Jomerts, Sergejs Kovaļovs, Kaspars Liepa, Modris Liepiņš, Mārtiņš
Par lēmumu balso: "par" - Limanskis, Ilvars Ozoliņš, Daiga Reča, Normunds Rečs, Ludmila Reimate, Agnese Ritene, Jānis Rosickis, Guna Roze, Agris Zvaigzneskalns)

"pret" - nav

"atturas" - nav

Nolemj: Pieņemt lēmumu “Par pašvaldības nekustamā īpašuma Abavas ielā 11, Pūrē, Pūres pagastā, Tukuma novadā, izsoles rezultātiem un otrās izsoles noteikumu apstiprināšanu” (lēmums pievienots).

48.§

Par pašvaldības nekustamā īpašuma Abavas ielā 13, Pūrē, Pūres pagastā, Tukuma novadā, izsoles rezultātiem un otrās izsoles noteikumu apstiprināšanu

ZIŅO: Normunds Rečs – Domes priekšsēdētājs

JAUTĀJUMI: nav

ATBILDES: nav

16 (Liene Bēniņa, Reinis Duksītis, Jānis Eisaks, Artis Jomerts, Sergejs Kovaļovs, Kaspars Liepa, Modris Liepiņš, Mārtiņš
Par lēmumu balso: "par" - Limanskis, Ilvars Ozoliņš, Daiga Reča, Normunds Rečs, Ludmila Reimate, Agnese Ritene, Jānis Rosickis, Guna Roze, Agris Zvaigzneskalns)

"pret" - nav

"atturas" - nav

Nolemj: Pieņemt lēmumu “Par pašvaldības nekustamā īpašuma Abavas ielā 13, Pūrē, Pūres pagastā, Tukuma novadā, izsoles rezultātiem un otrās izsoles noteikumu apstiprināšanu” (lēmums pievienots).

49.§

Par pašvaldības nekustamā īpašuma Abavas ielā 15, Pūrē, Pūres pagastā, Tukuma novadā, izsoles rezultātiem un otrās izsoles noteikumu apstiprināšanu

ZIŅO: Normunds Rečs – Domes priekšsēdētājs

JAUTĀJUMI: nav

ATBILDES: nav

16 (Liene Bēniņa, Reinis Duksītis, Jānis Eisaks, Artis Jomerts, Sergejs Kovaļovs, Kaspars Liepa, Modris Liepiņš, Mārtiņš
Par lēmumu balso: "par" - Limanskis, Ilvars Ozoliņš, Daiga Reča, Normunds Rečs, Ludmila Reimate, Agnese Ritene, Jānis Rosickis, Guna Roze, Agris Zvaigzneskalns)

"pret" - nav

"atturas" - nav

Nolemj: Pieņemt lēmumu “Par pašvaldības nekustamā īpašuma Abavas ielā 15, Pūrē, Pūres pagastā, Tukuma novadā, izsoles rezultātiem un otrās izsoles noteikumu apstiprināšanu” (lēmums pievienots).

50.§

Par pašvaldības nekustamā īpašuma Abavas ielā 17, Pūrē, Pūres pagastā, Tukuma novadā, izsoles rezultātiem un otrās izsoles noteikumu apstiprināšanu

ZIŅO: Normunds Rečs – Domes priekšsēdētājs

JAUTĀJUMI: nav

ATBILDES: nav

16 (Liene Bēniņa, Reinis Duksītis, Jānis Eisaks, Artis Jomerts, Sergejs Kovaļovs, Kaspars Liepa, Modris Liepiņš, Mārtiņš
Par lēmumu balso: "par" - Limanskis, Ilvars Ozoliņš, Daiga Reča, Normunds Rečs, Ludmila Reimate, Agnese Ritene, Jānis Rosickis, Guna Roze, Agris Zvaigzneskalns)

"pret" - nav

"atturas" - nav

Nolemj: Pieņemt lēmumu “Par pašvaldības nekustamā īpašuma Abavas ielā 17, Pūrē, Pūres pagastā, Tukuma novadā, izsoles rezultātiem un otrās izsoles noteikumu apstiprināšanu” (lēmums pievienots).

51.§

Par pašvaldības nekustamā īpašuma Abavas ielā 19, Pūrē, Pūres pagastā, Tukuma novadā, izsoles rezultātiem un otrās izsoles noteikumu apstiprināšanu

ZIŅO: Normunds Rečs – Domes priekšsēdētājs

JAUTĀJUMI: nav

ATBILDES: nav

Par lēmumu balso: "par" - 16 (Liene Bēniņa, Reinis Duksītis, Jānis Eisaks, Artis Jomerts, Sergejs Kovaļovs, Kaspars Liepa, Modris Liepiņš, Mārtiņš Limanskis, Ilvars Ozoliņš, Daiga Reča, Normunds Rečs, Ludmila Reimate, Agnese Ritene, Jānis Rosickis, Guna Roze, Agris Zvaigzneskalns)

"pret" - nav

"atturas" - nav

Nolemj: Pieņemt lēmumu “Par pašvaldības nekustamā īpašuma Abavas ielā 19, Pūrē, Pūres pagastā, Tukuma novadā, izsoles rezultātiem un otrās izsoles noteikumu apstiprināšanu” (lēmums pievienots).

52.§

Par kustamās mantas – cirsmu - atsavināšanu un izsoles noteikumu apstiprināšanu nekustamajā īpašumā „Šlokenbeka”, Jaunsātu pagastā, Tukuma novadā

ZIŅO: Normunds Rečs – Domes priekšsēdētājs

JAUTĀJUMI: nav

ATBILDES: nav

Par lēmumu balso: "par" - 15 (Liene Bēniņa, Reinis Duksītis, Jānis Eisaks, Artis Jomerts, Sergejs Kovaļovs, Kaspars Liepa, Modris Liepiņš, Ilvars Ozoliņš, Daiga Reča, Normunds Rečs, Ludmila Reimate, Agnese Ritene, Jānis Rosickis, Guna Roze, Agris Zvaigzneskalns)

"pret" - 1 (Mārtiņš Limanskis)

"atturas" - nav

Nolemj: Pieņemt lēmumu “Par kustamās mantas – cirsmu - atsavināšanu un izsoles noteikumu apstiprināšanu nekustamajā īpašumā „Šlokenbeka”, Jaunsātu pagastā, Tukuma novadā” (lēmums pievienots).

53.§

Par pašvaldības nekustamā īpašuma “Griezēni”, Pūres pagastā, Tukuma novadā, izsoles rezultātiem un atsavināšanas procesa pārtraukšanu

ZIŅO: Normunds Rečs – Domes priekšsēdētājs

JAUTĀJUMI: nav

ATBILDES: nav

16 (Liene Bēniņa, Reinis Duksītis, Jānis Eisaks, Artis Jomerts, Sergejs Kovaļovs, Kaspars Liepa, Modris Liepiņš, Mārtiņš
Par lēmumu balso: "par" - Limanskis, Ilvars Ozoliņš, Daiga Reča, Normunds Rečs, Ludmila Reimate, Agnese Ritene, Jānis Rosickis, Guna Roze, Agris Zvaigzneskalns)

"pret" - nav

"atturas" - nav

Nolemj: Pieņemt lēmumu "Par pašvaldības nekustamā īpašuma "Griezēni", Pūres pagastā, Tukuma novadā, izsoles rezultātiem un atsavināšanas procesa pārtraukšanu" (lēmums pievienots).

54.§

Par pašvaldības nekustamā īpašuma Abavas ielā 21, Pūrē, Pūres pagastā, Tukuma novadā, izsoles rezultātu apstiprināšanu

ZIŅO: Normunds Rečs – Domes priekšsēdētājs

JAUTĀJUMI: nav

ATBILDES: nav

16 (Liene Bēniņa, Reinis Duksītis, Jānis Eisaks, Artis Jomerts, Sergejs Kovaļovs, Kaspars Liepa, Modris Liepiņš, Mārtiņš
Par lēmumu balso: "par" - Limanskis, Ilvars Ozoliņš, Daiga Reča, Normunds Rečs, Ludmila Reimate, Agnese Ritene, Jānis Rosickis, Guna Roze, Agris Zvaigzneskalns)

"pret" - nav

"atturas" - nav

Nolemj: Pieņemt lēmumu "Par pašvaldības nekustamā īpašuma Abavas ielā 21, Pūrē, Pūres pagastā, Tukuma novadā, izsoles rezultātu apstiprināšanu" (lēmums pievienots).

55.§

Par pašvaldības kustamās mantas – pasažieru autobusa Mercedes Benz 0303 atsavināšanu un izsoles noteikumu apstiprināšanu

ZIŅO: Normunds Rečs – Domes priekšsēdētājs

JAUTĀJUMI: nav

ATBILDES: nav

16 (Liene Bēniņa, Reinis Duksītis, Jānis Eisaks, Artis Jomerts, Sergejs Kovaļovs, Kaspars Liepa, Modris Liepiņš, Mārtiņš
Par lēmumu balso: "par" - Limanskis, Ilvars Ozoliņš, Daiga Reča, Normunds Rečs, Ludmila Reimate, Agnese Ritene, Jānis Rosickis, Guna Roze, Agris Zvaigzneskalns)

"pret" - nav

"atturas" - nav

Nolemj: Pieņemt lēmumu “Par pašvaldības kustamās mantas – pasažieru autobusa Mercedes Benz 0303 atsavināšanu un izsoles noteikumu apstiprināšanu” (lēmums pievienots).

56.§

Par pašvaldības kustamās mantas – pasažieru autobusa Mercedes Benz 0614 atsavināšanu un izsoles noteikumu apstiprināšanu

ZIŅO: Normunds Rečs – Domes priekšsēdētājs

JAUTĀJUMI: nav

ATBILDES: nav

Par lēmumu balso: "par" - 16 (Liene Bēniņa, Reinis Duksītis, Jānis Eisaks, Artis Jomerts, Sergejs Kovaļovs, Kaspars Liepa, Modris Liepiņš, Mārtiņš Limanskis, Ilvars Ozoliņš, Daiga Reča, Normunds Rečs, Ludmila Reimate, Agnese Ritene, Jānis Rosickis, Guna Roze, Agris Zvaigzneskalns)

"pret" - nav

"atturas" - nav

Nolemj: Pieņemt lēmumu “Par pašvaldības kustamās mantas – pasažieru autobusa Mercedes Benz 0614 atsavināšanu un izsoles noteikumu apstiprināšanu” (lēmums pievienots).

57.§

Par pašvaldības kustamās mantas – pasažieru autobusa Mercedes Benz Sprinter 312 atsavināšanu un izsoles noteikumu apstiprināšanu

ZIŅO: Normunds Rečs – Domes priekšsēdētājs

JAUTĀJUMI: nav

ATBILDES: nav

Par lēmumu balso: "par" - 16 (Liene Bēniņa, Reinis Duksītis, Jānis Eisaks, Artis Jomerts, Sergejs Kovaļovs, Kaspars Liepa, Modris Liepiņš, Mārtiņš Limanskis, Ilvars Ozoliņš, Daiga Reča, Normunds Rečs, Ludmila Reimate, Agnese Ritene, Jānis Rosickis, Guna Roze, Agris Zvaigzneskalns)

"pret" - nav

"atturas" - nav

Nolemj: Pieņemt lēmumu “Par pašvaldības kustamās mantas – pasažieru autobusa Mercedes Benz Sprinter 312 atsavināšanu un izsoles noteikumu apstiprināšanu” (lēmums pievienots).

58.§

Par pašvaldības nekustamā īpašuma - dzīvojamās xxx, atsavināšanu

ZIŅO: Normunds Rečs – Domes priekšsēdētājs

JAUTĀJUMI: nav

ATBILDES: nav

16 (Liene Bēniņa, Reinis Duksītis, Jānis Eisaks, Artis Jomerts, Sergejs Kovaļovs, Kaspars Liepa, Modris Liepiņš, Mārtiņš
Par lēmumu balso: "par" - Limanskis, Ilvars Ozoliņš, Daiga Reča, Normunds Rečs, Ludmila Reimate, Agnese Ritene, Jānis Rosickis, Guna Roze, Agris Zvaigzneskalns)

"pret" - nav

"atturas" - nav

Nolemj: Pieņemt lēmumu “Par pašvaldības nekustamā īpašuma - dzīvojamās telpas xxx, atsavināšanu” (lēmums pievienots).

59.§

Par pašvaldības nekustamā īpašuma - dzīvojamās telpas xxx, atsavināšanu

ZIŅO: Normunds Rečs – Domes priekšsēdētājs

JAUTĀJUMI: nav

ATBILDES: nav

16 (Liene Bēniņa, Reinis Duksītis, Jānis Eisaks, Artis Jomerts, Sergejs Kovaļovs, Kaspars Liepa, Modris Liepiņš, Mārtiņš
Par lēmumu balso: "par" - Limanskis, Ilvars Ozoliņš, Daiga Reča, Normunds Rečs, Ludmila Reimate, Agnese Ritene, Jānis Rosickis, Guna Roze, Agris Zvaigzneskalns)

"pret" - nav

"atturas" - nav

Nolemj: Pieņemt lēmumu “Par pašvaldības nekustamā īpašuma - dzīvojamās telpas xxx, atsavināšanu” (lēmums pievienots).

60.§

Par pašvaldības nekustamā īpašuma – xxx, atsavināšanu

ZIŅO: Normunds Rečs – Domes priekšsēdētājs

JAUTĀJUMI: nav

ATBILDES: nav

16 (Liene Bēniņa, Reinis Duksītis, Jānis Eisaks, Artis Jomerts, Sergejs Kovaļovs, Kaspars Liepa, Modris Liepiņš, Mārtiņš
Par lēmumu balso: "par" - Limanskis, Ilvars Ozoliņš, Daiga Reča, Normunds Rečs, Ludmila Reimate, Agnese Ritene, Jānis Rosickis, Guna Roze, Agris Zvaigzneskalns)

"pret" - nav
"atturas" - nav

Nolemj: Pieņemt lēmumu "Par pašvaldības nekustamā īpašuma – zemesgabala xxx, atsavināšanu" (lēmums pievienots).

61.§

**Par pašvaldības kustamās mantas – cirsmas nekustamajā īpašumā „Panku mežs”,
Pūres pagastā, Tukuma novadā, izsoles rezultātiem**

ZIŅO: Normunds Rečs – Domes priekšsēdētājs

JAUTĀJUMI: nav

ATBILDES: nav

16 (Liene Bēniņa, Reinis Duksītis, Jānis Eisaks, Artis Jomerts, Sergejs Kovaļovs, Kaspars Liepa, Modris Liepiņš, Mārtiņš
Par lēmumu balso: "par" - Limanskis, Ilvars Ozoliņš, Daiga Reča, Normunds Rečs, Ludmila Reimate, Agnese Ritene, Jānis Rosickis, Guna Roze, Agris Zvaigzneskalns)

"pret" - nav
"atturas" - nav

Nolemj: Pieņemt lēmumu "Par pašvaldības kustamās mantas – cirsmas nekustamajā īpašumā „Paņķu mežs”, Pūres pagastā, Tukuma novadā, izsoles rezultātiem" (lēmums pievienots).

62.§

**Par pašvaldības kustamās mantas – cirsmas nekustamajā īpašumā „Tauriņu mežs”,
Pūres pagastā, Tukuma novadā, izsoles rezultātiem**

ZIŅO: Normunds Rečs – Domes priekšsēdētājs

JAUTĀJUMI: nav

ATBILDES: nav

16 (Liene Bēniņa, Reinis Duksītis, Jānis Eisaks, Artis Jomerts, Sergejs Kovaļovs, Kaspars Liepa, Modris Liepiņš, Mārtiņš
Par lēmumu balso: "par" - Limanskis, Ilvars Ozoliņš, Daiga Reča, Normunds Rečs, Ludmila Reimate, Agnese Ritene, Jānis Rosickis, Guna Roze, Agris Zvaigzneskalns)

"pret" - nav
"atturas" - nav

Nolemj: Pieņemt lēmumu "Par pašvaldības kustamās mantas – cirsmas nekustamajā īpašumā „Tauriņu mežs”, Pūres pagastā, Tukuma novadā, izsoles rezultātiem" (lēmums pievienots).

63.§

**Par pašvaldības kustamās mantas – cirsmas nekustamajā īpašumā „Bajāru mežs”,
Pūres pagastā, Tukuma novadā, izsoles rezultātiem**

ZIŅO: Normunds Rečs – Domes priekšsēdētājs

JAUTĀJUMI: nav

ATBILDES: nav

16 (Liene Bēniņa, Reinis Duksītis, Jānis Eisaks, Artis Jomerts, Sergejs Kovaļovs, Kaspars Liepa, Modris Liepiņš, Mārtiņš
Par lēmumu balso: "par" - Limanskis, Ilvars Ozoliņš, Daiga Reča, Normunds Rečs, Ludmila Reimate, Agnese Ritene, Jānis Rosickis, Guna Roze, Agris Zvaigzneskalns)

"pret" - nav

"atturas" - nav

Nolemj: Pieņemt lēmumu “Par pašvaldības kustamās mantas – cirsma nekustamajā īpašumā „Bajāru mežs”, Pūres pagastā, Tukuma novadā, izsoles rezultātiem” (lēmums pievienots).

64.§

Par pašvaldības kustamās mantas – cirsma nekustamajā īpašumā „Pagasta mežs”, Pūres pagastā, Tukuma novadā, izsoles rezultātiem

ZIŅO: Normunds Rečs – Domes priekšsēdētājs

JAUTĀJUMI: nav

ATBILDES: nav

16 (Liene Bēniņa, Reinis Duksītis, Jānis Eisaks, Artis Jomerts, Sergejs Kovaļovs, Kaspars Liepa, Modris Liepiņš, Mārtiņš
Par lēmumu balso: "par" - Limanskis, Ilvars Ozoliņš, Daiga Reča, Normunds Rečs, Ludmila Reimate, Agnese Ritene, Jānis Rosickis, Guna Roze, Agris Zvaigzneskalns)

"pret" - nav

"atturas" - nav

Nolemj: Pieņemt lēmumu “Par pašvaldības kustamās mantas – cirsma nekustamajā īpašumā „Pagasta mežs”, Pūres pagastā, Tukuma novadā, izsoles rezultātiem” (lēmums pievienots).

65.§

Par pašvaldības kustamās mantas – cirsma nekustamajā īpašumā „Sautiņi”, Jaunsātu pagastā, Tukuma novadā, izsoles rezultātiem.

ZIŅO: Normunds Rečs – Domes priekšsēdētājs

JAUTĀJUMI: nav

ATBILDES: nav

Jānis Rosickis jautā, kam pagastu pārvalde plāno izlietot finanšu līdzekļus, ko iegūs kā daļu no cirsma izsoles.

Edgars Keirāns atbild, ka vēl nevar konkrēti atbildēt.

15 (Liene Bēniņa, Reinis Duksītis, Jānis Eisaks, Artis Jomerts, Sergejs Kovaļovs, Kaspars Liepa, Modris Liepiņš, Mārtiņš
Par lēmumu balso: "par" - Limanskis, Ilvars Ozoliņš, Daiga Reča, Normunds Rečs,
Ludmila Reimate, Jānis Rosickis, Guna Roze, Agris
Zvaigzneskalns)

"pret" - nav

"atturas" - nav

"nepiedalās" - 1 (Agnese Ritene - nepiedalās balsojumā tehnisku iemeslu dēļ)

**Pieņemts lēmums “Par pašvaldības kustamās mantas – cirsmas nekustamajā
Nolemj: īpašumā „Sautiņi”, Jaunsātu pagastā, Tukuma novadā, izsoles rezultātiem”
(lēmums pievienots).**

66.§

Par nedzīvojamo telpu iznomāšanu

ZIŅO: Normunds Rečs – Domes priekšsēdētājs

JAUTĀJUMI: Mārtiņš Limanskis

ATBILDES: Normunds Rečs, Lelde Bičuša

Mārtiņš Limanskis jautā, vai nebija jāriko nomas tiesību izsole.

Normunds Rečs atbild, ka nav izsole jāriko, jo ar šo nomnieku ir iepriekšējā nomas līgumā ierakstīts, ka tam ir pirms tiesības uz jauna līguma noslēgšanu, ja nomnieks pildījis visus līguma nosacījumus. Lelde Bičuša piebilst, ka lēmuma projektā ir minēta atsaucē uz šo normatīvo aktu.

15 (Liene Bēniņa, Reinis Duksītis, Jānis Eisaks, Artis Jomerts, Sergejs
Par lēmumu balso: "par" - Kovaļovs, Kaspars Liepa, Modris Liepiņš, Ilvars Ozoliņš, Daiga Reča,
Normunds Rečs, Ludmila Reimate, Agnese Ritene, Jānis Rosickis,
Guna Roze, Agris Zvaigzneskalns)

"pret" - nav

"atturas" - 1 (Mārtiņš Limanskis)

Nolemj: Pieņemts lēmums “Par nedzīvojamo telpu iznomāšanu” (lēmums pievienots).

67.§

Par nedzīvojamo telpu nomas maksas samazinājumu IK “Raima Segliņa”

ZIŅO: Normunds Rečs – Domes priekšsēdētājs

JAUTĀJUMI: nav

ATBILDES: nav

15 (Liene Bēniņa, Reinis Duksītis, Jānis Eisaks, Artis Jomerts,
Par lēmumu balso: "par" - Sergejs Kovaļovs, Kaspars Liepa, Modris Liepiņš, Ilvars
Ozoliņš, Daiga Reča, Normunds Rečs, Ludmila Reimate,
Agnese Ritene, Jānis Rosickis, Guna Roze, Agris
Zvaigzneskalns)

"pret" - nav

"atturas" - 1 (Mārtiņš Limanskis)

Nolemj: Pieņemt lēmumu “Par nedzīvojamo telpu nomas maksas samazinājumu IK “Raima Segliņa”” (lēmums pievienots).

68.§

Par kanalizācijas pievada izbūvi Alīnes ielā 2, Tukumā, Tukuma novadā

ZIŅO: Normunds Rečs – Domes priekšsēdētājs

JAUTĀJUMI: nav

ATBILDES: nav

16 (Liene Bēniņa, Reinis Duksītis, Jānis Eisaks, Artis Jomerts, Sergejs Kovaļovs, Kaspars Liepa, Modris Liepiņš, Mārtiņš
Par lēmumu balso: "par" - Limanskis, Ilvars Ozoliņš, Daiga Reča, Normunds Rečs, Ludmila Reimate, Agnese Ritene, Jānis Rosickis, Guna Roze, Agris Zvaigzneskalns)

"pret" - nav

"atturas" - nav

Nolemj: Pieņemt lēmumu “Par kanalizācijas pievada izbūvi Alīnes ielā 2, Tukumā, Tukuma novad” (lēmums pievienots).

69.§

Par kanalizācijas pievada izbūvi Alīnes ielā 4, Tukumā, Tukuma novadā

ZIŅO: Normunds Rečs – Domes priekšsēdētājs

JAUTĀJUMI: nav

ATBILDES: nav

16 (Liene Bēniņa, Reinis Duksītis, Jānis Eisaks, Artis Jomerts, Sergejs Kovaļovs, Kaspars Liepa, Modris Liepiņš, Mārtiņš
Par lēmumu balso: "par" - Limanskis, Ilvars Ozoliņš, Daiga Reča, Normunds Rečs, Ludmila Reimate, Agnese Ritene, Jānis Rosickis, Guna Roze, Agris Zvaigzneskalns)

"pret" - nav

"atturas" - nav

Nolemj: Pieņemt lēmumu “Par kanalizācijas pievada izbūvi Alīnes ielā 4, Tukumā, Tukuma novadā” (lēmums pievienots).

70.§

Par saistošo noteikumu „Par grozījumiem Tukuma novada Domes 2021.gada 3.februāra saistošajos noteikumos Nr.5 „Par Tukuma novada pašvaldības 2021.gada budžetu” apstiprināšanu

ZIŅO: Normunds Rečs – Domes priekšsēdētājs,

Laila Dzalbe – Finanšu pārvaldes vadītāja vietniece budžeta jautājumos

JAUTĀJUMI: nav

ATBILDES: nav

Par lēmumu balso: 14 (Liene Bēniņa, Reinis Duksītis, Jānis Eisaks, Sergejs Kovaļovs, Kaspars Liepa, Modris Liepiņš, Ilvars Ozoliņš, Daiga Reča, Normunds Rečs, Ludmila Reimate, Agnese Ritene, Jānis Rosickis, Guna Roze, Agris Zvaigzneskalns)

"pret" - nav

"atturas" - 2 (Artis Jomerts, Mārtiņš Limanskis)

Nolemj: Pieņemt lēmumu "Par saistošo noteikumu „Par grozījumiem Tukuma novada Domes 2021.gada 3.februāra saistošajos noteikumos Nr.5 „Par Tukuma novada pašvaldības 2021.gada budžetu” apstiprināšanu” (lēmums pievienots).

71.§

Par nekustamā īpašuma nodokļa atvieglojumu piešķiršanu

ZIŅO: Normunds Rečs – Domes priekšsēdētājs

JAUTĀJUMI: nav

ATBILDES: nav

Par lēmumu balso: "par" - 16 (Liene Bēniņa, Reinis Duksītis, Jānis Eisaks, Artis Jomerts, Sergejs Kovaļovs, Kaspars Liepa, Modris Liepiņš, Mārtiņš Limanskis, Ilvars Ozoliņš, Daiga Reča, Normunds Rečs, Ludmila Reimate, Agnese Ritene, Jānis Rosickis, Guna Roze, Agris Zvaigzneskalns)

"pret" - nav

"atturas" - nav

Nolemj: Pieņemt lēmumu "Par nekustamā īpašuma nodokļa atvieglojumu piešķiršanu” (lēmums pievienots).

72.§

Par zemes nomas līguma termiņa pagarināšanu

ZIŅO: Kaspars Liepa – Teritoriālās attīstības un uzņēmējdarbības atbalsts komitejas priekšsēdētājs

JAUTĀJUMI: nav

ATBILDES: nav

Par lēmumu balso: "par" - 16 (Liene Bēniņa, Reinis Duksītis, Jānis Eisaks, Artis Jomerts, Sergejs Kovaļovs, Kaspars Liepa, Modris Liepiņš, Mārtiņš Limanskis, Ilvars Ozoliņš, Daiga Reča, Normunds Rečs, Ludmila Reimate, Agnese Ritene, Jānis Rosickis, Guna Roze, Agris Zvaigzneskalns)

"pret" - nav

"atturas" - nav

Nolemj: Pieņemt lēmumu “Par zemes nomas līguma termiņa pagarināšanu” (lēmums pievienots).

73.§

Par nekustamā īpašuma nodokļa termiņa pagarinājumu

ZIŅO: Normunds Rečs – Domes priekšsēdētājs

JAUTĀJUMI: nav

ATBILDES: nav

Par lēmumu balso: "par" - 15 (Liene Bēniņa, Reinis Duksītis, Jānis Eisaks, Artis Jomerts, Sergejs Kovaļovs, Kaspars Liepa, Modris Liepiņš, Mārtiņš Limanskis, Daiga Reča, Normunds Rečs, Ludmila Reimate, Agnese Ritene, Jānis Rosickis, Guna Roze, Agris Zvaigzneskalns)
"pret" - nav
"atturas" - nav
"nepiedalās" - 1 (Ilvars Ozoliņš - nepiedalās balsojumā, pamatojoties uz likumu “Par interešu konflikta novēršanu valsts amatpersonu darbībā”)

Nolemj: Pieņemt lēmumu “Par nekustamā īpašuma nodokļa termiņa pagarinājumu” (lēmums pievienots).

74.§

Par dāvinājuma pieņemšanu

ZIŅO: Normunds Rečs – Domes priekšsēdētājs

JAUTĀJUMI: nav

ATBILDES: nav

Par lēmumu balso: "par" - 16 (Liene Bēniņa, Reinis Duksītis, Jānis Eisaks, Artis Jomerts, Sergejs Kovaļovs, Kaspars Liepa, Modris Liepiņš, Mārtiņš Limanskis, Ilvars Ozoliņš, Daiga Reča, Normunds Rečs, Ludmila Reimate, Agnese Ritene, Jānis Rosickis, Guna Roze, Agris Zvaigzneskalns)
"pret" - nav
"atturas" - nav

Nolemj: Pieņemt lēmumu “Par dāvinājuma pieņemšanu” (lēmums pievienots).

75.§

Par speciālistam izīrējamās dzīvojamās telpas īres līguma termiņa pagarināšanu

ZIŅO: Daiga Reča – Sociālo un veselības jautājumu komitejas priekšsēdētāja

JAUTĀJUMI: Normunds Rečs, Kaspars Liepa, Agnese Ritene, Guna Roze

ATBILDES: Baiba Peizuma

Daiga Reča jautā par 9.punktu lēmumā, jo Sociālo un veselības jautājumu komitejā tika skatīts lēmuma projekts ar astoņām personām. Lūdz, virzot galīgo jautājumu uz Domes sēdi, ja tiek papildināts lēmums, iepriekš saskaņot to ar komitejas priekšsēdētāju.

Normunds Rečs jautā, kāpēc steiga par 9.punktā minēto personu, jo īres līguma termiņš beigsies jūnijā, to varēja skatīt maijā.

Lelde Bičuša izsaka priekšlikumu, ja nav nekas ārkārtējs, 9.punktu no Domes lēmuma šobrīd izņemt. Procedūra ir jāievēro.

Guna Roze piekrīt ierosinājumam.

Agnese Ritene jautā, varbūt kāda steidzamība, ja jautājums iekļauts papildus.

Baiba Peizuma atbild, ka Tukuma novada Domē tika saņemts personas iesniegums, lai tas tiktu izskatīts, lēmuma projektam tika pievienots 9.punkts.

Deputāte Daiga Reča iesniedz priekšlikumu izņemt no lēmuma 9.punktu.

Par D.Rečas priekšlikumu balso:
"par" - 15 (Liene Bēniņa, Reinis Duksītis, Jānis Eisaks, Artis Jomerts, Sergejs Kovaļovs, Kaspars Liepa, Modris Liepiņš, Mārtiņš Limanskis, Ilvars Ozoliņš, Daiga Reča, Normunds Rečs, Ludmila Reimate, Agnese Ritene, Jānis Rosickis, Agris Zvaigzneskalns)
"pret" - nav
"atturas" - nav
"nepiedalās" - 1 (Guna Roze - nepiedalās balsojumā tehnisku iemeslu dēļ)

Nolemj: Svītrot no lēmuma 9.punktu.

Par lēmumu balso: "par" - 15 (Liene Bēniņa, Reinis Duksītis, Jānis Eisaks, Artis Jomerts, Sergejs Kovaļovs, Kaspars Liepa, Modris Liepiņš, Mārtiņš Limanskis, Ilvars Ozoliņš, Daiga Reča, Normunds Rečs, Ludmila Reimate, Agnese Ritene, Jānis Rosickis, Agris Zvaigzneskalns)
"pret" - nav
"atturas" - nav
"nepiedalās" - 1 (Guna Roze - nepiedalās balsojumā tehnisku iemeslu dēļ)

Nolemj: Pieņemt lēmumu "Par speciālistam izīrējamas dzīvojamās telpas īres līguma termiņa pagarināšanu" ar labojumu (lēmums pievienots).

76.§

Par speciālistu reģistrēšanu palīdzības reģistrā dzīvojamās telpas izīrēšanai

ZIŅO: Daiga Reča – Sociālo un veselības jautājumu komitejas priekšsēdētāja

JAUTĀJUMI: nav

ATBILDES: nav

Par lēmumu balso: "par" - 15 (Liene Bēniņa, Reinis Duksītis, Jānis Eisaks, Artis Jomerts, Sergejs Kovaļovs, Kaspars Liepa, Modris Liepiņš, Mārtiņš Limanskis, Ilvars Ozoliņš, Daiga Reča, Normunds Rečs, Ludmila Reimate, Agnese Ritene, Jānis Rosickis, Agris Zvaigzneskalns)
"pret" - nav
"atturas" - nav
"nepiedalās" - 1 (Guna Roze - nepiedalās balsojumā tehnisku iemeslu dēļ)

Nolemj: Pieņemt lēmumu "Par speciālistu reģistrēšanu palīdzības reģistrā dzīvojamās telpas izīrēšanai" (lēmums pievienots).

77.§

Par dzīvojamo telpu izīrēšanu

ZIŅO: Daiga Reča – Sociālo un veselības jautājumu komitejas priekšsēdētāja

JAUTĀJUMI: nav

ATBILDES: nav

16 (Liene Bēniņa, Reinis Duksītis, Jānis Eisaks, Artis Jomerts, Sergejs Kovaļovs, Kaspars Liepa, Modris Liepiņš, Mārtiņš
Par lēmumu balso: "par" - Limanskis, Ilvars Ozoliņš, Daiga Reča, Normunds Rečs, Ludmila Reimate, Agnese Ritene, Jānis Rosickis, Guna Roze, Agris Zvaigzneskalns)

"pret" - nav

"atturas" - nav

Nolemj: Pieņemt lēmumu "Par dzīvojamo telpu izīrēšanu" (lēmums pievienots).

78.§

Par pagaidu dzīvojamo telpu izīrēšanu dzīvojamo telpu xxx un xxx, īrniekiem

ZIŅO: Daiga Reča – Sociālo un veselības jautājumu komitejas priekšsēdētāja

JAUTĀJUMI: nav

ATBILDES: nav

Normunds Rečs piebilst, ka ar tiem īrniekiem, kuri sākumā nebija apmierināti ar piedāvāto pagaidu dzīvojamo telpu, ir bijušas individuālas tikšanās. Lēmuma projekts ir kompromiss, vienošanās rezultāts ar esošajiem īrniekiem. Neizslēdz iespēju, ja tehniskās apsekošanas atzinums ļaus ēku lietot, tad personām būs iespēja atgriezties Talsu ielā 32, 32A. Laikā, kamēr būs pagaidu dzīvojamās telpas, neiekasēs īres maksu un komunālos maksājumus par dzīvojamo telpu Talsu ielu 32 vai 32A. Ja ēku tehniskais stāvoklis to pieļaus, tad nebūs īrnieku piespiedu izlikšana. Pagaidām nav atzinuma, tas būs pēc svētkiem. Pēc atzinuma saņemšanas Būvvalde lems atstāt spēkā vai pārskatīt un mainīt sākotnējo lēmumu. Četras ģimenes nav piekritušas pagaidu dzīvojamo telpu piedāvājumam un palikušas Talsu ielā 32, 32A. Par šo ģimeņu izmitināšanu būs jālemj vēlāk.

16 (Liene Bēniņa, Reinis Duksītis, Jānis Eisaks, Artis Jomerts, Sergejs Kovaļovs, Kaspars Liepa, Modris Liepiņš, Mārtiņš
Par lēmumu balso: "par" - Limanskis, Ilvars Ozoliņš, Daiga Reča, Normunds Rečs, Ludmila Reimate, Agnese Ritene, Jānis Rosickis, Guna Roze, Agris Zvaigzneskalns)

"pret" - nav

"atturas" - nav

Nolemj: Pieņemt lēmumu "Par pagaidu dzīvojamo telpu izīrēšanu dzīvojamo telpu xxx un xxx, īrniekiem" (lēmums pievienots).

79.§

**Par pašvaldības nekustamā īpašuma “Lejas”, Irlavas pagastā, Tukuma novadā,
izsoles rezultātu apstiprināšanu**

ZIŅO: Normunds Rečs – Domes priekšsēdētājs

JAUTĀJUMI: nav

ATBILDES: nav

Par lēmumu balso: "par" - 16 (Liene Bēniņa, Reinis Duksītis, Jānis Eisaks, Artis Jomerts, Sergejs Kovaļovs, Kaspars Liepa, Modris Liepiņš, Mārtiņš Limanskis, Ilvars Ozoliņš, Daiga Reča, Normunds Rečs, Ludmila Reimate, Agnese Ritene, Jānis Rosickis, Guna Roze, Agris Zvaigzneskalns)

"pret" - nav

"atturas" - nav

Nolemj: Pieņemt lēmumu “Par pašvaldības nekustamā īpašuma “Lejas”, Irlavas pagastā, Tukuma novadā, izsoles rezultātu apstiprināšanu” (lēmums pievienots).

80.§

Par deputāta pieprasījumu

ZIŅO: Normunds Rečs – Domes priekšsēdētājs

JAUTĀJUMI: nav

ATBILDES: nav

DEBATES: Daiga Reča, Jānis Rosickis, Mārtiņš Limanskis,

Daiga Reča piebilst, ka deputāta pieprasījumā izteiktais ir visas koalīcijas deputātu viedoklis. Satiksmes organizācijas un kustības drošības komisijas sēdes materiālos nav nekādu paskaidrojumu par šādu lēmumu. Gājēju pāreju skaita samazināšana skar visus pilsētas un novada iedzīvotājus, par to ir jārunā arī ar Domes deputātiem.

Jānis Rosickis piekrīt Daigai Recai. Šobrīd nav jēgas par to runāt, jo nav informācijas.

Mārtiņš Limanskis norāda, ka būtu nepieciešams Satiksmes organizācijas un kustības drošības komisijas priekšsēdētāju un locekļus aicināt piedalīties Teritoriālās attīstības un uzņēmējdarbības atbalsta komitejas sēdē, lai sniedz savu argumentāciju.

Agnese Ritene piekrīt un vērs uzmanību, ka pietiekami svarīgi jautājumi par satiksmes organizāciju pilsētā būtu jāskata gan Teritoriālās attīstības un uzņēmējdarbības atbalsta komitejā, gan Domē.

Jānis Eisaks norāda, ka visi jautājumi, ko skata Satiksmes organizācijas un kustības drošības komisija, ir svarīgi. Jāskatās nolikumā, ko komisija drīkst lemt.

Normunds Rečs izsakās, ka Teritoriālās attīstības un uzņēmējdarbības atbalsta komitejas sēdē to varēs secināt. Nevar apgalvot, ka komisija kļūdījies, varbūt ļoti pamatots lēmums, bet šobrīd trūkst argumentācijas gan Satiksmes organizācijas un kustības drošības komisija protokolā, gan lēmumā.

Par lēmumu balso: "par" - 15 (Reinis Duksītis, Jānis Eisaks, Artis Jomerts, Sergejs Kovaļovs, Kaspars Liepa, Modris Liepiņš, Mārtiņš Limanskis, Ilvars Ozoliņš, Daiga Reča, Normunds Rečs, Ludmila Reimate, Agnese Ritene, Jānis Rosickis, Guna Roze, Agris Zvaigzneskalns)

"pret" - nav

"atturas" - 1 (Liene Bēniņa)

Nolemj: Pieņemt lēmumu "Par deputāta pieprasījumu" (lēmums pievienots).

Sēde tiek slēgta plkst. 14:21.

Sēdi vadīja

Domes priekšsēdētājs

Normunds Rečs

Protokolēja

lietvedības sekretāre

Anita Belousa

Protokols parakstīts 30.04.2021.

Par pašvaldības darbu periodā starp kārtējām Domes sēdēm kopš 2021.gada 24.marta

Normunds Rečs - Domes priekšsēdētājs

- 25.martā – sanāksme par Tukuma Sv. Trīsvienības baznīcas teritorijas attīstību (attālināti).
- 25.martā – ziedu nolikšana Komunistiskā genocīda upuru piemiņas vietā Tukumā.
- 26.martā – apvienotā Tukuma novada pārvaldes struktūras izstrādes darba grupas sanāksme (attālināti).
- 29.martā – parakstīts līgums ar Valsts kasi par aizdevuma 235 949 *euro* apmērā piešķiršanu Tukuma novada sociālā dienesta ēkas Tidaholmas ielā 1, Tukumā, pārbūvei.
- 31.martā – tikšanās ar AS “Veselības centru apvienība” pārstāvjiem par masu vakcinācijas centra iekārtošanu Tukumā.
- 1.aprīlī – piedalīšanās darba grupas sanāksmē par ēkas Lielā ielā 1, Tukumā, turpmāko izmantošanu (attālināti).
- 1.aprīlī – dzīvojamo māju Talsu ielā 32 un Talsu ielā 32a, Tukumā, apsekošana.
- 1.aprīlī – apvienotā Tukuma novada pārvaldes struktūras izstrādes darba grupas sanāksme (attālināti).
- 6.aprīlī – parakstīts līgums ar Valsts kasi par aizdevuma 3 739 159 *euro* apmērā piešķiršanu Tukuma 2.vidusskolas ēkas Raudas ielā 16, Tukumā, pārbūvei.
- 6.aprīlī – Tukuma 2.pamatskolas padomes sanāksme (attālināti).
- 7. un 8.aprīlī – intervijas ar Pūres pamatskolas direktora amata konkursa pretendentiem.
- 8.aprīlī – piedalīšanās Latviešu karavīru piemiņas biedrības “Lestene” dibināšanas sanāksmē.
- 8.aprīlī – sanāksme par attīstāmajiem kultūras un sporta infrastruktūras objektiem.
- 9.aprīlī – apvienotā Tukuma novada pārvaldes struktūras izstrādes darba grupas sanāksme (attālināti).
- 12.aprīlī – Tukuma, Kandavas, Engures un Jaunpils novadu pašvaldību izpilddirektoru sanāksme par apvienotā Tukuma novada pārvaldes struktūras izstrādes jautājumiem (attālināti).
- 13.aprīlī – sanāksme ar pagastu pārvalžu vadītājiem un SIA “Komunālserviss TILDe” par ceļu uzturēšanu un daudzdzīvokļu māju apsaimniekošanu pagastos (attālināti).
- 14.aprīlī – Tukuma novada Domes Sociālo un veselības jautājumu komitejas, Izglītības, kultūras un sporta komitejas un Teritoriālās attīstības un uzņēmējdarbības atbalsta komitejas kārtējās sēdes (attālināti).
- 15.aprīlī – Reģionālās attīstības centru apvienības tikšanās ar iekšlietu ministru S. Ģirģenu (attālināti).
- 16.aprīlī – apvienotā Tukuma novada pārvaldes struktūras izstrādes darba grupas sanāksme (attālināti).

- 19.aprīlī – tikšanās ar SIA „Projekts 3” pārstāvi par Tukuma Tirgus ielas gājēju / velosipēdu celiņa trases precizēšanu.
- 19.aprīlī – sanāksme par par ēku Talsu ielā 32 un Talsu ielā 32a, Tukumā, turpmāko ekspluatāciju un iedzīvotāju izmitināšanu.
- 20.aprīlī – Pūres un Jaunsātu pagastu pārvaldes vadītāja amata konkursa pretendentu izvērtēšanas 1.kārta.
- 20.aprīlī – tikšanās ar Ekonomikas ministrijas un Latvijas investīciju un attīstības aģentūras pārstāvjiem par potenciālo industriālo parku attīstību Tukuma un Engures novados (attālināti).
- 21.aprīlī – Tukuma novada Domes Finanšu komitejas kārtējā sēde (attālināti).
- 22.aprīlī – Tukuma novada Domes Administratīvo aktu strīdu komisijas sēde (attālināti).
- 22.aprīlī – sanāksme ar SIA “Tukuma nami” par daudzdzīvokļu ēku pagalmu labiekārtošanas projektiem Tukumā (attālināti).
- 23.aprīlī – Tukuma novada Domes Sociālo un veselības jautājumu komitejas ārkārtas sēde (attālināti).
- 23.aprīlī – apvienotā Tukuma novada pārvaldes struktūras izstrādes darba grupas sanāksme (attālināti).
- 26.aprīlī – nosūtīta atklāta vēstule iekšlietu ministram, ģenerālprokuroram un Valsts policijas priekšniekam ar aicinājumu nekavējoties izvērtēt Valsts policijas Zemgales reģionālās pārvaldes Tukuma iecirkņa līdzšinējo darbības praksi, un informēt Tukuma novada pašvaldību un iedzīvotājus par izvērtējuma rezultātiem, jo Tukuma novada iedzīvotāji vēlas gūt apliecinājumu tam, ka Valsts policijas Tukuma iecirkņa darbs ir profesionāls un uzticību pelnošs, un būt droši par to, ka ikviena sabiedrības locekļa dzīvība un veselība tiks aizsargāta.
- 27.aprīlī – sanāksme ar Vakcinācijas biroja pārstāvjiem par masveida vakcinācijas punktu izveidošanas un darbības nosacījumiem (attālināti).
- 27.aprīlī – tikšanās ar Tukuma muzeja direktori Agritu Ozolu par Kurzemes kauju muzeja Lestenē konceptu.

Pašvaldības budžeta izpildes rādītāji uz 2021.gada 31.martu:

		Plāns (euro)	Izpilde (euro)	% no plānotā	Salīdzinājumam % uz 31.03.2020.
Pamatbudžets	Ieņēmumi	38 781 973	10 347 128	26.68	23.49
	Izdevumi	40 639 206	8 028 201	19.75	16.89
IIN (valsts budžeta ieņēmumu plāna izpilde 3 mēnešiem = 24.20% (plāns 22%))		15 670 742	4 020 080	25.65	25.34
NĪN		2 460 605	734 060	29.83	48.19
Transferti	Ieņēmumi	19 228 606	5 294 464	27.53	19.87
Ziedojumu budžets	Ieņēmumi		8 498		
	Izdevumi		9 033		
ES projektu īstenošana	Izdevumi	3 768 319	1 476 840	39.19	5.75
Saistības		3 181 238	890 277	27.99	23.89
tai skaitā	galvojumi	720 467	236 502	32.83	18.89
	aizņēmumi	2 345 600	625 549	26.67	24.84
	PPP	115 171	28 226	24.51	24.51
Saistību apjoms no				14.38	11.06

Tukuma novada pašvaldības izpilddirektores Ineses Valteres pārskats par paveikto starp Domes sēdēm

Pašvaldības administrācija

Visu pārskata periodu:

- komunikācija ar atbildīgajiem darbiniekiem un pārējām pašvaldībām par Administratīvi teritoriālās reformas (turpmāk – ATR) darba grupas uzdevumiem un rezultātiem;
 - saskaņoti amatu saraksti pašvaldības iestādēm;
 - saskaņoti un precizēti lēmumu projekti komitejām un Domes sēdei;
 - organizatoriskie darbi par Vakcinācijas centra izveidi Tukuma Sporta hallē;
 - veikta iestāžu vadītāju un Pašvaldības administrācijas darbinieku ikgadējā novērtēšana.
- 22.03. Tikšanās ar iekšējo auditori par veiktajiem auditiem, rekomendāciju ieviešanu, ieviešanas grafikiem.
- 22.03. Piedalīšanās SIA “Atkritumu apsaimniekošanas sabiedrība “Piejūra”” dalībnieku sapulcē *zoom*, lai saskaņotu bankas piedāvātos grozījumus galvojumu līgumos – tika apstiprināta AS “Swedbank” 2008.gada 3. jūlija Aizdevuma līguma Nr.08-080130IN grozījumu un galvojuma līguma grozījumu redakcija.
- 22.03. Piedalīšanās sanāksmē *zoom* ar Izglītības pārvaldi, Tukuma novada Domes Iepirkumu komisiju par ēdināšanas pakalpojuma iepirkumu izglītības iestādēs.
- 22.03. Piedalīšanās sanāksmē *zoom* ar Administratīvās pārvaldes juristiem, Īpašumu pārvaldes speciālistiem, Būvvaldes vadītāju, SIA “Tukuma siltums” valdes locekli par iespējamo katlu mājas iegādi Pūres pagastā.
- 23.03. Piedalīšanās sanāksmē *zoom* ar Latvijas pašvaldību savienību (turpmāk – LPS) un Vakcinācijas projekta biroju par reģionālo centru izveidošanu.
- 23.03. Tikšanās ar Domes priekšsēdētāju, Administratīvās pārvaldes vadītāju un vadītāja vietnieci juridiskajos jautājumos par ATR nepieciešamās dokumentācijas izstrādi (pašvaldības, pašvaldības administrācijas, pašvaldības iestāžu nolikumu projekti).
- 23.03. Piedalīšanās sanāksmē *zoom* ar Finanšu pārvaldi un Izglītības pārvaldi par Izglītības pārvaldes realizēto projektu dokumentāciju, ikdienas dokumentu apriti.
- 23.03. Tikšanās ar Zemessardzes 51.bataljona pārstāvjiem par sadarbību Vakcinācijas centra izveidē pašvaldībā.
- 24.03. Piedalīšanās Tukuma novada Domes sēdē *zoom*.
- 24.03. Piedalīšanās sanāksmē *zoom* ar visu četru novadu finanšu un grāmatvedības darbiniekiem par ATR, Finanšu pārvaldes nolikuma projektu, struktūras shēmu, darbības modeli pārejas periodā no 2021.gada 1. jūlija līdz stājas spēkā jaunais modelis.
- 25.03. Piedalīšanās sanāksmē *zoom* ar Administratīvās pārvaldes juristiem, Īpašumu pārvaldes un Būvvaldes speciālistiem par Talsu ielas 32, 32a, Tukumā risinājumu.
- 25.03. Piedalīšanās Apvienojamo Tukuma, Kandavas, Engures un Jaunpils novadu pašvaldību Finanšu komisijas sēdē *zoom*.
- 25.03. Piedalīšanās sanāksmē *zoom* ar Tukuma evaņģēliski luteriskās draudzes pārstāvjiem un Kultūras, sporta un tūrisma pārvaldes speciālistiem par draudzes iesniegto Nodomu protokolu.
- 25.03. Tikšanās ar Attīstības nodaļas un Kultūras, sporta un tūrisma pārvaldes speciālistiem par kultūras un sporta objektu attīstību Tukumā.
- 26.03. Piedalīšanās Administratīvo aktu strīdu komisijas sēdē *zoom*.
- 26.03. Piedalīšanās LPS un biedrības “Latvijas pašvaldību mācību centrs” (turpmāk – LPMC) organizētajās izpilddirektoru mācībās *zoom*. Temats – Cilvēkresursu vadības stratēģija, tās pamatelementi, izstrāde.
- 26.03. Piedalīšanās ATR darba grupas sēdē *zoom* – Finanšu pārvalde.
- 26.03. Piedalīšanās Tukuma Iedzīvotāju konsultatīvās padomes sēdē *zoom* – temats – Tukuma tirgus.

29.03. Piedalīšanās sanāksmē *zoom* ar četru novadu sabiedrisko attiecību speciālistiem par ATR.

29.03. Piedalīšanās sanāksmē *zoom* ar pārējo 3 pašvaldību izpilddirektoriem par ATR – pašvaldību administrāciju un pagastu pārvalžu statusi, pienākumi.

30.03. Piedalīšanās sanāksmē *zoom* ar LPS un Vakcinācijas projekta biroju par reģionālo centru izveidošanu.

30.03. Piedalīšanās sanāksmē *zoom* ar Finanšu pārvaldes vadītāja pienākumu izpildītāju, iekšējo auditori, Administratīvās pārvaldes juristi un kapitālsabiedrību valdes locekļiem par kapitālsabiedrību gada pārskatu apstiprināšanu – SIA “Tukuma ūdens”, SIA “Tukuma slimnīca”, SIA “Tukuma siltums”, SIA “Irlavas Sarkanā krusta slimnīca”, PSIA “Tukuma ledus halle”, SIA “Komunālserviss TILDe”, SIA “Atkritumu apsaimniekošanas sabiedrība “Piejūra””.

30.03. Piedalīšanās sanāksmē *zoom* ar visu četru novadu finanšu un grāmatvedības darbiniekiem par ATR, pārvaldes nolikuma projektu, struktūras shēmu, darbības modeli pārejas periodā.

30.03. Tikšanās ar Vakcinācijas projekta biroja darbiniekiem par telpu piemērotību Vakcinācijas centra izveidei Tukumā.

31.03. Piedalīšanās sanāksmē *zoom* ar Administratīvās pārvaldes speciālistiem un pārējo novadu lietvežiem par dokumentu apriti ATR kontekstā.

31.03. Piedalīšanās sanāksmē *zoom* ar Valsts kontroles revidentiem, iekšējo auditori, Attīstības nodaļas vadītāju un pagastu pārvalžu vadītājiem par publisko ūdeņu revīziju Tukuma novada pašvaldībā.

31.03. Tikšanās ar vakcinācijas veicējiem – telpu piemērotība, vakcinēšanas procesa organizēšana.

01.04. Piedalīšanās sanāksmē *zoom* ar Īpašumu pārvaldes un Būvvaldes speciālistiem, SIA “Tukuma siltums” valdes locekli un SIA “Interbaltija” pārstāvi par iespējamo katlu mājas iegādi Pūres pagastā.

01.04. Piedalīšanās darba grupas sanāksmē *zoom* par ēkas Lielā ielā 1, Tukumā tālāko attīstību.

01.04. Piedalīšanās ATR darba grupas sēdē *zoom* – Sociālais dienests.

06.04. Piedalīšanās darba grupas sanāksmē *zoom* par sporta vīzijas attīstību Tukuma novadā.

06.04. Piedalīšanās sanāksmē *zoom* par Talsu ielas 32,32a, Tukumā īpašumu tālāko rīcību.

06.04. Tikšanās ar Tukuma novada vēlēšanu komisijas priekšsēdētāju un Attīstības nodaļas projektu vadītāju par individuālo aizsardzības līdzekļu un uzkopšanas līdzekļu iegādi vēlēšanu nodrošināšanai.

06.04. Piedalīšanās sanāksmē *zoom* ar Administratīvās pārvaldes darbiniekiem (vadītājs, vadītāja vietnieks, KAC vadītāja, IT speciālisti) par lietojumu programmu lietošanu pēc ATR.

07.04. Piedalīšanās sanāksmē *zoom* ar četru novadu lietvedības speciālistiem par ATR.

07.04. Piedalīšanās sanāksmē *zoom* ar četru novadu tūrisma speciālistiem par ATR.

07.04. Piedalīšanās sanāksmē *zoom* ar četru novadu sporta speciālistiem par ATR.

07.04. Piedalīšanās sanāksmē *zoom* ar LPS un Vakcinācijas projekta biroju par reģionālo centru izveidošanu.

08.04. Piedalīšanās sanāksmē *zoom* ar četru novadu Bāriņtiesu darbiniekiem par ATR.

08.04. Piedalīšanās sanāksmē *zoom* ar četru novadu kultūras speciālistiem par ATR.

08.04. Piedalīšanās sanāksmē *zoom* ar četru novadu nevalstisko organizāciju speciālistiem par ATR.

08.04. Tikšanās ar Attīstības nodaļas speciālistiem un Kultūras, sporta un tūrisma pārvaldes vadītāju par kultūras un sporta objektu attīstību novadā.

09.04. Piedalīšanās sanāksmē *zoom* ar Administratīvās pārvaldes juristiem, Īpašumu pārvaldes speciālistiem un SIA “Komunālserviss TILDe” valdes locekli un speciālistiem par pašvaldības dzīvojamā fonda apsaimniekošanas līgumu projektu.

09.04. Piedalīšanās ikmēneša Latvijas Pašvaldību izpilddirektoru asociācijas sanāksmē *zoom* – temati – attālinātais darbs, tūrisma iespējas. Raksturojot darba ritmu šajā Covid laikā, tika uzsvērtā sadarbība starp darba devēju un darbinieku un darba vides nozīme. Tika sniegti ieteikumi gan mājas biroja iekārtošanā, gan attālinātā strādāšanā, gan stresa līmeņa mazināšanā. Valsts pētījumu programmas projektā “Dzīve ar Covid-19: Novērtējums par koronavīrusa izraisītās krīzes pārvarēšanu Latvijā un priekšlikumi sabiedrības noturībai” izstrādātas vadlīnijas attālināto mācību

un studiju nodrošināšanai un izvērtēta nodarbinātība un droša un veselīga vide attālināta darba apstākļos, iesakot risinājumus rīcībpolitikas veidotājiem. Ikvienā iestādē jānovērtē darba vides riski un *Covid-19* kontekstā uzdevums ir būtiski samazināt augsta riska kontaktu skaitu, kā arī jāņem vērā pandēmijas pirmā viļņa pieredze.

09.04. Piedalīšanās ATR darba grupas sēdē *zoom* – lietveži, KAC sniegtie pakalpojumi.

12.04. Piedalīšanās sanāksmē *zoom* ar četru novadu juristiem un izpilddirektoriem par ATR – iestāžu nolikumu projekti, funkcijas, komiteju un komisiju darbības jomas, darbinieku pienākumi.

12.04. Tikšanās ar Dzimtsarakstu nodaļas vadītāju par ATR.

13.04. Piedalīšanās sanāksmē *zoom* ar Administratīvās pārvaldes juristiem, Īpašumu pārvaldes speciālistiem, pagastu pārvalžu vadītājiem un SIA “Komunālserviss TILDe” pārstāvjiem par pašvaldības dzīvojamā fonda apsaimniekošanas līgumu projektu.

13.04. Piedalīšanās sanāksmē *zoom* ar LPS un Vakcinācijas projekta biroju par reģionālo centru izveidošanu.

13.04. Piedalīšanās Satiksmes organizācijas un kustības drošības komisijas sēdē *zoom*.

13.04. Piedalīšanās SIA “Atkritumu apsaimniekošanas sabiedrības “Piejūra”” dalībnieku sapulcē *zoom* – darba kārtībā **SIA “Atkritumu apsaimniekošanas sabiedrība “PIEJŪRA”” budžeta grozījumi, finanšu un nefinanšu mērķu 2021.- 2023.gadam apstiprināšana, 2021.gada investīciju plāna apstiprināšana, budžeta kontroles nosacījumu apstiprināšana, 2020.gada pārskata apstiprināšana, valdes locekļa darbības izvērtējums, Trauksmes cēlēja ziņojuma pārstāvja noteikšana un Statūtu grozījumi.** Dalībnieku sapulcē netika atbalstīts valdes locekļa izvērtējums un Statūtu grozījumi.

14.04. Piedalīšanās Tukuma novada Domes komiteju sēdēs *zoom*.

14.04. Tikšanās ar Administratīvās pārvaldes vadītāju un IT speciālistiem par interneta pakalpojumu kvalitāti pagastos, iespējamo risinājumu pakalpojumu kvalitātes uzlabošanā.

15.04. Piedalīšanās sanāksmē *zoom* ar projektētājiem, Vides komisijas locekļiem, Attīstības nodaļas speciālistiem par Veļķu mikrorajona velociņa izbūves projektu.

15.04. Piedalīšanās sanāksmē *zoom* ar Administratīvās pārvaldes vadītāju un IT speciālistiem par ATR.

15.04. Piedalīšanās sanāksmē *zoom* ar Administratīvās pārvaldes vadītāju, vadītāja vietnieku juridiskajos jautājumos un personāla speciālistiem par ATR un veicamajiem darbiem.

15.04. Piedalīšanās sanāksmē *zoom* ar četru novadu Būvvaldes speciālistiem par ATR.

16.04. Piedalīšanās sanāksmē *zoom* ar Administratīvās pārvaldes vadītāju un IT speciālistiem par ATR.

16.04. Piedalīšanās LPS un LPMC mācībās izpilddirektoriem *zoom* – temats – Kompetenču pārvaldība personāla vadībā.

16.04. Piedalīšanās ATR darba grupas sēdē *zoom* – Bāriņtiesa un Dzimtsarakstu nodaļa.

19.04. Tikšanās ar Būvvaldes un Īpašumu pārvaldes speciālistiem, Administratīvās pārvaldes juristiem, SIA “Tukuma nami” valdes locekli par Talsu ielas 32, 32a, Tukumā tālāko virzību.

20.04. Piedalīšanās sanāksmē *zoom* ar LPS un Vakcinācijas projekta biroju par reģionālo centru izveidošanu.

20.04. Piedalīšanās sanāksmē *zoom* ar četru novadu Pašvaldības policijas vadību par ATR.

20.04. Piedalīšanās Pūres un Jaunsātu pagastu pārvaldes vadītāja amata konkursa vērtēšanas komisijas sēdē.

20.04. Piedalīšanās sanāksmē *zoom* ar Administratīvās pārvaldes vadītāju un IT speciālistiem par ATR.

21.04. Piedalīšanās Finanšu komitejas sēdē *zoom*.

22.04. Piedalīšanās Administratīvo aktu strīdu komisijas sēdē *zoom*.

22.04. Piedalīšanās SIA “Komunālserviss TILDe” valdes locekļa amata konkursa pretendentu vērtēšanas komisijas sēdē (konkursa nolikuma projekta, sludinājuma u.c.dokumentācijas izvērtēšana).

23.04. Piedalīšanās ārkārtas Sociālo un veselības jautājumu komitejas sēdē *zoom*.

23.04. Piedalīšanās sanāksmē *zoom* ar SIA ZZ Dats un Tukuma novada Domes speciālistiem par ATR – grāmatvedība, lietvedība, pārējie IT jautājumi (PERS, NĪNO, DZIMTS, SOPA u.c.moduļi).

23.04. Piedalīšanās LPS un LPMC mācībās izpilddirektoriem *zoom* – temati – darba tiesību pamatjautājumi un korupcijas riski kapitālsabiedrībās.

23.04. Piedalīšanās ATR darba grupas sēdē *zoom* – IT, sēžu protokolēšana, personāla vadība.

Parakstīti līgumi (būtiskākie):

- par gājēju ceļņa izbūvi Sātos (SIA “LKG Grupa”);
- par būvdarbu veikšanu DAC “Rīti” (SIA “Telms”);
- par attīstības stratēģijas izstrādi (SIA “Konsorts”);
- par gājēju ceļņa izbūves Sātos būvuzraudzību (SIA “Rūķis AG”);
- par autoruzraudzību gājēju ceļņa izbūvei Sātos (SIA “ACB Projekts”);
- par grants ceļu planēšanu Pūres un Jaunsātu pagastos (SIA “Rotas”);
- par Tukuma novada Sociālā dienesta ēkas Tidaholmas ielā 1 pārbūvi (SIA “Amatnieks”)
- par Tukuma novada teritorijas plānojuma grozījumu 4.redakcijas izstrādi (SIA “Reģionālie projekti”);
- par būvdarbu veikšanu DAC “Rīti” (SIA “Amatnieks”);
- par ielu, ietvju, laukumu un ēku pagalmu asfaltbetona un bruģakmens seguma atjaunošanas darbiem Tukuma novadā (SIA “Strabag”);
- par grantēto ielu uzturēšanu Tukuma pilsētā (SIA “Strabag”);
- par vasaras puķu dēstu iegādi (SIA “Stādaudzētava Blīdene”).

Kapitāldaļu turētāja pārstāvja lēmumi:

- par SIA “Tukuma ūdens”, SIA “Tukuma siltums”, PSIA “Tukuma ledus halle”, SIA “Komunālserviss TILDe” un SIA “Irlavas Sarkanā Krusta slimnīca” 2020. gada pārskata apstiprināšanu;
- SIA “Komunālserviss TILDe” dalībnieka lēmums par “Tukuma tirgus” noteikumu saskaņošanu;
- SIA “Komunālserviss TILDe” dalībnieka lēmums par to, ka ir saņemta kapitāldaļu turētāja pārstāvja piekrišana SIA “Komunālserviss TILDe” slēgt ar SIA “Tukuma rajona patērētāja biedrība” pirkuma līgumu par kustamās mantas iegādi saskaņā ar SIA “Komunālserviss TILDe” statūtu 10.5. punktu.

Tumes un Degoles pagastu pārvalde

(sagatavoja pārvaldes vadītāja Lidija Legzdiņa)

Pagastu pārvaldē – sagatavotas un nosūtītas vēstules karjeru izstrādātājiem ar aicinājumu iesniegt informāciju par iegūto derīgo izrakteņu apjomu un veikt atbilstošas iemaksas Tukuma novada vides aizsardzības fondā proporcionāli izstrādātajam derīgo izrakteņu apjomam līgumā noteiktajā kārtībā. Uzsākts darbs pie interneta kvalitātes uzlabošanas Degoles pagastā. Nekustamo īpašumu vērtētājiem ir nosūtīts lūgumraksts par divu pašvaldības īpašumu novērtēšanu. Tiek gatavota dokumentācija divu pašvaldības īpašumu uzmērīšanai. Ir sagatavoti divi lēmuma projekti, izskatīšanai dzīvokļu komisijā, par īrēto dzīvokļu izpiršanu Publiskas mantas atsavināšanas likuma 45.panta kārtībā. Tiek izsniegtas atļaujas par pagaidu krautuvju izvietojumu pašvaldības ceļu malās un saskaņoti datumi un laiki par kokmateriālu izvešanu. Pārvaldē saņemts kolektīvais iesniegums ar lūgumu par servitūta ceļa iekļaušanu pašvaldības ceļu sarakstā. 29. aprīlī plkst. 17.30 pie īpašuma “Dārzi”, kas atrodas Tumes pagastā, plānota sapulce kurā piedalīsies arī Tukuma novada Domes Īpašumu pārvaldes vadītāja pienākumu izpildītāja un Administratīvās pārvaldes juriste, lai skaidrotu vēstuli autoriem par veicamajām procesuālām darbībām par servitūta ceļu nodošanu pašvaldībai. Degoles pagasta Vienības centra (otrā bloka Nr. 2 līdz Nr.18) šķūnīšu nomniekiem sagatavota un nosūtīta vēstule par nomas līguma laušanu un šķūnīšu atbrīvošanu. Noslēgts līgums ar SIA “JAUNIE CEĻI” par smilts piegādi Luiku, Čomu, Viksu, Gaiļu un Praviņu kapsētām.

Pārvaldes vadītāja piedalījās zoom platformā organizētajos semināros un apmācībās:
26.03.piedalīšanās LPS un LPMC organizētās mācības izpilddirektoriem zoom (tēma – Cilvēkresursu vadības stratēģija, tās pamatelementi, izstrāde. Cilvēkresursu nodrošināšana. Stratēģiskā cilvēkresursu vadība. Pašvaldības stratēģijas analīzes apkopojums. Diskusija. Mērķu kaskadēšana cilvēkresursu stratēģijas izveidē. Dokumentācijas un reālās situācijas sasaiste – veiksmīgas stratēģijas ieviešanas priekšnoteikums). 07.04.piedalīšanās LPS organizētās mācību seminārā par personas datu aizsardzības aktualitātēm attālinātā režīmā. 16.04.piedalīšanās LPS un LPMC organizētās mācības izpilddirektoriem zoom (tēma – Kompetenču pārvaldība personāla vadībā (kompetences, to dalījums un izmantošana; Kompetenču pieejas sasaiste ar pašvaldības/iestādes stratēģiju, vērtībām, mērķiem; Kompetenču modeļi; Vērtības. Jēdziens un vērtību izmantošana personāla vadībā. Individuālo vērtību definēšana un saistība ar pašvaldības/iestādes vērtībām. Pašvaldības/iestādes vērtības. Diskusija par vērtībām. Kompetenču modeļa izstrādāšana, izstrādes metodes. Darbs ar kompetencēm). 23.04.piedalīšanās LPS un LPMC organizētās mācības izpilddirektoriem zoom (tēma Darbinieka un darba devēja pienākumi un atbildība Darba likuma izpratnē. Darba strīdu praktiski risinājumi. Tiesu prakse).

Teritorijas labiekārtošanā – no Tumes un Degoles pagastiem izvesti lielgabarīta atkritumi. Degoles muižas parkā nozāģēti trīs nokaltuši oši un viena lapegle. Tumes pagasta parkā un Vienības Putnu dārzā sakārtotas apdobs, apgriezti skujeņi un rozes. No kapsētām izvesti šķirotie atkritumi un novākti kritušie koki.

Ceļu uzturēšanā – ceļu planēšanu uz Tumes un Degoles pašvaldības ceļiem veiks SIA “Strabag”. Aprīlī aktīvi noritējuši pašvaldība ceļu planēšana darbi Tumes un Degoles pagastos. Maijā plānots noslēgt līgumu ar SIA “Komunālserviss TILDe” par grāvju tīrīšanas, caurteku nomaiņas, ceļmalu aplaušanas un grants segas atjaunošanas darbiem uz pašvaldības ceļiem.

Kultūrā – iestādes darbojas atbilstoši noteiktajiem ierobežojumiem. Līdz aprīļa beigām Tumes kultūras nama logos skatāmas mākslinieces Aldas Štolceres gleznas. Apkopoti konkursa “CILPO” rezultāti un apbalvoti čačlākie cilpotāji. Notiek gatavošanās attālinātajiem pasākumiem – Baltā galdauta svētkiem, Mātes dienai un 4. Maija svētku svinībām “Tume skani, Tume zvani, mūsu zemītei par godu”, kuras laikā iedzīvotāji aicināti izgatavot vēja zvanus, lai svētku nedēļā no 3. līdz 9. maijam tos izliktu savās sētās, pagalmos un balkonos. Uzrunāti Kultūras nama kolektīvi iesaistei Vislatvijas akcijā “Uzvelc tautas tērpu par godu Latvijai”. Noslēdzies “Kārļa Ķezbera Pasaku konkurss”, iesūtītas divpadsmit pasakas, notiek izvērtēšana. Tumes bibliotēkā notiek materiālu sagatavošana virtuālajai izstādei – “Kolhozs Dzimtene laiku lokos”. Sagatavoti pasūtījumi citām bibliotēkām lasītāju pieprasītajām grāmatām (no Tukuma un Lazdu bibliotēkām). Notika piedalīšanās Tukuma novada Domes rīkotajā seminārā Kultūras darbiniekiem (par projektu vadību). Tumes kultūras nama darbinieki zoom platformā noklausījās seminārus: par projektu rakstīšanu, “Ziemeļblāzmas akadēmijā” ar Kārli Anitenu par tēmu “Kultūras centru atvēršana pēc lielās pauzes”. Apgūtas mācības LU profesionālās pilnveides programmā un iegūta apliecība “Notikumu un kultūras pasākumu organizācija tiešsaistē”.

Sociālā darbībā – Tumes un Degoles pagastu pārvaldē algotajos pagaidu sabiedriskajos darbos nodarbinātais palīdz dārzniecei apgriezt skujeņus un košumkrūmus un veidot jaunus stādījumus.

Noslēgtie līgumi virs 1000 euro – pārskata periodā nav.

Slampes un Džūkstes pagastu pārvalde (sagatavoja pārvaldes vadītāja Dace Pole)

Pagastu pārvaldē – aprīlis Lieldienu noskaņas un spodrības mēnesis. Visur veikti uzkopšanas darbi, Turpinās īpašumu dokumentu sakārtošana, ielu apgaismojuma izbūve Pienavā un Lanceniekos. Izsolē iespējams iegādāties īpašumu “Koka meistari” līdz 2021. gada 13. maijam, tāpat arī transportlīdzekli Mercedes Sprinter. Notikusi pagasta pārvaldes darbinieku ikgadējā darba novērtēšana.

Teritorijas labiekārtošanā – izvesti lielgabarītiem domātie konteineri no Džūkstes, Lanceniekiem, Pienavas, Slampes un Ozolniekiem. Sakārtotas Slampes pieturas uz autoceļa Tukums – Jelgava, kā arī izzāģētas nokaltušās egles. Lielās talkas laikā sakoptas un labiekārtotas vairākas vietas gan Slampē, gan Džūkstē. Sakopta piemiņas vieta “Rumbas” kopā ar Karavīru biedrību.

Mājokļu apsaimniekošanā – kārtoti dokumenti, lai nodotu dzīvojamo fondu SIA “Komunālserviss TILDe”. Veikta cenu aptauja logu nomaiņai pašvaldības dzīvoklim. Iztīrīts viens pašvaldības dzīvoklis, jo nomnieks miris.

Ceļu uzturēšanā – noplanēti visi pagastu pārvaldes ceļi. Maijā, kad SIA “Komunālserviss TILDe” atkal varēs veikt ceļu uzturēšanas darbus, varēs veikt atputekļošanu un plānot pārējos uzturēšanas darbus finanšu līdzekļu ietvaros.

Kultūrā – Aprīlis iesākās ar Joku dienu, izaicinājumu “Mēles mežģis”. Lieldienu zaķi bija izveidojuši skaistu Zaķu sētu pie Slampes Kultūras pils. Zaķu ģimene priecēja pie Džūkstes Biedrību nama. Lieldienu rītā zaķi devās Slampes ielās modināt pagasta iedzīvotājus, kā arī vēlāk uzņēma ģimenes Zaķu sētā. Šobrīd notiek gatavošanās 4.maija – *Latvijas neatkarības atjaunošanas dienas* atzīmēšanai un Māmiņdienai, Ģimenes dienai, Bērnu dienai. Ģimenes dienā būs skaists un aizraujošs velo orientēšanās brauciens ar dažādiem interesantiem un izzinošiem uzdevumiem. Bet atraktīvākie varēs doties tajā arī ar kājām, jo svaigs gaiss un kustības nāk tikai par labu mūsu veselībai! 29.aprīlis – Starptautiskā dejas diena, aicinām mūsu deju kolektīvus piedalīties izaicinājumā – stiprināt un iepriecināt vienam otru – “Deja manā dzīvē”. Bibliotēkās skatāmas izstādes par rakstniekiem, rokdarbu izstāde, Edgara Jukas fotoizstāde “Gaismas stāsti – Džūkstes cilvēki, vērtības, ainavas”, izstāde – “Padomju laiki Pienavā jeb padomju saimniecība Kārlis Markss”.

Sociālā darbībā – uzsākts remonts DAC “Rīti”. Notikušas pirmās būvsaipulces. Sociālie darbinieki pieņem Slampes kultūras pili.

Noslēgtie līgumi virs 1000 euro – pārskata periodā nav.

Irlavas un Lestenes pagastu pārvalde (sagatavoja pārvaldes vadītājs Vilnis Janševskis)

Aprīļa mēnesī atsākās fasādes remonta darbi Irlavas pagasta “Mežrozītēs”, uzsākta Sātu ceļiņa izbūve. Noslēgts līgums ar ainavu dizaineri par “Upmalas pļavas” labiekārtošanas plāna izstrādi Irlavas centrā.

Pārvalde aktīvi iesaistījās Lestenes kapu, muzeja, baznīcas atjaunošanas biedrības dibināšanā kopā ar dažādām sabiedriskām organizācijām.

SIA “Komunālserviss TILDe” veic pagastu teritorijas uzturēšanas darbus, Irlavas centrā iestādīti apstādījumi (tūjas), ir noorganizēta lielgabarītu atkritumu izvešana no abiem pagastiem. Panākta vienošanās par to, ka vasaras sezonas ceļu uzturēšanas darbus veiks SIA “Komunālserviss TILDe”, kā arī savlaicīgi tiks gatavots iepirkums nākamās sezonas darbiem.

Veikta abu pagastu ceļu planēšana.

Irlavas kultūras nams atbilstoši noteikumiem organizēja Lieldienu pasākumu, dažādas aktivitātes, kā arī pašdarbnieku mēģinājumus atļautajā formā.

Irlavas sporta namā notiek Augstākās līgas florbola komandu treniņi un sacensības, ārtelpās darbojas arī citi sporta pulciņi.

Pārvaldes darbinieki piedalījās dažādos darba *zoom*, gatavoja prasītās atskaites un atbildes uz informācijas pieprasījumiem Domei, gatavoja jautājumus komitejām.

Pārvaldes iestādes un struktūrvienības veica teritoriju uzkopšanu Lielās talkas nedēļas laikā, aptverot arī kopīgās pagasta teritorijas – Studentkalnu, ceļmalas u.c..

Kopumā mēnesis aizritējis aktīvi strādājot, atbilstoši budžetā plānotajam.

Pūres un Jaunsātu pagastu pārvalde (sagatavoja pārvaldes vadītāja pienākumu izpildītājs Edgars Keirāns)

Pagastu pārvaldē – noslēgusies izsole sešām mežu cirmsmām adresēs: “Paņķu mežs”, Pūres pagastā; “Bajāru mežs”, Pūres pagastā; “Tauriņu mežs”, Pūres pagastā; “Zeltbirzes”, Jaunsātu pagastā; “Sautiņi”, Jaunsātu pagastā un “Pagasta mežs”, Jaunsātu pagastā. Interese bija liela un ir pārdotas piecas cirsmas. Arī aprīlī pārvaldes vadītāja pienākumu izpildītājs piedalās LPMC tiešsaistes mācībās “Pašvaldību darba organizācija”. Tika pieteikti un uzstādīti lielgabarīta atkritumu konteineri Pūrē, Dzintarā, Lamiņos, Kukšās, Sautiņos, Abavniekos un pie Ķīšu pensionāta. Veikta ikgadējā ugunsdzēsamo aparātu pārbaude visās pagastu pārvaldes struktūrvienībās. SIA “Tukuma siltums” strādā pie katlu mājas ēkas iegādes Pūrē, Daigones ielā 7, lai jau no nākamās apkures sezonas varētu uzsākt apkuri ar šķeldu un pārietu uz vienu siltumenerģijas tarifu visā Tukuma novadā. Aprīlī tiek veikti tirdzniecības kiosku “Āboliši” atjaunošanas darbi.

Teritorijas labiekārtošanā – Pūrē gar Ventpils – Rīga šoseju nozāģētas vecās, nokaltušās egles un citi vecie koki. Veikta nolūzušo koku zaru savākšana un aizvešana. Tāpat saskaņota un veikta divu slimo sudrabegļu nozāģēšana pie daudzdzīvokļu mājām. Ar Tukuma novada Domes ainavu arhitekti apsekoti vecie koki pie Pūres kultūras nama un nākošā gada budžetā tiks plānoti līdzekļi šo koku izzāģēšanai un kopšanai. Tika apsekoti arī bīstamie koki Kukšu kapos un Priedulas kapos Jaunsātos. Par bīstamiem un nokaltušiem tika atzīti 6 koki, kas tiks nozāģēti tuvākajā laikā. Pārvaldes darbinieki Lielās talkas ietvaros sakops Abavas senleju Pūrē, Kukšu kapus un Kukšu ezera apkārtni Jaunsātu pagastā.

Ceļu uzturēšanā – noslēdzies izsludinātais iepirkums par ceļu planēšanas darbiem. Uzvarēja SIA “Rotas” ar ko tika noslēgts līgums par grants ceļu planēšanu ar autogreideri. Aprīļa mēnesī veikti Pūres un Jaunsātu ceļu planēšanas darbi.

Kultūrā – izmantojot Pūres bibliotēkas novadpētniecības materiālus, atlasītas 36 fotogrāfijas un sagatavots apraksts bannerim "Mūsu tradīcijas un varēšana – brīvai Latvijai. Darbi Pūrē, 2016 – 2021". Ēkas Pūre – 18 logos (Abavas pusē) skatāma bibliotēkas veidotā izstāde "Pūre un dārzkopība – 100", kur fotogrāfijās skatāmas Pūres centra vietas toreiz 1930-tajos gados un tagad. Jaunsātu pagasta bibliotēkā apskatāmi bērnu dārza grupiņas “Rūķītis” un Jaunsātu skolas bērnu zīmējumi un radošie darbi. Jaunsātu tautas nama sieviešu vokālais ansamblis “Kaprize” piedalījās Zemītes tautas nama vokālā ansambļa “Sapnī” organizētajā virtuālajā sadraudzības festivālā “Mēs tikāties martā”. Ansambļu vadītāja ar kolektīviem strādā attālināti. Lieldienu laikā tika noformēta gājēju aleja Pūres centrā. Iekārtots Pūres alpinārijs – Zaķu parāde. Jaunsātos notika fotoorientēšanās “Lieldienu zaķim pa pēdām”. Iespēju robežās darbu atsākuši amatiermākslas kolektīvi (āra apstākļos, līdz 10 cilvēkiem). Pūres kultūras nama darbinieki gatavojas 4.maija svinībām ar noformējumu āra apstākļos un individuāli skatāmiem foto stendiem par dzīvi Pūrē pēdējos 5 gados. Tiek domāts par to, kā noorganizēt maija mēnesī vakara tirgu Pūrē, ievērojot valdības noteiktos ierobežojumus valstī.

Sociālā darbībā – Pūres un Jaunsātu pagastu pārvaldē algotajos pagaidu sabiedriskajos darbos nodarbinātais turpina palīgdarbu veikšanu Pūres bērnu dārzā “Zemenīte”. Darbu uzsākusi Valsts probācijas dienesta piespiedu darbos nozīmēta persona, kas nodarbināta labiekārtošanas darbu veikšanā.

Noslēgtie līgumi virs 1000 euro:

- SIA “M un V būve” par 4 kiosku „Āboliši” atjaunošanas darbiem, un viena kioska „Āboliši” remontu pēc vētras nodarītiem bojājumiem. Kopējā līguma summa bez PVN 3 602,97 euro;
- SIA “Rotas” par grants ceļu planēšanas darbiem. Kopējā līguma summa bez PVN 28000,00 euro.

Sēmes un Zentenes pagastu pārvalde
(sagatavoja pārvaldes vadītāja Silvija Rabkēviča)

Pagastu pārvaldē – joprojām strādā attālināti. Lai nodrošinātu sniegto pakalpojumu pieejamību, uz iepriekšēju pierakstu pamata trešdienās no plkst.9.00 līdz 16.30 strādā abu pagastu lietvedības sekretāres, kases un bibliotēkas. Pakalpojumus sniedz Sēmes Feldšeru vecmāšu punkts,

darbojas Sēmes sākumskolas pirmsskolas bērnu uzraudzības grupiņas. Sapulces un komunikācija ar speciālistiem notiek interneta vidē.

Teritorijas labiekārtošanā – no aprīļa darbu SIA “Komunālserviss TILDe” uzsākusi jauna sētniece Sēmes ciematā. Lielu darbu iegulda teritorijas tīrīšanā pēc ziemas sniegiem. Darbā pieņemti arī divi kapu pārraugi uz 15 pārvaldē esošajiem kapiem. Lielajā Talkā pārvaldes darbinieki sakopa pagastam piederošo Sēmes ezera piekrastes joslu, izvilka veco laipu, lai vasarai iestājoties to nomainītu pret jaunu pontona tipa laipu un realizētu niedru izplaušanas darbus, sakārtojot vidi un radot iespēju iedzīvotāju atpūtai.

Mājokļu apsaimniekošanā – paredzētas izmaiņas. SIA “Komunālserviss TILDe” pēc jaunā Īres likuma stāšanās spēkā 2021. gada 1. maijā pārslēgs ar visiem īrniekiem līgumus un nodarbosies arī ar māju pārvaldīšanu. Pēc apkures sezonas beigām Zentenes pakalpojumu centra apkures kvalitātes uzlabošanai ir izgatavots un tiks nomainīts apkures katls. Noslēgts līgums, apmaksāts avansa maksājums 20% apmērā, gala maksājums pēc katla uzstādīšanas.

SIA “Strabag” aprīļa mēnesī ir uzsācis pašvaldības ceļu planēšanu. Ceļu uzturēšanas vasaras darbus pilnvarot veikt SIA “Komunālserviss TILDe”.

Kultūras un sporta jomā – darbojas atbilstoši noteiktajiem ierobežojumiem. Lieldienu noformējumi izvietoti pie Zentenes kultūras nama, Sēmes pārvaldes ēkas un tautas nama. Fotomateriāli par Lieldienu tēmu izvietoti Facebookā, notikusi rezultātu apkopošana un balviņu nogādāšana adresātiem. Gatavojas Baltā galdauta svētkiem – krustvārdu mīklu un foto materiālu ievietošana Facebook lapā, abu pagastu karogu dizaina apspriešana, pasūtīšana un izgatavošana, lai 4.maijā tos uzvilktu mastos pie pagastu pakalpojumu centriem. Bibliotēku logos izvietotas izstādes “Kultūras un sporta notikumi 2020.gadā”. Kultūras nama direktore A.Zēne sadarbībā ar Tukuma pilsētas Kultūras nama darbiniekiem strādā pie 14.jūnija pasākuma realizācijas. Amatiermākslas kolektīvu vadītāji pielāgojas jaunajiem darba apstākļiem.

Lielās Talkas ietvaros pie Zentenes kultūras nama veikta vasaras sīpolpuķu stādīšana, pie Sēmes tautas nama veco krūmu izzāģēšana, celmu izraušana, jaunu stādījumu veidošana un teritorijas uzkopšana.

Sadarbībā ar Tukuma novada sociālo dienestu un Finanšu pārvaldi pagastu kasieri nodrošina sociālo pabalstu izmaksas.

Aktuāli:

- izkoptas jaunaudzes 1,66 ha platībā;
- novērtēts tirgus vērtībā un nodots atsavināšanai dzīvoklis Sēmē ar īrnieka pirmpirkuma tiesībām;
- notikusi darbinieku darba izvērtēšana.



TUKUMA NOVADA DOME

Reģistrācijas Nr.90000050975
Talsu iela 4, Tukums, Tukuma novads, LV-3101,
tālrunis 63122707, mobilais tālrunis 26603299, 29288876
www.tukums.lv e-pasts: pasts@tukums.lv

L Ē M U M S

Tukumā

2021.gada 28.aprīlī

prot.Nr.6, 1.§.

Par Tukuma novada pašvaldības budžeta izpildi 2021. gada 1. ceturksnī

Pamatojoties uz likuma „Par pašvaldībām” 21.panta pirmās daļas 2.punktu, kas nosaka -
“Dome var izskatīt jebkuru jautājumu, kas ir attiecīgās pašvaldības pārziņā, turklāt tikai dome var:
2) apstiprināt pašvaldības budžetu, budžeta grozījumus un pārskatus par budžeta izpildi, kā arī
saimniecisko un gada publisko pārskatu”:

- apstiprināt Tukuma novada pašvaldības pamatbudžeta un ziedojumu budžeta 2021. gada
1.ceturkšņa izpildes pārskatus un pārskatus par pašvaldības aizņēmumiem un galvojumiem (pārskati
pielikumā).

Domes priekšsēdētājs

(personiskais paraksts)

N.Rečs



TUKUMA NOVADA DOME

Reģistrācijas Nr.90000050975
Talsu iela 4, Tukums, Tukuma novads, LV-3101,
tālrunis 63122707, mobilais tālrunis 26603299, 29288876
www.tukums.lv e-pasts: pasts@tukums.lv

L Ē M U M S

Tukumā

2021.gada 28.aprīlī

prot.Nr.6, 2.§

Par grozījumu Tukuma novada Domes 2020.gada 27.maija lēmumā “Par Tukuma novada pašvaldības iestādes “Tukuma novada Dome” nolikuma apstiprināšanu” (prot.Nr.11, 44.§)

Pamatojoties uz Tukuma novada Domes 2020.gada 6.marta saistošo noteikumu Nr.5 “Tukuma novada pašvaldības nolikums” 15.1.punktu, izdarīt Tukuma novada Domes 2020.gada 27.maija lēmumā “Par Tukuma novada pašvaldības iestādes “Tukuma novada Dome” nolikuma apstiprināšanu” (prot.Nr.11, 44.§) šādu grozījumu:

1. lēmuma virsrakstā, tekstā un pielikumā iestādes “Tukuma novada Dome” nosaukumu aizstāt ar nosaukumu “Pašvaldības administrācija”,
2. turpmāk visos dokumentos iestādes nosaukuma “Tukuma novada Dome” vietā lietot nosaukumu “Pašvaldības administrācija”,
3. lēmums stājas spēkā 2021.gada 1.maijā.

Domes priekšsēdētājs

(personiskais paraksts)

N.Rečs



TUKUMA NOVADA DOME

Reģistrācijas Nr.90000050975
Talsu iela 4, Tukums, Tukuma novads, LV-3101,
tālrunis 63122707, mobilais tālrunis 26603299, 29288876
www.tukums.lv e-pasts: pasts@tukums.lv

Ar grozījumiem, kas izdarīti
ar Tukuma novada Domes 28.04.2021.
lēmumu (prot.Nr.6, 2.§)

L Ē M U M S

Tukumā

2020.gada 27.maijā

prot.Nr.11, 44.§

Par Tukuma novada pašvaldības iestādes “Pašvaldības administrācija” nolikuma apstiprināšanu

1. Pamatojoties uz likuma „Par pašvaldībām” 21.panta pirmās daļas 8.punktu, Valsts pārvaldes iekārtas likuma 28.pantu un Tukuma novada Domes 06.03.2020. saistošo noteikumu Nr.5 “Tukuma novada pašvaldības nolikums” 10.punktu, apstiprināt Tukuma novada pašvaldības iestādes “Pašvaldības administrācija” nolikumu (pievienots).

2. Noteikt, ka 2020.gada 1.septembrī spēku zaudē Tukuma novada Domes Administratīvās nodaļas, Arhitektūras nodaļas, Attīstības nodaļas, Tukuma novada būvvaldes, Finanšu nodaļas, Informācijas tehnoloģiju nodaļas, Īpašumu nodaļas, Juridiskās nodaļas, Komunālās nodaļas, Kultūras, sporta un sabiedrisko attiecību nodaļas, Dzimtsarakstu nodaļas, Pašvaldības policijas un Tukuma tūrisma informācijas centra nolikumi.

3. Uzdot Tukuma novada pašvaldības izpilddirektoram līdz 2020.gada 1.jūlijam iesniegt Tukuma novada Domes priekšsēdētājam saskaņošanai Tukuma novada pašvaldības iestādes “Pašvaldības administrācija” struktūrvienību Administratīvā pārvalde, Finanšu pārvalde, Īpašumu pārvalde, Kultūras, sporta un tūrisma pārvalde, Attīstības nodaļa, Iekšējais auditors, Tukuma novada būvvalde, Dzimtsarakstu nodaļa, Pašvaldības policija nolikumus.

4. Uzdot Tukuma novada pašvaldības izpilddirektoram līdz 2020.gada 15.jūlijam iesniegt izskatīšanai Finanšu komitejā Tukuma novada pašvaldības iestādes “Pašvaldības administrācija” struktūrvienību Administratīvā pārvalde, Finanšu pārvalde, Īpašumu pārvalde, Kultūras, sporta un tūrisma pārvalde, Attīstības nodaļa, Iekšējais auditors, Tukuma novada būvvalde, Dzimtsarakstu nodaļa, Pašvaldības policija amatu vienību sarakstu.

5. Uzdot Tukuma novada pašvaldības izpilddirektoram līdz 2020.gada 29.maijam nodrošināt Tukuma novada pašvaldības iestādes “Pašvaldības administrācija” darbinieku pārstāvja informēšanu par paredzamo Tukuma novada pašvaldības iestādes “Pašvaldības administrācija” nodaļu un struktūrvienību reorganizāciju.

Domes priekšsēdētājs

(personiskais paraksts)

N.Rečs



TUKUMA NOVADA DOME

Reģistrācijas Nr.90000050975
Talsu iela 4, Tukums, Tukuma novads, LV-3101,
tālrunis 63122707, fakss 63107243, mobilais tālrunis 26603299, 29288876
www.tukums.lv e-pasts: dome@tukums.lv

APSTIPRINĀTS
ar Tukuma novada Domes 27.05.2020.
lēmumu (prot. Nr.11, 44.§)

Ar grozījumiem, kas izdarīti
ar Tukuma novada Domes 28.04.2021.
lēmumu (prot.Nr.6, 2.§)

NOLIKUMS

Tukumā

2020.gada 27.maijā

Nr.19

(prot. Nr.11, 44.§)

Tukuma novada pašvaldības iestādes “Pašvaldības administrācija” nolikums

Virsrakstā izdarīti grozījumi ar Tukuma novada Domes 28.04.2021. lēmumu (prot.Nr., .. §)

Izdots saskaņā ar likuma
„Par pašvaldībām” 21.panta pirmās daļas
8.punktu, Valsts pārvaldes iekārtas likuma
28.pantu un Tukuma novada Domes
06.03.2020. saistošo noteikumu Nr.5 “Tukuma
novada pašvaldības nolikums” 10.punktu

I. Vispārīgie jautājumi

1. Tukuma novada pašvaldības iestāde “Pašvaldības administrācija” (turpmāk – Pašvaldības administrācija) ir Tukuma novada pašvaldības domes (turpmāk – Dome) izveidota iestāde, kas nodrošina Domes pieņemto lēmumu izpildi, tās darba organizatorisko un tehnisko apkalpošanu, kā arī Tukuma novada pašvaldības (turpmāk – Pašvaldība) pakalpojumu sniegšanu iedzīvotājiem.

Ar grozījumiem, kas izdarīti ar Tukuma novada Domes 28.04.2021. lēmumu (prot.Nr.6, 2.§)

2. Pašvaldības administrācija darbojas saskaņā ar Latvijas Republikā spēkā esošajiem normatīvajiem aktiem, Domes lēmumiem, Pašvaldības administrācijas nolikumu, Domes priekšsēdētāja un viņa vietnieku, Pašvaldības izpilddirektora rīkojumiem un norādījumiem.

3. Pašvaldības administrācija savā darbībā izmanto Pašvaldības zīmogu, veidlapas, Pašvaldības kontus Valsts kasē un kredītiestādēs.

4. Pašvaldības administrācijas juridiskā adrese ir Talsu iela 4, Tukums, Tukuma novads, LV-3101.

5. Pašvaldības administrācija atrodas Domes pakļautībā.

6. Pašvaldības administrācijas vadītāja kompetenci īsteno Pašvaldības izpilddirektors (turpmāk kopā saukti – Pašvaldības izpilddirektors).

7. Pašvaldības administrāciju finansē no Pašvaldības budžeta līdzekļiem.

II. Pašvaldības administrācijas funkcijas, uzdevumi un kompetence

8. Pašvaldības administrācija savā darbā pilda uzdevumus, sadarbojoties ar Pašvaldības iestādēm, aģentūrām, kapitālsabiedrībām, citām valsts un pašvaldību institūcijām, juridiskām un fiziskām personām. Pašvaldības administrācijai ir šādas funkcijas un uzdevumi:

8.1. nodrošināt Domes, pastāvīgo komiteju un Domes izveidoto komisiju, darba grupu un Tukuma pilsētas iedzīvotāju konsultatīvās padomes tehnisko un organizatorisko apkalpošanu;

8.2. savas kompetences ietvaros nodrošināt Domes pieņemto lēmumu izpildi;

8.3. savas kompetences ietvaros piedalīties normatīvo aktu (saistošo noteikumu, lēmumu, nolikumu u.c.) izstrādē, kuru izdošana ir Pašvaldības kompetencē;

8.4. plānot un organizēt Pašvaldības publiskos iepirkumus, koordinēt iepirkuma procedūru īstenošanu un pilnveidošanu;

8.5. atbilstoši kompetencei, Domes priekšsēdētāja un viņa vietnieku, Pašvaldības izpilddirektora uzdevumā sagatavot atbildes vai atbilžu projektus uz privātpersonu iesniegumiem un valsts pārvaldes iestāžu informācijas pieprasījumiem;

8.6. atbilstoši kompetencei, Domes priekšsēdētāja, viņa vietnieku, Pašvaldības izpilddirektora uzdevumā sagatavot Domes lēmumu projektus, Domes priekšsēdētāja vai priekšsēdētāja vietnieku rīkojumu projektus, Pašvaldības līgumu projektus, administratīvos aktus un administratīvo aktu projektus, kā arī citus dokumentus un to projektus;

8.7. nodrošināt apmeklētāju pieņemšanu pie Domes deputātiem un citām amatpersonām;

8.8. nodrošināt Pašvaldības institūciju finanšu politikas izstrādāšanu, finanšu resursu plānošanu, uzskaiti un vadību, veikt Pašvaldības nodokļu administrācijas funkcijas;

8.9. noteikt vienotus informācijas tehnoloģiju un telekomunikāciju attīstības virzienus Pašvaldības institūcijās, nodrošināt efektīvu to ieviešanu un darbību;

8.10. veicināt Pašvaldības atpazīstamību un pozitīvu reputāciju reģionālā, nacionālā un starptautiskā līmenī;

8.11. sagatavot un izplatīt plašsaziņas līdzekļiem Domes un Pašvaldības administrācijas oficiālo viedokli, informāciju par Tukuma novada aktualitātēm, Domes pieņemtajiem lēmumiem, to nepieciešamību un izpildi;

8.12. nodrošināt labas pārvaldības principu īstenošanu Pašvaldības administrācijas darbībā;

8.13. nodrošināt Domes oficiālo publikāciju un tās informācijas sistematizēšanu;

8.14. nodrošināt Pašvaldības gada publiskā pārskata ziņojuma un Pašvaldības attīstības plānošanas dokumentu publicēšanu;

8.15. ne retāk kā reizi gadā nodrošināt Pašvaldības finanšu revīzijas veikšanai, revīzijas pārskatu sagatavošanai un atzinuma sniegšanai par saimnieciskā gada pārskatu auditorfirmas vai zvērinātu revidentu uzaicināšanu;

8.16. savas kompetences ietvaros un Domes noteiktajā kārtībā nodrošināt Pašvaldības kapitālsabiedrību efektīvu pārvaldību;

8.17. īstenot veselības aprūpes un veselības veicināšanas politiku Pašvaldībā;

8.18. īstenot Pašvaldības intereses vides aizsardzībā un dabas resursu racionālā izmantošanā;

8.19. sekmēt nevalstiskā sektora darbību un sabiedrības līdzdalību Pašvaldībā;

8.20. vadīt un koordinēt Pašvaldības attīstības plānošanas dokumentu izstrādi, ieviešanu un uzraudzību;

8.21. koordinēt un vadīt Pašvaldības administrācijas kompetencē īstenojamās programmas un projektus;

8.22. veicināt investīciju piesaisti Pašvaldībai;

8.23. nodrošināt likumā "Par pašvaldībām" un citos normatīvajos aktos noteikto Pašvaldības funkciju izpildi savas kompetences ietvaros;

8.24. veikt citus uzdevumus atbilstoši normatīvajos aktos noteiktajai kompetencei un Domes lēmumiem, Domes priekšsēdētāja un viņa vietnieku un Pašvaldības izpilddirektora rīkojumiem.

9. Pašvaldības administrācijai ir šādas tiesības:

9.1. pieprasīt un saņemt darbam nepieciešamo informāciju, dokumentus no Pašvaldības institūcijām, kapitālsabiedrībām, kā arī citu valsts un pašvaldību institūcijām, nevalstiskajām organizācijām, juridiskām un fiziskām personām;

9.2. piedalīties Domes pastāvīgo komiteju un Domes sēdēs, kā arī komisiju, darba grupu un konsultatīvo padomju sanāksmēs;

9.3. patstāvīgi lemt par Pašvaldības administrācijas kompetencē esošajiem jautājumiem un veikt darbības, kas nodrošina Pašvaldības administrācijas noteikto uzdevumu izpildi;

9.4. sadarboties ar valsts un pašvaldību kontroles institūcijām un inspekcijām;

9.5. sniegt priekšlikumus Domes priekšsēdētājam, Domes priekšsēdētāja vietniekiem, Pašvaldības izpilddirektoram par Pašvaldības darbības uzlabošanu un citiem ar Pašvaldības darbu saistītiem jautājumiem un īstenotajiem projektiem;

9.6. izstrādāt priekšlikumus un rosināt izmaiņas Pašvaldības administrācijas kompetencē esošajās jomās;

9.7. izstrādāt un apstiprināt citām Pašvaldības institūcijām saistošus iekšējos normatīvos aktus;

9.8. saņemt Pašvaldības administrācijas darba efektīvai organizēšanai nepieciešamo tehnisko un organizatorisko nodrošinājumu Pašvaldības budžeta līdzekļu ietvaros;

9.9. īstenot citas normatīvajos aktos noteiktās tiesības.

10. Pašvaldības administrācijas darbinieku kompetence, funkcijas, pienākumi, tiesības un atbildība un ir noteikta amatu aprakstos un citos iekšējos normatīvajos aktos.

III. Pašvaldības izpilddirektors kā Pašvaldības administrācijas vadītājs

11. Pašvaldības izpilddirektors kā Pašvaldības administrācijas vadītājs:

11.1. organizē Pašvaldības administrācijas funkciju pildīšanu un atbild par to, vada Pašvaldības administrācijas administratīvo darbu, nodrošinot darba nepārtrauktību, lietderību, efektivitāti un tiesiskumu;

11.2. atceļ Pašvaldības administrācijas pieņemtus prettiesiskus pārvaldes lēmumus;

11.3. pārvalda Pašvaldības administrācijas valdījumā un lietošanā nodoto mantu, finanšu, personāla un citus resursus, paraksta ar to saistītos dokumentus;

11.4. pēc saskaņošanas ar Domes priekšsēdētāju apstiprina Pašvaldības administrācijas darbinieku amatu sarakstu;

11.5. pēc saskaņošanas ar Domes priekšsēdētāju veic Pašvaldības administrācijas amata vienību iekšējās strukturālās izmaiņas sakarā ar Pašvaldības funkciju izpildes nepieciešamību Domes apstiprinātā amata vienību skaita un atlīdzības fonda ietvaros;

11.6. saskaņo Pašvaldības iestāžu vadītāju apstiprinātos amatu sarakstus;

11.7. pēc saskaņošanas ar Domes priekšsēdētāju pieņem darbā un atbrīvo no darba Pašvaldības administrācijas darbiniekus;

11.8. nosaka Pašvaldības administrācijas amatpersonu un darbinieku amata pienākumus;

11.9. izveido un pārbauda Pašvaldības administrācijas iekšējās kontroles un pārvaldes lēmumu iepriekšpārbaudes un pēc pārbaudes sistēmu;

11.10. veic Pašvaldības administrācijas un institūciju amatu klasificēšanas rezultātu atbilstības uzraudzību;

11.11. slēdz saimnieciskus darījumus Pašvaldības administrācijas darba nodrošināšanai;

11.12. apstiprina Pašvaldības administrācijas grāmatvedības attaisnojuma dokumentus un algas aprēķinus, vīzē attaisnojuma dokumentus apmaksai;

11.13. savas kompetences ietvaros pieņem pārvaldes lēmumus (t.sk., administratīvos aktus) un izdod iekšējos normatīvos aktus, kas attiecas uz Pašvaldības administrācijas darbību;

11.14. atbild par personas datu apstrādi un aizsardzību saskaņā ar Fizisko personu datu aizsardzības likumu;

11.15. atbild par darba aizsardzības un ugunsdrošības normu ievērošanu Pašvaldības administrācijā;

11.16. pēc nepieciešamības vai Domes priekšsēdētāja uzdevumā izveido darba grupas un komisijas pastāvīgu vai terminētu uzdevumu veikšanai;

11.17. veic citus Domes, Domes priekšsēdētāja un priekšsēdētāja vietnieku dotus uzdevumus.

12. Pašvaldības izpilddirektora tiesības un pienākumus nosaka likums "Par pašvaldībām", Tukuma novada Domes 2020.gada 6.marta saistošie noteikumi Nr.5 "Tukuma novada pašvaldības nolikums", šis nolikums un citi normatīvie akti.

13. Pašvaldības izpilddirektora pienākumus viņa prombūtnes laikā pilda ar Domes priekšsēdētāja rīkojumu norīkots Pašvaldības administrācijas struktūrvienības vadītājs.

IV. Pašvaldības administrācijas struktūra

14. Līdz 2020.gada 31.augustam Pašvaldības administrācijā ir šādas struktūrvienības un tās darbojas saskaņā ar struktūrvienību nolikumiem, kurus apstiprina Dome:

14.1. Finanšu nodaļa;

14.2. Administratīvā nodaļa;

14.3. Juridiskā nodaļa;

14.4. Attīstības nodaļa;

14.5. Kultūras, sporta un sabiedrisko attiecību nodaļa;

14.6. Arhitektūras nodaļa;

14.7. Komunālā nodaļa;

14.8. Īpašumu nodaļa;

14.10. Dzimtsarakstu nodaļa;

14.11. Pašvaldības policija;

14.12. Tukuma tūrisma informācijas centrs;

14.13. Tukuma novada būvvalde.

15. No 2020.gada 1.septembra Pašvaldības administrācijas sastāvā ir šādas struktūrvienības un amati, kas atrodas:

15.1. Pašvaldības izpilddirektora pakļautībā:

15.1.1. Administratīvā pārvalde;

15.1.2. Finanšu pārvalde;

15.1.3. Īpašumu pārvalde;

15.1.4. Kultūras, sporta un tūrisma pārvalde;

15.1.5. Attīstības nodaļa;

15.1.6. Dzimtsarakstu nodaļa;

15.2. Domes priekšsēdētāja pakļautībā:

15.2.1. Iekšējais auditors;

15.2.2. Tukuma novada Pašvaldības policija.

15.3. Domes priekšsēdētāja vietnieka attīstības politikas jautājumos pakļautībā:

15.3.1. Tukuma novada būvvalde.

16. Domes priekšsēdētājs, Domes priekšsēdētāja vietnieks un Pašvaldības izpilddirektors apstiprina šī nolikuma 15.punktā minēto un savā pakļautībā esošo Pašvaldības administrācijas struktūrvienību darbinieku amatu aprakstus un attiecībā uz tiem izdod rīkojumus.

17. Šī nolikuma 15.punktā minēto Pašvaldības administrācijas struktūrvienību kompetences, pienākumu un tiesību precizēšanai tiek izstrādāts attiecīgās struktūrvienības nolikums. Pašvaldības izpilddirektora pakļautībā esošo Pašvaldības administrācijas struktūrvienību nolikumus, saskaņojot ar Domes priekšsēdētāju, apstiprina Pašvaldības izpilddirektors. Domes priekšsēdētāja vietnieka

attīstības politikas jautājumos pakļautībā esošās Pašvaldības administrācijas struktūrvienības nolikumu, saskaņojot ar Domes priekšsēdētāju, apstiprina Domes priekšsēdētāja vietnieks attīstības politikas jautājumos. Domes priekšsēdētāja pakļautībā esošo Pašvaldības administrācijas struktūrvienību nolikumus apstiprina Domes priekšsēdētājs.

18. Lēmumu par Pašvaldības administrācijas struktūrvienību izveidošanu, reorganizēšanu vai likvidēšanu pieņem Dome.

V. Pašvaldības administrācijas darbības tiesiskuma nodrošināšanas mehānisms un pārskati par darbību

19. Pašvaldības administrācijas darbības tiesiskumu nodrošina Pašvaldības izpilddirektors. Pašvaldības izpilddirektors ir atbildīgs par Pašvaldības administrācijas iekšējās kontroles un pārvaldes lēmumu pārbaudes sistēmas izveidošanu un darbību.

20. Pašvaldības izpilddirektoram kā Pašvaldības administrācijas vadītājam ir tiesības atcelt savā pakļautībā esošo Pašvaldības administrācijas struktūrvienību vadītāju pieņemtos pārvaldes lēmumus vai izdotos iekšējos normatīvos aktus.

21. Katras Pašvaldības administrācijas struktūrvienības darbinieks ir atbildīgs par:

21.1. amata pienākumu un darba uzdevumu savlaicīgu, precīzu un godprātīgu izpildi, kā arī par uzticēto materiālo vērtību saglabāšanu un izmantošanu, atbilstoši to lietošanas noteikumiem;

21.2. iegūtās informācijas konfidencialitātes nodrošināšanu/fizisko personu datu aizsardzības principu ievērošanu saskaņā ar spēkā esošo normatīvo aktu prasībām.

22. Pašvaldības administrācijas darbības tiesiskuma un lietderības kontroli nodrošina Dome.

23. Pašvaldības administrācijas pieņemtos administratīvos aktus un faktisko rīcību var apstrīdēt Domē, ja ārējos normatīvos aktos nav noteikts citādi.

24. Domei ir tiesības atcelt Pašvaldības administrācijas pieņemtus nelikumīgus un nelietderīgus lēmumus, ja ārējos normatīvos aktos nav noteikts citādi.

25. Pašvaldības administrācijas normatīvajos aktos noteiktajā kārtībā sagatavo Pašvaldības gada publisko pārskatu.

26. Domei ir tiesības jebkurā laikā pieprasīt pārskatus par Pašvaldības administrācijas funkciju izpildi un budžeta līdzekļu izlietojumu.

VI. Noslēguma jautājums

27. Pašvaldības administrācijas nolikums stājas spēkā ar tā pieņemšanas brīdi.

Domes priekšsēdētājs

(personiskais paraksts)

N.Rečs



TUKUMA NOVADA DOME

Reģistrācijas Nr.90000050975
Talsu iela 4, Tukums, Tukuma novads, LV-3101,
tālrunis 63122707, mobilais tālrunis 26603299, 29288876
www.tukums.lv e-pasts : pasts@tukums.lv

L Ē M U M S

Tukumā

2021.gada 28.aprīlī

prot.Nr.6, 3.§

Par grozījumu Tukuma novada Domes 2020.gada 25.septembra lēmumā “Par atļauju Tukuma novada pašvaldības izpilddirektoram ieņemt Tukuma novada pašvaldības iestādes “Tukuma novada Dome” vadītāja amatu” (prot.Nr.21, 7.§)

Pamatojoties uz Tukuma novada Domes 2020.gada 6.marta saistošo noteikumu Nr.5 “Tukuma novada pašvaldības nolikums” 15.1.punktu, izdarīt Tukuma novada Domes 2020.gada 25.septembra lēmumā “Par atļauju Tukuma novada pašvaldības izpilddirektoram ieņemt Tukuma novada pašvaldības iestādes “Tukuma novada Dome” vadītāja amatu” (prot.Nr.21, 7.§) šādu grozījumu:

- lēmuma virsrakstā un tekstā iestādes “Tukuma novada Dome” nosaukumu aizstāt ar nosaukumu “Pašvaldības administrācija”.

Domes priekšsēdētājs

(personiskais paraksts)

N.Rečs

NORAKSTS



TUKUMA NOVADA DOME

Reģistrācijas Nr.90000050975
Talsu iela 4, Tukums, Tukuma novads, LV-3101,
tālrunis 63122707, mobilais tālrunis 26603299, 29288876
www.tukums.lv e-pasts: pasts@tukums.lv

Ar grozījumiem, kas izdarīti ar
Tukuma novada Domes 28.04.2021.
lēmumu (prot.Nr.6, 3.§)

L Ē M U M S Tukumā

2020.gada 25.septembrī
7.§

prot. Nr.21,

Par atļauju Tukuma novada pašvaldības izpilddirektoram ieņemt Tukuma novada pašvaldības iestādes “Pašvaldības administrācija” vadītāja amatu

Pamatojoties uz likuma „Par pašvaldībām” 21.panta pirmās daļas 11.punktu: */[..]tikai dome var iecelt amatā [..] izpilddirektoru/*, Tukuma novada Domes 2020.gada 25.septembra lēmumu “Par Tukuma novada pašvaldības izpilddirektora iecelšanu un darba tiesisko attiecību nodibināšanu” (prot. Nr.21, 5.§) un Tukuma novada Domes 2020.gada 6.marta saistošo noteikumu Nr.5 “Tukuma novada pašvaldības nolikums” 35.punktu “*Pašvaldības izpilddirektors vienlaicīgi ir arī novada administrācijas vadītājs [..]*”, **atļaut** Tukuma novada pašvaldības izpilddirektorei **Inesei Valterei** ieņemt Tukuma novada pašvaldības iestādes “Pašvaldības administrācija” vadītājas amatu.

Domes priekšsēdētājs

(personiskais paraksts)

N.Rečs



TUKUMA NOVADA DOME

Reģistrācijas Nr.90000050975
Talsu iela 4, Tukums, Tukuma novads, LV-3101,
tālrunis 63122707, mobilais tālrunis 26603299, 29288876
www.tukums.lv e-pasts: pasts@tukums.lv

L Ē M U M S

Tukumā

2021.gada 28.aprīlī

prot.Nr.6, 4.§.

**Par saistošo noteikumu „Par Tukuma novada Domes
2018.gada 26.aprīļa saistošo noteikumu Nr.9 “Par kārtību
Tukuma novada pašvaldības izglītības iestāžu stadionu
teritorijā” atzīšanu par spēku zaudējušiem” apstiprināšanu**

1. Apstiprināt saistošos noteikumus Nr.13 „Par Tukuma novada Domes 2018.gada 26.aprīļa saistošo noteikumu Nr.9 “Par kārtību Tukuma novada pašvaldības izglītības iestāžu stadionu teritorijā” atzīšanu par spēku zaudējušiem” (pievienoti).

2. Saistošos noteikumus Nr.13 „Par Tukuma novada Domes 2018.gada 26.aprīļa saistošo noteikumu Nr.9 “Par kārtību Tukuma novada pašvaldības izglītības iestāžu stadionu teritorijā” atzīšanu par spēku zaudējušiem” triju darba dienu laikā pēc to parakstīšanas nosūtīt atzinuma sniegšanai Vides aizsardzības un reģionālās attīstības ministrijai elektroniskā veidā parakstītus ar drošu elektronisko parakstu, kas satur laika zīmogu.

3. Noteikt, ka saistošie noteikumi Nr.13 „Par Tukuma novada Domes 2018.gada 26.aprīļa saistošo noteikumu Nr.9 “Par kārtību Tukuma novada pašvaldības izglītības iestāžu stadionu teritorijā” atzīšanu par spēku zaudējušiem” stājas spēkā nākamajā dienā pēc to publicēšanas Tukuma novada Domes informatīvajā izdevumā „Tukuma Laiks”.

4. Saistošo noteikumu Nr.13 „Par Tukuma novada Domes 2018.gada 26.aprīļa saistošo noteikumu Nr.9 “Par kārtību Tukuma novada pašvaldības izglītības iestāžu stadionu teritorijā” atzīšanu par spēku zaudējušiem” pilnu tekstu pēc Vides aizsardzības un reģionālās attīstības ministrijas pozitīva atzinuma saņemšanas:

- 4.1. publicēt Tukuma novada pašvaldības tīmekļa vietnē www.tukums.lv;
- 4.2. izvietot pieejamā vietā Tukuma novada Domes ēkā un pagastu pārvaldēs;
- 4.3. publicēt Tukuma novada Domes informatīvajā izdevumā „Tukuma Laiks”.

Domes priekšsēdētājs

(personiskais paraksts)

N.Rečs

Paskaidrojuma raksts
saistošajiem noteikumiem Nr.13 „Par Tukuma novada Domes
2018.gada 26.aprīļa saistošo noteikumu Nr.9 “Par kārtību Tukuma novada pašvaldības
izglītības iestāžu stadionu teritorijā” atzīšanu par spēku zaudējušiem”

Paskaidrojuma raksta sadaļas	Norādāmā informācija
1. Projekta nepieciešamības pamatojums	Tukuma novada Domes 2018.gada 26.aprīļa saistošajos noteikumos Nr.9 “Par kārtību Tukuma novada pašvaldības izglītības iestāžu stadionu teritorijā” minētie pārkāpumi un atbildība par tiem jau ir paredzēta augstāk stāvošos normatīvajos aktos, un pašvaldībai nav tiesiska pamata dublēt likuma normas vai interpretēt tās, sašaurinot vai paplašinot to izpratnes robežas. To, kas aizliegts izglītības iestādes stadionā, paredzēja saistošo noteikumu Nr.9 Par kārtību Tukuma novada pašvaldības izglītības iestāžu stadionu teritorijā” 9.punkts. Atbildība par 9.1., 9.2., 9.3., 9.6., 9.9., 9.10., 9.13., 9.14., 9.15., 9.16.punktos noteiktiem pārkāpumiem ir paredzēta Administratīvo sodu likumā par pārkāpumiem pārvaldes, sabiedriskās kārtības un valsts valodas lietošanas jomā, atbildība par 9.7.punktā noteikto pārkāpumu ir paredzēta Ugunsdrošības un ugunsdzēsības likumā, atbildība par 9.4.punktā noteikto pārkāpumu paredzēta Ministru kabineta 2006.gada 4.aprīļa noteikumos Nr.266 “Labturības prasības mājas (istabas) dzīvnieku turēšanai, tirdzniecībai un demonstrēšanai publiskās izstādēs, kā arī suņa apmācībai”, atbildība par 9.11., 9.12.punktos noteiktiem pārkāpumiem ir paredzēta Ceļu satiksmes likumā, atbildība par 9.5.punktā noteikto pārkāpumu ir paredzēta Pirotehnisko izstrādājumu aprites likumā un Ieroču aprites likumā. Izglītības iestādes par kārtību to teritorijā ir tiesīgas izvietot informatīvas zīmes. Uz izglītības iestādes teritoriju attiecas izglītības iestādes iekšējās kārtības noteikumi.
2. Īss projekta satura izklāsts	Saistošie noteikumi paredz atzīt par spēku zaudējušiem Tukuma novada Domes 2018.gada 26.aprīļa saistošos noteikumus Nr.9 “Par kārtību Tukuma novada pašvaldības izglītības iestāžu stadionu teritorijā” sakarā ar augstāk stāvošo normatīvo aktu regulējuma izmaiņām pēc 2020.gada 1.jūlija, kad, zaudējot spēku Latvijas Administratīvo pārkāpumu kodeksam, administratīvie sodi tika iekļauti nozaru tiesību aktos.
3. Informācija par plānotā projekta ietekmi uz pašvaldības budžetu	Nav ietekmes.
4. Informācija par plānotā projekta ietekmi uz uzņēmējdarbības vidi pašvaldības teritorijā	Nav ietekmes.
5. Informācija par administratīvajām procedūrām	Nav attiecināms.
6. Informācija par konsultācijām ar privātpersonām	Nav veiktas.

Domes priekšsēdētājs

(personiskais paraksts)

N.Rečs



TUKUMA NOVADA DOME

Reģistrācijas Nr.90000050975
Talsu iela 4, Tukums, Tukuma novads, LV-3101,
tālrunis 63122707, mobilais tālrunis 26603299, 29288876
www.tukums.lv e-pasts: pasts@tukums.lv

APSTIPRINĀTI
ar Tukuma novada Domes 28.04.2021.
lēmumu (prot. Nr.6, 4.§)

SAISTOŠIE NOTEIKUMI Tukumā

2021.gada 28.aprīlī

Nr.13
(prot.Nr.6, 4.§)

**Par Tukuma novada Domes 2018.gada 26.aprīļa
saistošo noteikumu Nr.9 “Par kārtību Tukuma novada
pašvaldības izglītības iestāžu stadionu teritorijā”
atzišanu par spēku zaudējušiem**

Izdoti saskaņā ar likuma „Par pašvaldībām”
43.panta pirmās daļas 4.punktu

Ar šiem saistošajiem noteikumiem tiek atzīti par spēku zaudējušiem Tukuma novada Domes 2018.gada 26.aprīļa saistošie noteikumi Nr.9 “Par kārtību Tukuma novada pašvaldības izglītības iestāžu stadionu teritorijā”.

Domes priekšsēdētājs

(personiskais paraksts)

N.Rečs

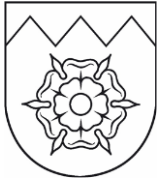

TUKUMA NOVADA DOME

Reģistrācijas Nr.90000050975
Talsu iela 4, Tukums, Tukuma novads, LV-3101,
tālrunis 63122707, mobilais tālrunis 26603299, 29288876
www.tukums.lv e-pasts: pasts@tukums.lv

L Ē M U M S

Tukumā

2021.gada 28.aprīlī

prot.Nr.6, 5.§

Par saistošo noteikumu „Par grozījumiem Tukuma novada Domes 2020.gada 23.decembra saistošajos noteikumos Nr. 41 „Par sociālo palīdzību Tukuma novada pašvaldībā” apstiprināšanu

1. Apstiprināt saistošos noteikumus Nr.14 „Par grozījumiem Tukuma novada Domes 2020.gada 23.decembra saistošajos noteikumos Nr.41 „Par sociālo palīdzību Tukuma novada pašvaldībā”” (pievienoti).

2. Saistošos noteikumus Nr.14 „Par grozījumiem Tukuma novada Domes 2020.gada 23.decembra saistošajos noteikumos Nr.41 „Par sociālo palīdzību Tukuma novada pašvaldībā”” triju darba dienu laikā pēc to parakstīšanas nosūtīt atzinuma sniegšanai Vides aizsardzības un reģionālās attīstības ministrijai elektroniskā veidā parakstītus ar drošu elektronisko parakstu, kas satur laika zīmogu.

3. Noteikt, ka saistošie noteikumi Nr.14 „Par grozījumiem Tukuma novada Domes 2020.gada 23.decembra saistošajos noteikumos Nr.41 „Par sociālo palīdzību Tukuma novada pašvaldībā”” stājas spēkā 2021.gada 1.jūlijā.

4. Saistošos noteikumus Nr.14 „Par grozījumiem Tukuma novada Domes 2020.gada 23.decembra saistošajos noteikumos Nr.41 „Par sociālo palīdzību Tukuma novada pašvaldībā””:

4.1. publicēt Tukuma novada Domes informatīvajā izdevumā „Tukuma Laiks”;

4.2. publicēt Tukuma novada pašvaldības tīmekļa vietnē www.tukums.lv;

4.3. izvietot pieejamā vietā Domes ēkā un pagastu pārvaldēs.

Domes priekšsēdētājs

(personiskais paraksts)

N.Rečs

Paskaidrojuma raksts

saistošajiem noteikumiem Nr.14 „Par grozījumiem Tukuma novada Domes 2020.gada 23.decembra saistošajos noteikumos Nr.41 „Par sociālo palīdzību Tukuma novada pašvaldībā””

Paskaidrojuma raksta sadaļas	Norādāmā informācija
1. Projekta nepieciešamības pamatojums	<p>Sociālo pakalpojumu un sociālās palīdzības likuma 35.panta ceturrtā daļa, kā arī Ministru kabineta 2020.gada 17.decembra noteikumu Nr.809 “Noteikumi par mājsaimniecības materiālās situācijas izvērtēšanu un sociālās palīdzības saņemšanu” 10. un 11.punkts nosaka vienotu mājokļa pabalsta aprēķināšanas kārtību visā valsts teritorijā no 01.07.2021.</p> <p>Sociālo pakalpojumu un sociālās palīdzības likuma 35.panta sestā daļa nosaka, ka pašvaldība no 01.07.2021 saistošajos noteikumos nosaka pabalstu atsevišķu izdevumu apmaksai (materiāls atbalsts personām sociālās funkcionēšanas un neatkarīgas dzīves nodrošināšanai) apmēru, piešķiršanas un izmaksas kārtību. Saskaņā ar Labklājības ministrijas vadlīnijām pabalstu atsevišķu izdevumu apmaksai nosaka šādiem mērķiem:</p> <ul style="list-style-type: none">- ar veselības aprūpi saistītiem izdevumiem,- ar izglītību saistītiem izdevumiem,- ar ēdināšanu izglītības iestādēs saistītiem izdevumiem,- citus izdevumus sociālās funkcionēšanas un neatkarīgas dzīves nodrošināšanai. <p>Līdz šim pabalsts veselības aprūpei bija definēts kā pašvaldības brīvā iniciatīva, līdz ar to, uz pabalsta saņemšanu bija tiesības personām, kuras nekvalificējas kā trūcīgā vai maznodrošinātā mājsaimniecībā dzīvojošas personas, bet saskaņā ar grozījumiem likumā pašvaldībai ir pienākums noteikt pabalstu ar veselības aprūpi saistīto izdevumu segšanai kā vienu no sociālās palīdzības pabalsta veidiem.</p>
2. Īss projekta satura izklāsts	Svītroti saistošajos noteikumos noteiktā mājokļa pabalsta aprēķināšanas nosacījumi. Noteikts jauns pabalsts atsevišķu izdevumu apmaksai - veselības pabalsts un tā apmērs.
3. Informācija par plānoto projekta ietekmi uz pašvaldības budžetu	Projekts budžetu neskar.
4. Informācija par plānoto projekta ietekmi uz uzņēmējdarbības vidi pašvaldības teritorijā	Projekts šo jomu neskar.
5. Informācija par administratīvajām procedūrām	Administratīvajām procedūrām tiek pakļauta lēmuma pieņemšana, izpildes administrēšana un pārsūdzība.
6. Informācija par konsultācijām ar privātpersonām	Nav organizētas.

Domes priekšsēdētājs

(personiskais paraksts)

N.Rečs



TUKUMA NOVADA DOME

Reģistrācijas Nr.90000050975
Talsu iela 4, Tukums, Tukuma novads, LV-3101,
tālrunis 63122707, mobilais tālrunis 26603299, 29288876
www.tukums.lv e-pasts: pasts@tukums.lv

28.04.2021.

APSTIPRINĀTI
ar Tukuma novada Domes
lēmumu (prot.Nr.6, 5.§.)

SAISTOŠIE NOTEIKUMI Tukumā

2021. gada 28.aprīlī

Nr.14
(prot. Nr.6, 5.§)

Par grozījumiem Tukuma novada Domes 2020.gada 23.decembra saistošajos noteikumos Nr.41 „Par sociālo palīdzību Tukuma novada pašvaldībā”

Izdoti saskaņā ar Sociālo pakalpojumu un sociālās
palīdzības likuma 3.panta otro, 33.panta trešo daļu,
likuma “Par pašvaldībām” 43.panta trešo daļu

Izdarīt Tukuma novada Domes 2020. gada 21.decembra saistošajos noteikumos Nr.41 „Par sociālo palīdzību Tukuma novada pašvaldībā” (turpmāk – noteikumi) šādus grozījumus:

1. izteikt noteikumu 5.punktu šādā redakcijā:
“5. Mājokļa pabalsts sniedz materiālu atbalstu izdevumu, kas saistīti ar mājokļa lietošanu, apmaksai Tukuma novada teritorijā esošā mājāsaimniecībā deklarētām personām vai personai.”

2. svītrot noteikumu 7., 8., 9., 10. un 11.punktu.

3. papildināt noteikumus ar 25.2.apakšpunktu šādā redakcijā:

“25.2. Pabalsts veselības aprūpei. Pabalstu veselības aprūpei piešķir par mēnesi, kurā radušies izdevumi par veselības aprūpi, nepārsniedzot sešu mēnešu periodu attiecīgajā kalendārajā gadā, kad ir piešķirts noteikumu 24.punktā noteiktais statuss vai veikts minētā statusa atbilstības izvērtējums, izmantojot šādu pabalsta veselības aprūpei apmēra aprēķinu un nepārsniedzot faktisko izdevumu apmēru:

$PVA = NIL \times N + IVA - I$, kur

PVA – pabalsts veselības aprūpei mēnesī;

NIL – noteiktais ienākuma līmenis 130,00 *euro* mēnesī ;

N – personu skaits ģimenē (mājāsaimniecībā);

I – ģimenes (personas) kopējais ienākuma līmenis mēnesī

IVA – viena mēneša veselības aprūpes izdevumi par:

25.2.1. medikamentiem, ja tos izrakstījis ģimenes ārsts vai ārstējošais ārsts;

25.2.2. ārstnieciskajām manipulācijām, nepieciešamajām operācijām, stacionāriem, medicīniskajām rehabilitācijām, izmeklējumiem, speciālistu konsultācijām, ja ir ģimenes ārsta vai ārstējošā ārsta nosūtījums, kā arī par ģimenes ārstu konsultācijām;

25.2.3. ārstēšanos no alkohola, narkotisko vielu vai azartspēļu atkarības, ja ir ārstējošā ārsta nosūtījums;

25.2.4. zobārstniecības pakalpojumiem, ja tas saistīts ar neatliekamām medicīniskām indikācijām, ko apstiprina ārsta izraksts;

25.2.5. redzes korekcijas līdzekļiem, ja ir ārstējošā ārsta izraksts par to nepieciešamību.”

Domes priekšsēdētājs

(personiskais paraksts)

N.Rečs



TUKUMA NOVADA DOME

Reģistrācijas Nr.90000050975

Talsu iela 4, Tukums, Tukuma novads, LV-3101,
tālrunis 63122707, mobilais tālrunis 26603299, 29288876

www.tukums.lv e-pasts: pasts@tukums.lv

APSTIPRINĀTI
ar Tukuma novada Domes 23.12.2020.
lēmumu (prot. Nr.27, 18.§)

Ar grozījumiem, kas izdarīti
ar Tukuma novada Domes lēmumu:
- 28.04.2021. (prot. Nr.6, 5.§.).

SAISTOŠIE NOTEIKUMI

Tukumā

2020.gada 23.decembrī

Nr.41
(prot.Nr.27, 18.§)

Par sociālo palīdzību Tukuma novada pašvaldībā

Izdoti saskaņā ar Sociālo pakalpojumu un sociālās
palīdzības likuma 3.panta otro, 33.panta trešo daļu, likuma
“Par pašvaldībām” 43.panta trešo daļu

Noteikumos lietotie termini:

Mājsaimniecība - vairākas personas, kuras dzīvo vienā mājoklī (pastāvīgai dzīvošanai paredzēta dzīvojamā māja vai dzīvoklis daudzdzīvokļu mājā, vai istaba komunālajā dzīvoklī u.c.) un kopīgi sedz izdevumus, vai viena persona, kura saimnieko atsevišķi.

Krīzes situācija - situācija, kurā ģimene (persona) katastrofas vai citu ārēju notikumu dēļ vairs nav iespējams izmantot ierastos problēmu risināšanas veidus, tā pati saviem spēkiem nespēj pārvarēt šo notikumu radītās sekas un tai ir nepieciešama psihosociāla vai materiāla palīdzība.

Sociālā funkcionēšana - personas spējas darboties dzīvei nepieciešamās jomās un pildīt atbilstošās sociālās lomas, kuras nemitīgi tiek pakļautas apkārtējās vides ietekmei un ietver sabiedrības gaidas un objektīvās prasības.

I. Vispārīgie jautājumi

1. Saistošie noteikumi nosaka maznodrošinātas mājsaimniecības ienākumu sliekšni Tukuma novadā, vienreizējas materiālās palīdzības apmēru, saņemšanas un piešķiršanas kārtību, un sekojošus sociālās palīdzības veidu apmēru, piešķiršanas un izmaksas kārtību Tukuma novadā:

- 1.1. mājokļa pabalsts;
- 1.2. materiālais pabalsts un psihosociālā palīdzība krīzes situācijā;
- 1.3. vienreizēja materiāla palīdzība;
- 1.4. pabalsts atsevišķu izmaksu segšanai.

II. Maznodrošinātas mājsaimniecības ienākumu sliekšnis

2. Tukuma novadā noteiktais maznodrošinātas mājsaimniecības ienākumu sliekšnis ir 375,00 *euro* pirmajai vai vienīgajai personai mājsaimniecībā un 263,00 *euro* pārējām personām mājsaimniecībā.

3. Maznodrošinātas mājsaimniecības statusa saņemšanas kārtība, kā arī mājsaimniecības izvērtēšanas kārtība maznodrošinātas mājsaimniecības statusam noteikta Sociālo pakalpojumu un

sociālās palīdzības likumā un Ministru kabineta noteikumos par mājražniecības materiālās situācijas izvērtēšanu un sociālās palīdzības saņemšanu.

4. Tukuma novada pašvaldības teritorijā esošas mājražniecības atbilstību vai neatbilstību maznodrošinātas mājražniecības statusam nosaka Tukuma novada sociālais dienests ar lēmumu. Tukuma novada sociālā dienesta lēmumu par mājražniecības atbilstību maznodrošinātas mājražniecības statusam mājražniecībā esoša pilngadīga persona vai tās likumiskais pārstāvis var apstrīdēt Tukuma novada Domes Administratīvo aktu strīdu komisijā.

III. Mājokļa pabalsts

5. Mājokļa pabalsts sniedz materiālu atbalstu izdevumu, kas saistīti ar mājokļa lietošanu, apmaksai Tukuma novada teritorijā esošā mājražniecībā deklarētām personām vai personai,.

Ar grozījumiem, kas izdarīti ar Tukuma novada Domes 28.04.2021. lēmumu (prot.Nr.6, 5.§.)

6. Mājokļa pabalsta saņemšanas un piešķiršanas kārtība ir noteikta Sociālo pakalpojumu un sociālās palīdzības likumā un Ministru kabineta noteikumos par mājražniecības materiālās situācijas izvērtēšanu un sociālās palīdzības saņemšanu.

7. Svītrots ar Tukuma novada Domes 28.04.2021. lēmumu (prot.Nr.6, 5.§.)

8. Svītrots ar Tukuma novada Domes 28.04.2021. lēmumu (prot.Nr.6, 5.§.)

9. Svītrots ar Tukuma novada Domes 28.04.2021. lēmumu (prot.Nr.6, 5.§.)

10. Svītrots ar Tukuma novada Domes 28.04.2021. lēmumu (prot.Nr.6, 5.§.)

11. Svītrots ar Tukuma novada Domes 28.04.2021. lēmumu (prot.Nr.6, 5.§.)

12. Lēmumu par mājokļa pabalsta piešķiršanu vai atteikumu piešķirt mājokļa pabalstu pieņem Tukuma novada sociālais dienests. Mājokļa pabalstu piešķir no mēneša, kurā pieņemts lēmums par mājokļa pabalsta piešķiršanu.

13. Tukuma novada sociālā dienesta lēmumu par mājokļa pabalsta piešķiršanu vai atteikumu piešķirt mājokļa pabalstu, mājražniecībā esoša pilngadīga persona vai tās likumiskais pārstāvis var apstrīdēt Tukuma novada Domes Administratīvo aktu strīdu komisijā.

IV. Materiālais pabalsts un psihosociālā palīdzība krīzes situācijā

14. Materiālais pabalstu krīzes situācijā ir operatīvi sniegts materiāls atbalsts ārēju notikumu seku novēršanai vai mazināšanai krīzes situācijā.

15. Lai saņemtu materiālo pabalstu krīzes situācijā, Tukuma novada pašvaldības teritorijā, esošās mājražniecības pārstāvis viena mēneša laikā pēc krīzes situācijas rašanās iesniedz Tukuma novada sociālajā dienestā iesniegumu par materiālā pabalsta krīzes situācijā pieprasīšanu un dokumenta kopiju (uzrādot oriģinālu), kas apliecina krīzes situācijas faktu.

16. Materiālu pabalstu krīzes situācijā, piešķir Tukuma novada sociālais dienests, pamatojoties uz sociālā darbinieka sniegto atzinumu par ģimenes (personas) sociālo situāciju un to atbilstību krīzes situācijai.

17. Materiāla pabalsta krīzes situācijā apmērs ir 272,00 *euro* mēnesī uz vienu mājražniecībā deklarēto personu vai atsevišķi dzīvojošu personu, un 190,00 *euro* uz katru nākamo mājražniecībā deklarēto personu mēnesī.

18. Materiālo pabalstu krīzes situācijā pēc sociālā darbinieka ieteikuma var aizstāt ar pabalstu natūrā, kas nozīmē, ka Tukuma novada sociālais dienests sedz izdevumus par ģimeni (personai) nepieciešamo preču vai pakalpojumu izdevumu segšanu sociālo funkcionēšanas spēju nodrošināšanai.

19. Psihosociālo palīdzība krīzes situācijā sniedz saskaņā ar sociālā darbinieka sniegto izvērtējumu par personas psihoemocionālo stāvokli un nepieciešamību pēc psihosociālā atbalsta, sedzot personai, kura deklarēta mājražniecībā Tukuma novada teritorijā, nepieciešamā psihosociālā atbalsta pakalpojumu izmaksas krīzes situācijā radušo seku novēršanai vai mazināšanai.

20. Tukuma novada sociālā dienesta lēmumu par materiālā pabalsta krīzes situācijā piešķiršanu vai atteikumu piešķirt minēto pabalstu, mājražniecībā esoša pilngadīga persona vai tās likumiskais pārstāvis var apstrīdēt Tukuma novada Domes Administratīvo aktu strīdu komisijā.

V. Vienreizēja materiālā palīdzība

21. Vienreizēju materiālu palīdzību ir tiesīga saņemt persona, kurai objektīvu apstākļu dēļ nav mājokļa vai deklarētās dzīvesvietas un tā savu patstāvīgo dzīvesvietu ir izvēlējusies Tukuma novadā, kuras administratīvā teritorija nav personas pēdējā dzīvesvieta.

22. Vienreizējas materiālās palīdzības apmēru aprēķina, kā starpību starp personas ienākumiem un garantēto minimālo ienākumu sliekšni.

23. Vienreizēju materiālu palīdzību saņem un piešķir sociālās palīdzības saņemšanas un piešķiršanas kārtībā, kura noteikta Sociālo pakalpojumu un sociālās palīdzības likumā un Ministru kabineta noteikumos par mājsaimniecības materiālās situācijas izvērtēšanu un sociālās palīdzības saņemšanu. Tukuma novada sociālā dienesta lēmumu par vienreizējās materiālās palīdzības piešķiršanu vai atteikumu piešķirt vienreizējo materiālo palīdzību, mājsaimniecībā esoša pilngadīga persona vai tās likumiskais pārstāvis var apstrīdēt Tukuma novada Domes Administratīvo aktu strīdu komisijā.

VI. Pabalsts atsevišķu izmaksu segšanai

24. Pabalsta atsevišķu izmaksu segšanai mērķis ir sniegt materiālu palīdzību personām, ja tā dzīvo mājsaimniecībā, kura kvalificējas trūcīgas vai maznodrošinātas mājsaimniecības statusa saņemšanai un ir deklarēta Tukuma novadā, sociālās funkcionēšanas un neatkarīgas dzīves veicināšanai.

25. Tukuma novadā noteiktie pabalsti atsevišķu izmaksu segšanai:

25.1. pabalsts izglītības ieguves atbalstam:

25.1.1. skolas piederumu iegādei 30,00 *euro* katram bērnam, uzsākot mācības 1.septembrī vispārīglītojošā skolā, kur tiek apgūta pamatzglītības programma, vai, kurš mācās speciālā izglītības iestādē vai iegūst obligāto pirmsskolas izglītību, ja pabalsts pieprasīts ne vēlāk kā līdz attiecīgā gada 30.septembrim;

25.1.2. skolas piederumu iegādei 15,00 *euro* katram bērnam, ja bērns apgūst 5 - 6 gadīgo bērnu pirmsskolas apmācību;

25.2. Pabalsts veselības aprūpei. Pabalstu veselības aprūpei piešķir par mēnesi, kurā radušies izdevumi par veselības aprūpi, nepārsniedzot sešu mēnešu periodu attiecīgajā kalendārajā gadā, kad ir piešķirts noteikumu 24.punktā noteiktais statuss vai veikts minētā statusa atbilstības izvērtējums, izmantojot šādu pabalsta veselības aprūpei apmēra aprēķinu un nepārsniedzot faktisko izdevumu apmēru:

$PVA = NIL \times N + IVA - I$, kur

PVA –pabalsts veselības aprūpei mēnesī;

NIL –noteiktais ienākuma līmenis 130,00 *euro* mēnesī ;

N –personu skaits ģimenē (mājsaimniecībā);

I –ģimenes (personas) kopējais ienākuma līmenis mēnesī

IVA – viena mēneša veselības aprūpes izdevumi par:

25.2.1. medikamentiem, ja tos izrakstījis ģimenes ārsts vai ārstējošais ārsts;

25.2.2. ārstnieciskajām manipulācijām, nepieciešamajām operācijām, stacionāriem, medicīniskajām rehabilitācijām, izmeklējumiem, speciālistu konsultācijām, ja ir ģimenes ārsta vai ārstējošā ārsta nosūtījums, kā arī par ģimenes ārstu konsultācijām;

25.2.3. ārstēšanos no alkohola, narkotisko vielu vai azartspēļu atkarības, ja ir ārstējošā ārsta nosūtījums;

25.2.4. zobārstniecības pakalpojumiem, ja tas saistīts ar neatliekamām medicīniskām indikācijām, ko apstiprina ārsta izraksts;

25.2.5. redzes korekcijas līdzekļiem, ja ir ārstējošā ārsta izraksts par to nepieciešamību.

Ar grozījumiem, kas izdarīti ar Tukuma novada Domes 28.04.2021. lēmumu (prot.Nr.6, 5.§.)

26. Pabalsta atsevišķu izmaksu sniegšanai saņemšanas un piešķiršanas kārtība noteikta Sociālo pakalpojumu un sociālās palīdzības likumā un Ministru kabineta noteikumos par mājsaimniecības materiālās situācijas izvērtēšanu un sociālās palīdzības saņemšanu. Tukuma novada sociālā dienesta lēmumu par pabalsta atsevišķu izmaksu segšanai vai atteikumu piešķirt pabalsta atsevišķu izmaksu segšanai, mājsaimniecībā esoša pilngadīga persona vai tās likumiskais pārstāvis var apstrīdēt Tukuma novada Domes Administratīvo aktu strīdu komisijā.

VII. Noslēguma jautājums

27. Noteikt, ka ar šo saistošo noteikumu stāšanos spēkā spēku zaudē:

27.1. Tukuma novada Domes 2015.gada 26.marta saistošie noteikumi Nr.9 „Par sociālo palīdzību Tukuma novada pašvaldībā”,

27.2. Tukuma novada Domes 2011.gada 24.februāra saistošie noteikumi Nr.4 „Kārtība, kādā ģimene vai atsevišķi dzīvojoša persona atzīstama par maznodrošinātu”,

27.3. Tukuma novada Domes 2012.gada 23.augusta saistošie noteikumi Nr.20 “Par Tukuma novada pašvaldības noteikto kustamo un nekustamo īpašumu, kas netiek ņemts vērā, atzīstot ģimeni (personu) par trūcīgu vai maznodrošinātu”.

Domes priekšsēdētājs

(personiskais paraksts)

N.Rečs

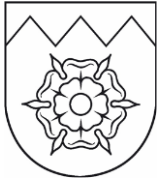

TUKUMA NOVADA DOME

Reģistrācijas Nr.90000050975

Talsu iela 4, Tukums, Tukuma novads, LV-3101,
tālrunis 63122707, mobilais tālrunis 26603299, 29288876

www.tukums.lv e-pasts: pasts@tukums.lv

L Ē M U M S

Tukumā

2021.gada 28.aprīlī

prot.Nr.6, 6.§

Par saistošo noteikumu “Par grozījumiem Tukuma novada Domes 2018. gada 26. aprīļa saistošajos noteikumos Nr.6 “Par kārtību, kādā Tukuma novada pašvaldība sniedz palīdzību kvalificēta speciālista nodrošināšanai ar dzīvojamo telpu” apstiprināšanu

1. Apstiprināt saistošos noteikumus Nr.15 “Par grozījumiem Tukuma novada Domes 2018. gada 26. aprīļa saistošajos noteikumos Nr.6 “Par kārtību, kādā Tukuma novada pašvaldība sniedz palīdzību kvalificēta speciālista nodrošināšanai ar dzīvojamo telpu”” (pievienoti).

2. Saistošos noteikumus Nr.15 “Par grozījumiem Tukuma novada Domes 2018. gada 26. aprīļa saistošajos noteikumos Nr.6 “Par kārtību, kādā Tukuma novada pašvaldība sniedz palīdzību kvalificēta speciālista nodrošināšanai ar dzīvojamo telpu”” triju darba dienu laikā pēc to parakstīšanas nosūtīt atzinuma sniegšanai Vides aizsardzības un reģionālās attīstības ministrijai elektroniskā veidā parakstītus ar drošu elektronisko parakstu, kas satur laika zīmogu.

3. Noteikt, ka saistošie noteikumi Nr.15 “Par grozījumiem Tukuma novada Domes 2018. gada 26. aprīļa saistošajos noteikumos Nr.6 “Par kārtību, kādā Tukuma novada pašvaldība sniedz palīdzību kvalificēta speciālista nodrošināšanai ar dzīvojamo telpu”” stājas spēkā nākamajā dienā pēc to publicēšanas Tukuma novada Domes informatīvajā izdevumā “Tukuma Laiks”.

4. Saistošos noteikumus Nr.15 “Par grozījumiem Tukuma novada Domes 2018. gada 26. aprīļa saistošajos noteikumos Nr.6 “Par kārtību, kādā Tukuma novada pašvaldība sniedz palīdzību kvalificēta speciālista nodrošināšanai ar dzīvojamo telpu””:

4.1. publicēt Tukuma novada Domes informatīvajā izdevumā “Tukuma Laiks”;

4.2. publicēt Tukuma novada pašvaldības tīmekļa vietnē www.tukums.lv;

4.3. izvietot pieejamā vietā Domes ēkā un pagastu pārvaldēs.

Domes priekšsēdētājs

(personiskais paraksts)

N.Rečs

**Paskaidrojuma raksts saistošajiem noteikumiem Nr.15 “Par grozījumiem
Tukuma novada Domes 2018. gada 26. aprīļa saistošajos
noteikumos Nr.6 “Par kārtību, kādā Tukuma novada pašvaldība
sniedz palīdzību kvalificēta speciālista nodrošināšanai ar dzīvojamo telpu””**

Paskaidrojuma raksta sadaļas	Norādāmā informācija
1. Projekta nepieciešamības pamatojums	Pašvaldības iestādes “Tukuma novada Dome” nolikuma 15.1. apakšpunkts noteic, ka <i>no 2020. gada 1. septembra Pašvaldības administrācijas sastāvā ir šādas struktūrvienības [..] Administratīvā pārvalde, Finanšu pārvalde, Īpašumu pārvalde, Kultūras, sporta un tūrisma pārvalde, Attīstības nodaļa, Dzimtsarakstu nodaļa.</i> Tukuma novada Domes Komunālā nodaļa no 2020.gada 1.septembra nepastāv un ir integrēta Īpašumu pārvaldē.
2. Īss projekta satura izklāsts	Visā tekstā vārdi “Komunālā nodaļa” aizstāti ar “Īpašumu pārvalde” sakarā ar Tukuma novada Domes reorganizāciju no 2020.gada 1.septembra.
3. Informācija par plānoto projekta ietekmi uz pašvaldības budžetu	Nav paredzēta.
4. Informācija par plānoto projekta ietekmi uz uzņēmējdarbības vidi pašvaldības teritorijā	Projekts šo jomu neskar.
5. Informācija par administratīvajām procedūrām	Administratīvajām procedūrām tiek pakļauta lēmuma pieņemšana, izpildes administrēšana un pārsūdzība.
6. Informācija par konsultācijām ar privātpersonām	Nav organizētas.

Domes priekšsēdētājs

(personiskais paraksts)

N.Rečs



TUKUMA NOVADA DOME

Reģistrācijas Nr.90000050975
Talsu iela 4, Tukums, Tukuma novads, LV-3101,
tālrunis 63122707, mobilais tālrunis 26603299, 29288876
www.tukums.lv e-pasts: pasts@tukums.lv

28.04.2021.

APSTIPRINĀTI
ar Tukuma novada Domes
lēmumu (prot.Nr.6, 6.§.)

SAISTOŠIE NOTEIKUMI Tukumā

2021. gada 28. aprīlī

Nr.15
(prot. Nr.6, 6.§.)

**Par grozījumiem Tukuma novada Domes
2018. gada 26. aprīļa saistošajos
noteikumos Nr. 6 “Par kārtību, kādā Tukuma
novada pašvaldība sniedz palīdzību kvalificēta
speciālista nodrošināšanai ar dzīvojamo telpu”**

Izdoti saskaņā ar likuma “Par palīdzību
dzīvokļa jautājumu risināšanā”
21.¹panta otro daļu, 21.²panta otro daļu

Izdarīt Tukuma novada Domes 2018. gada 26. aprīļa saistošajos noteikumos Nr.6 “Par kārtību, kādā Tukuma novada pašvaldība sniedz palīdzību kvalificēta speciālista nodrošināšanai ar dzīvojamo telpu” šādus grozījumus:

- visā tekstā aizstāt vārdus “Komunālā nodaļa” ar vārdiem “Īpašumu pārvalde” attiecīgā locījumā.

Domes priekšsēdētājs

N.Rečs



TUKUMA NOVADA DOME

Reģistrācijas Nr.90000050975

Talsu iela 4, Tukums, Tukuma novads, LV-3101,
tālrunis 63122707, fakss 63107243, mobilais tālrunis 26603299, 29288876
www.tukums.lv e-pasts: dome@tukums.lv

APSTIPRINĀTI
ar Tukuma novada Domes 26.04.2018.
lēmumu (prot.Nr.7, 11.§)

Ar grozījumiem, kas izdarīti
ar Tukuma novada Domes

lēmumu (prot.Nr.6, 6.§)

28.04.2021.

SAISTOŠIE NOTEIKUMI Tukumā

2018. gada 26.aprīlī

Nr.6

(prot.Nr.7, 11.§)

**Par kārtību, kādā Tukuma novada pašvaldība
sniedz palīdzību kvalificēta speciālista
nodrošināšanai ar dzīvojamo telpu**

Izdoti saskaņā ar likuma “Par palīdzību dzīvokļa
jautājumu risināšanā” 21.¹panta otro daļu,
21.²panta otro daļu

I. Vispārīgais jautājums

1. Saistošie noteikumi “Par kārtību, kādā Tukuma novada pašvaldība sniedz palīdzību kvalificēta speciālista nodrošināšanai ar dzīvojamo telpu” (turpmāk – Noteikumi) nosaka kārtību, kādā Tukuma novada pašvaldība (turpmāk – Pašvaldība) sniedz palīdzību kvalificēta speciālista nodrošināšanai ar dzīvojamo telpu (turpmāk – Palīdzība) ar mērķi veicināt jaunu kvalificētu speciālistu piesaisti darbam Pašvaldības administratīvajā teritorijā, tādejādi nodrošinot pašvaldības funkciju un uzdevumu veiksmīgu izpildi un Pašvaldības attīstību.

II. Speciālisti, kuri var pretendēt uz Palīdzību

2. Uz Palīdzību var pretendēt kvalificēts speciālists, kurš ieguvis izglītību vai profesionālo kvalifikāciju, kas nepieciešama konkrētā darba vai amata pienākumu veikšanai, un kurš ir uzsācis darbu Pašvaldības administratīvajā teritorijā Noteikumu 3.punktā minētajās institūcijās un nozarēs divus gadus vai mazāk pirms iesnieguma par Palīdzības saņemšanu iesniegšanas Tukuma novada Domē (turpmāk – Dome) vai kurš divu mēnešu laikā no iesnieguma par Palīdzības saņemšanu iesniegšanas Domē uzsāks darbu Noteikumu 3.punktā minētajās institūcijās un nozarēs Pašvaldības administratīvajā teritorijā (turpmāk – Speciālists).

3. Palīdzību var saņemt:

3.1. Speciālisti, kuri nepieciešami ar Pašvaldības funkciju izpildi saistītu pārvaldes uzdevumu veikšanai Pašvaldības iestādē, aģentūrā, kapitālsabiedrībā (turpmāk – Pašvaldības iestāde) vai institūcijā, kura publiskā iepirkuma procedūras rezultātā vai deleģēšanas līguma ietvaros veic ar Pašvaldības autonomo funkciju izpildi saistītus pārvaldes uzdevumus;

3.2. Speciālisti, kuri nepieciešami ar valsts funkciju izpildi saistītu pārvaldes uzdevumu veikšanai Valsts policijā un glābšanas dienestos Pašvaldības administratīvajā teritorijā;

- 3.3. Speciālisti, kurus nepieciešams nodarbināt Pašvaldības attīstības programmā noteiktajās attīstāmajās nozarēs:
- 3.3.1. veselības aprūpe;
 - 3.3.2. izglītība;
 - 3.3.3. rūpniecība (pārtikas rūpniecība, vieglā rūpniecība, metālapstrādes, kokapstrādes, būvmateriālu ražošana, tekstilrūpniecība);
 - 3.3.4. transports, sakari un loģistika;
 - 3.3.5. agrobizness;
 - 3.3.6. tūrisms un brīvā laika pavadīšana.
4. Pašvaldība atsaka Palīdzību, ja:
- 4.1. Speciālista īpašumā Pašvaldības administratīvajā teritorijā ir dzīvoklis vai dzīvojamā māja;
 - 4.2. Speciālista laulātā īpašumā Pašvaldības administratīvajā teritorijā ir dzīvoklis vai dzīvojamā māja;
 - 4.3. Speciālistam ir sniegta Pašvaldības Palīdzība un noslēgts dzīvojamās telpas īres līgums ar speciālistu uz maksimālo speciālistam izīrējamās dzīvojamās telpas izīrēšanas termiņu, kāds bija noteikts Pašvaldības saistošajos noteikumos dzīvojamās telpas īres līguma noslēgšanas brīdī.

III. Speciālistu reģistrācijas kārtība

5. Speciālists, kurš ir uzsācis darbu Pašvaldības administratīvajā teritorijā un kurš pretendē uz Palīdzību, Domē iesniedz:
- 5.1. Speciālista iesniegumu par Palīdzības saņemšanu, kurā norāda ģimenes sastāvu un informāciju par deklarēto un faktisko dzīvesvietu;
 - 5.2. ieteikuma vēstuli no darba devēja, ja Speciālista darba devējs ir Pašvaldības iestāde;
 - 5.3. darba devēja iesniegumu par Palīdzības saņemšanu, kurā izteikta nepieciešamība Speciālistu nodrošināt ar dzīvojamo telpu uz darba tiesisko attiecību laiku, ja darba devējs nav Pašvaldības iestāde;
 - 5.4. Speciālista dzīves un darba gaitu aprakstu (CV);
 - 5.5. Speciālista izglītību vai profesionālo kvalifikāciju apliecinošu dokumentu kopijas, uzrādot dokumentu oriģinālus;
 - 5.6. Speciālista darba līguma kopiju.
6. Ja Palīdzība nepieciešama Speciālistam, kurš divu mēnešu laikā uzsāks darba tiesiskās attiecības, Domē iesniedz:
- 6.1. Speciālista iesniegumu par Palīdzības saņemšanu, kurā norāda personas, kuras dzīvos kopā ar Speciālistu pašvaldības dzīvojamā telpā, un informāciju par deklarēto un faktisko dzīvesvietu;
 - 6.2. ieteikuma vēstuli no darba devēja, ja Speciālista darba devējs ir Pašvaldības iestāde;
 - 6.3. darba devēja iesniegumu par Palīdzības saņemšanu, kurā izteikta nepieciešamība Speciālistu nodrošināt ar dzīvojamo telpu uz darba tiesisko attiecību laiku, ja darba devējs nav Pašvaldības iestāde;
 - 6.4. Speciālista dzīves un darba gaitu aprakstu (CV);
 - 6.5. Speciālista izglītību vai profesionālo kvalifikāciju apliecinošu dokumentu kopijas, uzrādot dokumentu oriģinālus.
 - 6.6. Speciālista darba līguma kopiju nekavējoties pēc darba tiesisko attiecību nodibināšanas.

7. Speciālistam, kurš nepieciešams kādā no Noteikumu 3.3.apakšpunktā minētajām nozarēm un kurš Valsts ieņēmumu dienestā reģistrējies kā pašnodarbinātā persona, Domē nav jāiesniedz Noteikumu 5.2., 5.3., 5.6., 6.2., 6.3. un 6.6.apakšpunktā minētie dokumenti.

8. Domes Īpašumu pārvaldes (turpmāk - Īpašumu pārvalde) amatpersona desmit darba dienu laikā pēc Noteikumu 5. vai 6. punktā noteikto dokumentu saņemšanas pārbauda iesniegtos dokumentus, Pilsonības un migrācijas lietu pārvaldes Iedzīvotāju reģistrā iekļautās ziņas

par Speciālista deklarēto dzīvesvietu, informāciju no Tiesu administrācijas Valsts vienotās datorizētās zemesgrāmatas par Speciālista īpašumā esošajiem nekustamajiem īpašumiem Pašvaldības administratīvajā teritorijā, informāciju no Valsts Sociālās apdrošināšanas aģentūras par Speciālista nodarbinātību Pašvaldības administratīvajā teritorijā iepriekšējos divus gadus, informāciju no Valsts ieņēmumu dienesta, ja Speciālists ir reģistrējies kā pašnodarbinātā persona, nepieciešamības gadījumā pieprasa atzinumu no attiecīgās Pašvaldības iestādes un sagatavo lēmumprojektu izskatīšanai kārtējā Domes Sociālo un veselības jautājumu komitejas sēdē.

Ar grozījumiem, kas izdarīti ar Tukuma novada Domes 28.04.2021. lēmumu (prot.Nr.6, 6.§.)

9. Pēc Īpašumu pārvaldes amatpersonas pieprasījuma Speciālista vai Speciālista darba devēja pienākums ir sniegt papildus informāciju, kas apliecina Speciālista tiesības uz Palīdzību.

Ar grozījumiem, kas izdarīti ar Tukuma novada Domes 28.04.2021. lēmumu (prot.Nr.6, 6.§.)

10. Speciālistu reģistrē speciālistu palīdzības reģistrā (turpmāk – Palīdzības reģistrs) pēc Domes lēmuma par Speciālista reģistrēšanu Palīdzības reģistrā pieņemšanas.

11. Palīdzības reģistrs, ko veido un uztur Īpašumu pārvalde, ir datu kopums par Speciālistiem, kuri hronoloģiskā secībā saskaņā ar Domes lēmumu atzīti par tiesīgiem saņemt Palīdzību un iekļaujami Palīdzības reģistrā. Palīdzības reģistrā norāda šādas ziņas:

- 11.1. reģistrētā Speciālista vārds, uzvārds;
- 11.2. darba devēja nosaukums;
- 11.3. Domes lēmums par Speciālista reģistrēšanu Palīdzības reģistrā;
- 11.4. kārtas numurs Palīdzības reģistrā.

Ar grozījumiem, kas izdarīti ar Tukuma novada Domes 28.04.2021. lēmumu (prot.Nr.6, 6.§.)

12. Speciālistu izslēdz no Palīdzības reģistra, ja:

- 12.1. saņemts darba devēja iesniegums par darba tiesisko attiecību izbeigšanu ar Speciālistu;
- 12.2. Speciālists vai Speciālista darba devējs atsakās no Palīdzības saņemšanas, iesniedzot par to attiecīgu iesniegumu;
- 12.3. Speciālists atteicies no vismaz 3 (trīs) dzīvojamās telpas īres piedāvājumiem;
- 12.4. zuduši apstākļi, kuri bija par pamatu Speciālista reģistrēšanai Palīdzības reģistrā.

13. Lēmumu par Speciālista izslēgšanu no Palīdzības reģistra pieņem Dome.

IV. Dzīvojamo telpu izīrēšanas un līgumu slēgšanas kārtība

14. Speciālistam izīrējamajai dzīvojamai telpai ar Domes lēmumu nosaka Speciālistam izīrējamās dzīvojamās telpas statusu (turpmāk arī – Speciālista dzīvojamā telpa).

15. Pašvaldības neizīrēto Speciālistu dzīvojamo telpu uzskaiti veic Īpašumu pārvalde.

Ar grozījumiem, kas izdarīti ar Tukuma novada Domes 28.04.2021. lēmumu (prot.Nr.6, 6.§.)

16. Par Speciālista dzīvojamās telpas atbrīvošanos šo telpu apsaimniekotājs desmit darba dienu laikā paziņo Īpašumu pārvaldei, kas to nekavējoties ņem uzskaitē kā neizīrētu un iekļauj neizīrēto Speciālistu dzīvojamo telpu sarakstā. Pašvaldībai piederošo dzīvojamo telpu apsaimniekotājs vienlaikus ar paziņojumu par telpas atbrīvošanos iesniedz Īpašumu pārvaldei apliecinājumu, ka šī dzīvojamā telpa ir derīga dzīvošanai. Par derīgu dzīvošanai uzskatāma dzīvojamā telpa, kas atbilst likuma “Par palīdzību dzīvokļa jautājumu risināšanā” 16. panta prasībām.

Ar grozījumiem, kas izdarīti ar Tukuma novada Domes 28.04.2021. lēmumu (prot.Nr.6, 6.§.)

17. Dzīvojamo telpu Speciālistam piedāvā īrēt reģistrācijas secībā Palīdzības reģistrā.

18. Dome var lemt par Noteikumu 6.punktā minētā Speciālista nodrošināšanu ar dzīvojamo telpu ārpus kārtas.

19. Rakstveida piedāvājumā Speciālistam īrēt dzīvojamo telpu tiek norādīta piedāvātās dzīvojamās telpas:

- 19.1. adrese;
- 19.2. platība, istabu skaits, stāvs, kurā šī telpa atrodas;

19.3. labiekārtojuma līmenis;

19.4. īres maksa.

20. Ja Speciālists rakstveidā piekrīt dzīvojamās telpas īres piedāvājumam, Īpašumu pārvalde uz kārtējo Domes Sociālo un veselības jautājumu komitejas sēdi sagatavo vienu no šādiem lēmumprojektiem:

20.1. par dzīvojamās telpas izīrēšanu Speciālistam, ja Speciālista darba devējs ir Pašvaldības iestāde vai ja Speciālists ir reģistrējies Valsts ieņēmumu dienestā kā pašnodarbinātā persona;

20.2. par dzīvojamās telpas izīrēšanu Speciālistam un sadarbības līguma slēgšanu ar Speciālista darba devēju, kas nav Pašvaldības iestāde, saskaņā ar likuma "Par palīdzību dzīvokļa jautājumu risināšanā" 21.² panta trešo daļu (turpmāk – Sadarbības līgums).

Ar grozījumiem, kas izdarīti ar Tukuma novada Domes 28.04.2021. lēmumu (prot.Nr.6, 6.§.)

21. Lēmumu par dzīvojamās telpas izīrēšanu Speciālistam un Sadarbības līguma slēgšanu ar Speciālista darba devēju, kas nav Pašvaldības iestāde, pieņem Dome.

22. Pašvaldība Sadarbības līgumu ar Speciālista darba devēju slēdz uz Speciālista darba tiesisko attiecību laiku, bet ne ilgāku par sešiem gadiem.

23. Izīrējot Speciālistam dzīvojamo telpu, pirmreizējo dzīvojamās telpas īres līgumu ar Speciālistu slēdz uz darba tiesisko attiecību laiku, bet ne ilgāku par trim gadiem, ar iespēju līgumu pagarināt. Dzīvojamās telpas īres līgumu pagarina, pamatojoties uz Domes lēmumu, ja Speciālists Pašvaldības administratīvajā teritorijā joprojām ir nodarbināts Noteikumu 3.punktā minētajās jomās un nozarēs un saskaņā ar Noteikumiem ir tiesīgs saņemt Palīdzību. Kopējais Speciālistam izīrējamās dzīvojamās telpas īres līguma termiņš, ieskaitot līguma termiņa pagarinājumus, nepārsniedz sešus gadus.

24. Speciālistam ir pienākums viena mēneša laikā no dzīvojamās telpas īres līguma noslēgšanas brīža deklarēt savu dzīvesvietu Speciālistam izīrētajā dzīvojamajā telpā Tukuma novada pašvaldības administratīvajā teritorijā un saglabāt šo deklarēto dzīvesvietu visu laiku, kamēr ir spēkā dzīvojamās telpas īres līgums ar Speciālistu. Šāds pienākums ir arī personām, kuras Speciālists ir norādījis Noteikumu 5.1. apakšpunktā un 6.1. apakšpunktā minētajā iesniegumā.

25. Speciālists ne vēlāk kā divus mēnešus pirms katra dzīvojamās telpas īres līguma 12 mēnešu termiņa izbeigšanās iesniedz Īpašumu pārvaldē iesniegumu par dzīvojamās telpas līguma pagarināšanu, Speciālista darba devēja rakstisku piekrišanu par dzīvojamās telpas īres līguma pagarināšanu ar Speciālistu un apliecinājumu par īres maksas un maksājumu, kas saistīti ar dzīvojamās telpas lietošanu, parādu neesamību.

Ar grozījumiem, kas izdarīti ar Tukuma novada Domes 28.04.2021. lēmumu (prot.Nr.6, 6.§.)

26. Ja Speciālists, kura darba devējs ir Pašvaldības iestāde un kuram ir izīrēta Speciālista dzīvojamā telpa, pārtrauc darba tiesiskās attiecības, Pašvaldības iestādei ir pienākums par to piecu darba dienu laikā informēt Īpašumu pārvaldi.

Ar grozījumiem, kas izdarīti ar Tukuma novada Domes 28.04.2021. lēmumu (prot.Nr.6, 6.§.)

V. Noslēguma jautājumi

27. Noteikumi stājas spēkā 2018.gada 1.jūlijā.

28. Līdz Noteikumu spēkā stāšanās brīdim noslēgtie Speciālistam izīrējamās dzīvojamās telpas īres līgumi ir pagarināmi līdz tādām maksimālajam termiņam un atbilstoši tādiem nosacījumiem, kādi bija noteikti Pašvaldības saistošajos noteikumos pirmreizējā Speciālistam izīrējamās dzīvojamās telpas īres līguma noslēgšanas brīdī.

29. Tukuma novada Domes Īpašumu pārvaldei:

29.1. līdz 2018.gada 31.augustam rakstveidā brīdināt personas, kuras nav pašvaldības vai tās iestāžu darbinieki un kurām izīrēta dzīvojamā telpa ar Speciālistam izīrējamās dzīvojamās telpas statusu bez dzīvojamās telpas īres līguma termiņa ierobežojuma, par dzīvojamās telpas īres līgumu pārslēgšanu saskaņā ar Noteikumu 23.punkta nosacījumiem;

29.2. ne vēlāk kā uz 2018.gada oktobra Domes Sociālo un veselības jautājumu komitejas sēdi sagatavot lēmumprojektus par dzīvojamās telpas īres līgumu pārslēgšanu, ievērojot Noteikumu 23.punkta nosacījumus, ar personām, kuras nav pašvaldības vai tās iestāžu darbinieki un kurām izīrēta dzīvojamā telpa ar Speciālistam izīrējamas dzīvojamās telpas statusu;

29.3. saskaņā ar šo punktu pārslēdzamā dzīvojamās telpas īres līguma maksimālo termiņu – sešus gadus – skaita no dzīvojamās telpas īres līguma pārslēgšanas dienas.

Ar grozījumiem, kas izdarīti ar Tukuma novada Domes 28.04.2021. lēmumu (prot.Nr.6, 6.§.)

Domes priekšsēdētāja vietnieks

(personiskais paraksts)

Ē.Lukmans



TUKUMA NOVADA DOME

Reģistrācijas Nr.90000050975
Talsu iela 4, Tukums, Tukuma novads, LV-3101,
tālrunis 63122707, mobilais tālrunis 26603299, 29288876
www.tukums.lv e-pasts: pasts@tukums.lv

L Ē M U M S

Tukumā

2021.gada 28.aprīlī

prot.Nr.6, 7.§

Par saistošo noteikumu “Par Tukuma novada administratīvās teritorijas attīstībai stratēģiski svarīgiem pakalpojumiem un tirgus nepilnībām” apstiprināšanu

1. Apstiprināt saistošos noteikumus Nr.16 “Par Tukuma novada administratīvās teritorijas attīstībai stratēģiski svarīgiem pakalpojumiem un tirgus nepilnībām” (pievienoti).

2. Saistošos noteikumus Nr.16 “Par Tukuma novada administratīvās teritorijas attīstībai stratēģiski svarīgiem pakalpojumiem un tirgus nepilnībām” triju darba dienu laikā pēc to parakstīšanas nosūtīt zināšanai Vides aizsardzības un reģionālās attīstības ministrijai elektroniskā veidā parakstītus ar drošu elektronisko parakstu, kas satur laika zīmogu.

3. Noteikt, ka saistošie noteikumi Nr.16 “Par Tukuma novada administratīvās teritorijas attīstībai stratēģiski svarīgiem pakalpojumiem un tirgus nepilnībām” stājas spēkā nākamajā dienā pēc to parakstīšanas.

4. Saistošo noteikumu Nr.16 “Par Tukuma novada administratīvās teritorijas attīstībai stratēģiski svarīgiem pakalpojumiem un tirgus nepilnībām” pilnu tekstu pēc Vides aizsardzības un reģionālās attīstības ministrijas pozitīva atzinuma saņemšanas:

- 4.1. publicēt Tukuma novada pašvaldības tīmekļa vietnē www.tukums.lv;
- 4.2. izvietot pieejamā vietā Tukuma novada Domes ēkā un pagastu pārvaldēs;
- 4.3. publicēt Tukuma novada Domes informatīvajā izdevumā “Tukuma Laiks”.

Domes priekšsēdētājs

(personiskais paraksts)

N.Rečs

Paskaidrojuma raksts
saistošajiem noteikumiem Nr.16 “Par Tukuma novada administratīvās teritorijas attīstībai
stratēģiski svarīgiem pakalpojumiem un tirgus nepilnībām”

<p>1. Projekta nepieciešamības pamatojums</p>	<p>1.1. Valsts pārvaldes iekārtas likuma 88. panta ceturtā daļa noteic, ka tad, kad pašvaldības dome ir veikusi pašvaldības kapitālsabiedrību izvērtējumu, tā izdod saistošos noteikumus, nosakot tirgus nepilnību vai tādus pašvaldības īpašumus, vai preces un pakalpojumus, kas ir stratēģiski svarīgi pašvaldības administratīvās teritorijas attīstībai.</p> <p>1.2. Atbilstoši Publiskas personas kapitāla daļu un kapitālsabiedrības pārvaldības likuma 7. panta pirmajai daļai, Tukuma novada dome (turpmāk – Pašvaldība) ir veikusi tās līdzdalības izvērtējumu, nolemjot saglabāt līdzdalību Pašvaldības kapitālsabiedrībās.</p> <p>1.3. Pamatojoties uz Pašvaldības lēmumiem¹, tika konstatēts, ka SIA “Tukuma slimnīca”, SIA “Irlavas Sarkanā Krusta slimnīca”, SIA “Komunālserviss TILDe”, SIA “Tukuma siltums”, SIA “Tukuma ūdens”, PSIA “Tukuma ledus halle” darbība atbilst VPIL 88. panta pirmās daļas 1.punktam, proti, tiek novērsta tirgus nepilnība – situācija, kad tirgus nav spējīgs nodrošināt sabiedrības interešu īstenošanu attiecīgajā jomā, un 2.punktam – publiskas personas kapitālsabiedrības darbības rezultātā tiek radītas preces vai pakalpojumi, kas ir stratēģiski svarīgi valsts vai pašvaldības administratīvās teritorijas attīstībai vai valsts drošībai.</p>
<p>2. Īss projekta satura izklāsts</p>	<p>SIA “Irlavas Sarkanā Krusta slimnīca”, SIA “Komunālserviss TILDe”, SIA “Tukuma ūdens”, SIA “Tukuma siltums”, SIA “Tukuma ledus halle” – Pašvaldībai pieder 100% kapitāldaļas.</p> <p>SIA “Tukuma slimnīca” – Pašvaldībai pieder 62% kapitāldaļas.</p> <p>Saistošie noteikumi noteic minēto kapitālsabiedrību gan pārvaldītos stratēģiski svarīgos pakalpojumus, kas ir stratēģiski svarīgi Tukuma novada administratīvās teritorijas attīstībai, gan novēršot tirgus nepilnības.</p>
<p>3. Informācija par plānotā projekta ietekmi uz pašvaldības budžetu</p>	<p>Saistošo noteikumu īstenošanai nav finansiālas ietekmes uz pašvaldības budžetu.</p>
<p>4. Informācija par plānotā projekta ietekmi uz uzņēmējdarbības vidi pašvaldības teritorijā</p>	<p>Saistošo noteikumu tiesiskais regulējums tiešā veidā neietekmēs uzņēmējdarbības vidi, jo kapitālsabiedrību darbībā tiks nodrošināta Konkurences likuma 14.¹ panta un komercdarbības atbalsta kontroles jomu regulējošo normatīvo aktu prasības.</p>
<p>5. Informācija par administratīvajām procedūrām</p>	<p>5.1. Privātpersonas par saistošo noteikumu piemērošanu var vērsties Tukuma novada Domē.</p>

¹ Tukuma novada Domes 2020. gada 29. jūlija lēmums “Par Tukuma novada Domes līdzdalības izvērtējumu un vispārējo stratēģisko mērķu 2020.-2025. gadam noteikšanu sabiedrībā ar ierobežotu atbildību “Tukuma slimnīca”” (protokols Nr.18, 24.§); Tukuma novada Domes 2020. gada 30. septembra lēmums “Par Tukuma novada Domes līdzdalības izvērtējumu un vispārējo stratēģisko mērķu 2020.-2025. gadam noteikšanu sabiedrībā ar ierobežotu atbildību “Irlavas Sarkanā Krusta slimnīca”” (protokols Nr.22, 15. §); Tukuma novada Domes 2020 gada 28. oktobra lēmums “Par Tukuma novada Domes līdzdalības izvērtējumu un vispārējo stratēģisko mērķu 2021.-2025. gadam noteikšanu sabiedrībā ar ierobežotu atbildību “Komunālserviss TILDe”” (protokols Nr.24, 1.§); Tukuma novada Domes 2020. gada 25. novembra lēmums “Par Tukuma novada Domes līdzdalības izvērtējumu un vispārējo stratēģisko mērķu 2021.-2025. gadam noteikšanu sabiedrībā ar ierobežotu atbildību “Tukuma siltums”” (protokols Nr.25, 6.§); Tukuma novada Domes 2021. gada 27. janvāra lēmums “Par Tukuma novada Domes līdzdalības izvērtējumu un vispārējo stratēģisko mērķu 2021.-2025. gadam noteikšanu sabiedrībā ar ierobežotu atbildību “Tukuma ūdens”” (protokols Nr.2, 6.§); Tukuma novada Domes 2021. gada 24. februāra lēmums “Par Tukuma novada Domes līdzdalības izvērtējumu un vispārējo stratēģisko mērķu 2021.-2025. gadam noteikšanu pašvaldības sabiedrībā ar ierobežotu atbildību “Tukuma ledus halle”” (protokols Nr.4, 1.§)

	<p>5.2. Saistošie noteikumi neparedz administratīvās procedūras un veicamās darbības privātpersonai.</p> <p>5.3. Saistošie noteikumi nodrošina, ka privātpersonas turpinās saņemt pakalpojumus, kurus pašvaldībai ir pienākums nodrošināt tās autonomo funkciju un pārvaldes uzdevumu ietvaros, kā arī pakalpojumus, kurus tirgus, ņemot vērā kapitālsabiedrību darbības izvērtējuma veikšanas brīdī esošo tirgus situāciju, nespēj pietiekami efektīvi nodrošināt sabiedrības interesēs.</p>
6. Informācija par konsultācijām ar privātpersonām	Pirms izvērtējuma par līdzdalības saglabāšanu SIA "Irlavas Sarkanā Krusta slimnīca", SIA "Tukuma ūdens", SIA "Tukuma siltums", SIA "Tukuma slimnīca", SIA "Komunālserviss TILDe", PSIA "Tukuma ledus halle" notikušas konsultācijas ar konkurences padomes eksperti Zani Norenbergu.

Domes priekšsēdētājs

(personiskais paraksts)

N.Rečs



TUKUMA NOVADA DOME

Reģistrācijas Nr.90000050975
Talsu iela 4, Tukums, Tukuma novads, LV-3101,
tālrunis 63122707, mobilais tālrunis 26603299, 29288876
www.tukums.lv e-pasts: pasts@tukums.lv

APSTIPRINĀTI
ar Tukuma novada Domes 28.04.2021
lēmumu (prot. Nr.6, 7.§)

SAISTOŠIE NOTEIKUMI

Tukumā

2021. gada 28. aprīlī

Nr.16
(prot. Nr.6, 7.§)

Par Tukuma novada administratīvās teritorijas attīstībai stratēģiski svarīgiem pakalpojumiem un tirgus nepilnībām

Izdoti saskaņā ar Valsts pārvaldes iekārtas likuma
88. panta ceturto daļu

I. Vispārīgais jautājums

1. Saistošie noteikumi noteic Tukuma novada administratīvās teritorijas attīstībai stratēģiski svarīgus pakalpojumus un tirgus nepilnības.

II. Stratēģiski svarīgi pakalpojumi un tirgus nepilnība

2. Tukuma novada administratīvās teritorijas (turpmāk – Pašvaldība) attīstībai stratēģiski svarīgs pakalpojums ir tāds pakalpojums, kuru raksturo tas, ka tas skar ievērojamu Pašvaldības iedzīvotāju daļu, nodrošinot pakalpojumu, kura kvalitāte un kvantitāte ir svarīga tautsaimniecības nozaru funkcionēšanai un tas tiek sniegts sabiedrības interesēs.

3. Tirgus nepilnība ir situācija, kad tirgus nav spējīgs nodrošināt Pašvaldības iedzīvotāju interešu īstenošanu attiecīgajā jomā, kas var izpausties šādos veidos:

3.1. pastāv pieprasījums pēc noteiktiem pakalpojumiem, taču tirgū nav komersantu, kuri varētu nodrošināt šo pieprasījumu;

3.2. attiecīgajā tirgū darbojas komersanti, taču ir apgrūtināta pakalpojumu pieejamība;

3.3. privāto komersantu darbība tirgū ir iespējama, tomēr ienākšana tajā ir apgrūtināta.

4. Pašvaldības kontrolētas kapitālsabiedrības sniedz šādus stratēģiski svarīgus pakalpojumus un pakalpojumus, novēršot tirgus nepilnību:

4.1. Sabiedrības ar ierobežotu atbildību “Irlavas Sarkanā Krusta slimnīca” un sabiedrības ar ierobežotu atbildību “Tukuma slimnīca” sniegtie stacionārie un ambulatorie veselības aprūpes pakalpojumi ir stratēģiski svarīgi pakalpojumi un tiek sniegti, novēršot tirgus nepilnību, jo tirgus stacionārās un ambulatorās veselības aprūpes pakalpojumus nespēj kompleksi nodrošināt Tukuma novada administratīvajā teritorijā;

4.2. Sabiedrības ar ierobežotu atbildību “Tukuma ūdens” sniegtie centralizētie ūdensapgādes, asenizācijas, kanalizācijas un lietus ūdens kanalizācijas apsaimniekošanas pakalpojumi, ir stratēģiski svarīgi pakalpojumi un tiek sniegti, novēršot tirgus nepilnību Tukuma pilsētā;

4.3. Pašvaldības sabiedrības ar ierobežotu atbildību “Tukuma ledus halle” sniegtie sporta objekta – ledus halle – darbības un ar sporta objekta darbību saistītie kompleksie pakalpojumi ir stratēģiski svarīgi pakalpojumi, kas tiek sniegti, novēršot tirgus nepilnību Tukuma novada administratīvajā teritorijā;

4.4. Sabiedrības ar ierobežotu atbildību “Komunālserviss TILDe”:

4.4.1. sniegtie daudzdzīvokļu dzīvojamo māju pārvaldīšanas, īres, apsaimniekošanas pakalpojumi, ūdensapgādes, kanalizācijas, notekūdeņu savākšana, novadīšanas un attīrīšanas pakalpojumi, ielu un ceļu ikdienas uzturēšanas darbu veikšanas, teritorijas labiekārtošana un sanitārās tīrības nodrošināšanas pakalpojumi, asenizācijas pakalpojumi ir stratēģiski svarīgi pakalpojumi un tiek sniegti, novēršot tirgus nepilnību Tukuma novada Tumes, Degoles, Sēmes, Zentenes, Slampes, Džūkstes, Irlavas, Lestenes, Pūre un Jaunsātu pagastu administratīvajās teritorijās;

4.4.2. sniegtais “Tukuma tirgus” J.Raiņa ielā 7/69, Tukumā, Tukuma novadā, apsaimniekošanas pakalpojums ir stratēģiski svarīgs pakalpojums un tiek sniegts, novēršot tirgus nepilnību Tukuma pilsētā;

4.5. Sabiedrības ar ierobežotu atbildību “Tukuma siltums” sniegtie centralizētās siltumapgādes pakalpojumi ir stratēģiski svarīgi pakalpojumi un tiek sniegti, novēršot tirgus nepilnību Tukuma pilsētā un Tukuma novada Degoles pagasta Vienības ciemā, Tumes pagasta Tumes ciemā, Džūkstes pagasta Džūkstes ciemā, Slampes pagasta Slampes ciemā, Sēmes pagasta Sēmes ciemā, Pūres pagasta Pūres ciemā.

Domes priekšsēdētājs

(personiskais paraksts)

N.Rečs



TUKUMA NOVADA DOME

Reģistrācijas Nr.90000050975
Talsu iela 4, Tukums, Tukuma novads, LV-3101,
tālrunis 63122707, mobilais tālrunis 26603299, 29288876
www.tukums.lv e-pasts : pasts@tukums.lv

L Ē M U M S

Tukumā

2021.gada 28.aprīlī

prot.Nr.6, 8.§

Par noteikumu “Tukuma novada autoceļu tīklā veicamo ikdienas uzturēšanas darbu un remontu tehniskā specifikācija” apstiprināšanu

1. Noteikumi “Tukuma novada autoceļu tīklā veicamo ikdienas uzturēšanas darbu un remontu tehniskā specifikācija” izstrādāti, pamatojoties uz VAS „Latvijas Valsts ceļi” 2020.gada 2.aprīļa atzinuma Nr.1.4.-3/11 47. punktā norādīto: “Aktualizēt un apstiprināt autoceļu uzturēšanas darbu Tehniskās specifikācijas normatīvā akta noteiktajā kārtībā”.

2. Apstiprināt noteikumus Nr.29 “Tukuma novada autoceļu tīklā veicamo ikdienas uzturēšanas darbu un remontu tehniskā specifikācija” (pievienoti).

3. Ar šo noteikumu stāšanos spēkā uzskatīt par spēku zaudējušiem Tukuma novada Domes 2010.gada 21.oktobra noteikumus Nr.18 “Par Tukuma novada autoceļu tīklā veicamo ikdienas uzturēšanas darbu un remontdarbu tehnisko specifikāciju” (prot.Nr.11, 7.§).

4. Uzdot Domes Administratīvajai pārvaldei noteikumus “Tukuma novada autoceļu tīklā veicamo ikdienas uzturēšanas darbu un remontu tehniskā specifikācija” piecu darba dienu laikā publicēt pašvaldības tīmekļa vietnē www.tukums.lv

Domes priekšsēdētājs

(personiskais paraksts)

N.Rečs



TUKUMA NOVADA DOME

Reģistrācijas Nr.90000050975
Talsu iela 4, Tukums, Tukuma novads, LV-3101,
tālrunis 63122707, mobilais tālrunis 26603299, 29288876
www.tukums.lv e-pasts: pasts@tukums.lv

APSTIPRINĀTI
ar Tukuma novada Domes
28.04.2021.
lēmumu (prot. Nr.6, 8.§)

NOTEIKUMI Tukumā

2021.gada 28.aprīlī

Nr.29
(prot. Nr.6, 8.§)

Tukuma novada autoceļu tīklā veicamo ikdienas uzturēšanas darbu un remontdarbu tehniskā specifikācija

I. Vispārējā nodaļa

Definīcijas un skaidrojumi

Autoceļš – atbilstoši tehniskajiem parametriem uzbūvētie un reģistrētie pašvaldības ceļi (t.sk. visi ceļa elementi) ar ceļa segu.

Ceļa nomale – ceļa daļa, kas atrodas starp brauktuves malu un ceļa klātnes šķautni.

Ceļa klātne – ceļa daļa, kas sastāv no brauktuves un nomalēm.

Brauktuve – ceļa daļa, kas paredzēta transporta līdzekļu braukšanai.

Irdens sniegs – svaigi uzsnidzis sniegs, slapjš sniegs vai sniegs sajaukts ar smiltīm vai sāli.

Minerālais materiāls – graudains materiāls, kas iegūts no iežu iegulām.

Smiltis - Irdens minerālais materiāls ar graudu izmēriem no 0,16 līdz .5 mm. Smiltis var būt dabiskas izcelsmes vai iežu drupināšanas atslīdņi

Grants – irdens vairāk vai mazāk noapaļotu minerālu un iežu sakopojums, parasti maisījums kopā ar smilti un oļiem, kuri ir grants rupjā frakcija (no 20 – 70 mm)

Šķembas – iežu, akmeņu un oļu drupināšanas produkts, kuru noteiktu izmēru grupu sauc par frakcijām.

Ekspluatācija – būves izmantošana paredzētajiem mērķiem, t.sk. uzraudzības un uzturēšanas darbu komplekss, kas nodrošina būves ilgstošu darbību.

CSN – ceļu satiksmes noteikumi.

Specifikācijas ietver šādas nodaļas:

I. nodaļa. Vispārējā nodaļa;

II. nodaļa. Asfalta seguma frēzēšana;

III. nodaļa Koku, krūmu un zaru zāģēšana;

IV. nodaļa Zemes klātne;

V. nodaļa Caurteku būvniecība, atjaunošana vai nomaiņa;

VI. nodaļa Atputekļošana;

VII. nodaļa Nomaļu uzpildīšana, profilēšana un blīvēšana;

VIII. nodaļa Betona bruģa (plātnišu) seguma būvniecība;

IX. nodaļa Dabīgā akmens bruģa seguma būvniecība;

X. nodaļa Betona apmales uzstādīšana vai nomaiņa;

XI. nodaļa Ceļa zīmju un ceļa stabu uzstādīšana vai nomaiņa;

- XII. nodaļa Ceļa horizontālie apzīmējumi;
- XIII. nodaļa Seguma remonts un uzturēšana;
- XIV. nodaļa Plaisu aizpildīšana;
- XV. nodaļa Ceļa klātnes vai nomaļu profilēšana, seguma planēšana vai līdzināšana;
- XVI. nodaļa Ceļu sakārtošana;
- XVII. nodaļa Sadzīves atkritumu tvertņu apkope;
- XVIII. nodaļa Zāles pļaušana;
- XIX. nodaļa Latvāņu iznīcināšana;
- XX. nodaļa Signālstabiņu, barjeru un ceļa zīmju mazgāšana;
- XXI. nodaļa Caurteku tīrīšana vai remonts;
- XXII. nodaļa Sīku bojājumu (betona izdrupumu) novēršana tiltu konstrukcijās;
- XXIII. nodaļa Ceļu un tiltu uzturēšana ziemā;
- XXIV. nodaļa Autoceļu attīrīšana no sniega;
- XXV. nodaļa Autoceļu attīrīšana no sniega ar vienlaicīgu mitrās sāls kaisīšanu;
- XXVI. nodaļa Autoceļu attīrīšana no sniega ar vienlaicīgu smilts – sāls maisījuma kaisīšanu;
- XXVII. nodaļa Autoceļu attīrīšana no sniega sanesumiem slīpi pret ceļa asi;
- XXVIII. nodaļa Slīdamības samazināšana ar smilts – sāls maisījumu;
- XXIX. nodaļa Slīdamības samazināšana ar smilts vai šķembiņām;
- XXX. nodaļa Slīdamības samazināšana ar mitro sāli;
- XXXI. nodaļa Slīdamības samazināšana ar sāls šķīdumu, izsmidzinot uz brauktuves 35 kg/km;
- XXXII. nodaļa Gājēju un veloceliņu slīdamības samazināšana, kaisot smilti vai šķembiņas;
- XXXIII. nodaļa Gājēju un velosipēdu celiņu attīrīšana no sniega;
- XXXIV. nodaļa Pasažieru paviljonu, autobusu pieturu un atpūtas vietu attīrīšana no sniega;
- XXXV. nodaļa Sniega novākšana no tiltu un satiksmes pārvadu braucamās daļas un ietvēm;
- XXXVI. nodaļa Sniega aizvešana no autoceļiem;
- XXXVII. nodaļa Noslēguma jautājums.

Šajā nodaļā aprakstītas vispārējas prasības, kas jāievēro uzņēmējam, veicot darbus. Atsevišķa samaksa par šīs nodaļas prasību izpildi uzņēmējam nav paredzēta.

1. Tehnoloģiju piemērošana

Pasūtītājs pieņems apmaksai tikai tos darbus, kas izpildīti specifikācijās minētajās tehnoloģijās. Uzņēmējam jāpiemēro šajās specifikācijās norādīto standartu jaunāko spēkā esošo redakciju prasības. Ja uzņēmējs vēlas lietot atšķirīgas tehnoloģijas no šajās specifikācijās minētajām, tad uzņēmējam jāpierāda pasūtītājam šo jauno tehnoloģiju līdzvērtība vai pārākums. Tikai pēc tam, kad tas ir pierādīts un pasūtītājs ir devis rakstisku atļauju šo jauno tehnoloģiju lietošanai, uzņēmējs drīkst pielietot atšķirīgu tehnoloģiju no šajās specifikācijās minētajām.

2. Ar ceļu uzturēšanas darbiem saistītās zemes

Uzņēmējs ir atbildīgs par ar uzturēšanas darbiem saistīto zemju lietošanas atļauju iegūšanu un izmantošanas noteikumu ievērošanu, ja izmantotās zemes ir ārpus uzņēmējam uzturēšanai nodotā valsts autoceļu zemes nodalījumu joslas.

3. Darba drošība

3.1. Uzņēmējs atbild par darba aizsardzības un ugunsdrošības noteikumu ievērošanu autoceļu uzturēšanas darbos, kā arī par darbu izpildes laikā vai to rezultātā nodarītajiem zaudējumiem trešajai personai.

3.2. Darbi jāveic saskaņā ar pazemes un gaisa vadu komunikāciju aizsardzības prasībām. Uzņēmēja pienākums ir veikt visus saskaņojumus un saņemt atļaujas no komunikāciju valdītājiem.

4. Satiksmes drošība

4.1. Uzņēmējs atbild par satiksmes organizāciju un darba vietas aprīkošanu uzturēšanas darbu izpildes laikā. Satiksme organizējama un darba vieta aprīkojama atbilstoši Latvijas Republikas Ministru kabineta 2001.gada 2.oktobra noteikumu Nr.421 „Noteikumi par darba vietu aprīkošanu uz ceļiem” prasībām.

4.2. Mehānismu aprīkojumam un strādājošo darba apgērbam jāatbilst Latvijas Republikas Ministru kabineta 2001.gada 2.oktobra noteikumu Nr.421 „Noteikumi par darba vietu aprīkošanu uz ceļiem” prasībām.

4.3. Satiksmes organizācijas tehniskie līdzekļi jāuzstāda īsi pirms darbu uzsākšanas brīža un jānoņem tūlīt pēc darba pabeigšanas. Ja, beidzot darbu, nav pārliecības par satiksmes drošību, tad jāatstāj drošai braukšanai nepieciešamie satiksmes organizācijas tehniskie līdzekļi.

4.4. Satiksmes organizācijas un darba vietas aprīkojuma līdzekļi, kas neattiecas uz vispārējo satiksmes drošību, jānoņem vai jāaizsedz darbu pārtraukumos un tūlīt pēc dienas darba pabeigšanas.

4.5. Tehnika, kad tā nepilda darbu, jānovieto tā, lai nebūtu jānosaka satiksmes ierobežojumi.

5. Darbu žurnāli

Ikdienas uzturēšanas darbu žurnāli jā sagatavo uzņēmējam. Ikdienas uzturēšanas darbu izpilde jāatspoguļo Latvijas Republikas Ministru kabineta 2021. gada 16.aprīļa noteikumos Nr.26 „Noteikumi par valsts un pašvaldību autoceļu ikdienas uzturēšanas prasībām un to izpildes kontroli” prasītajos darba žurnālos – Ikdienas uzturēšanas darbu nodošanas – pieņemšanas žurnālā, Tehniskā stāvokļa apsekošanas žurnālā. Aizpildītos darba žurnālus uzņēmējs vai pagastu pārvalde glabā visu līguma izpildes laiku.

6. Pielietotie materiāli

6.1. Uzņēmējs ir atbildīgs par darba kvalitāti. Katrai materiālu partijai, kuru paredzēts izmantot darbu izpildei, jābūt atbilstības apliecinājumam.

6.2. Materiāliem jāatbilst specifikāciju prasībām, un to kvalitātes kontrolei uzņēmējam jāizmanto kompetenta laboratorija, kuras kompetencei nepieciešams apliecinājums. Ja uzņēmēja piedāvātie materiāli nenodrošina darba kvalitāti, pasūtītājs ir tiesīgs pieprasīt uzņēmējam veikt izmaiņas un uzņēmējam ir jāveic pieprasītās izmaiņas.

7. Atkritumu un būvgružu utilizācija

Uzņēmējs ir atbildīgs par ikdienas uzturēšanas darbu izpildes rezultātā radušos atkritumu (tai skaitā ceļa nodalījuma joslā savāktos), būvgružu, savāktā sniega un nederīgo materiālu transportēšanu, novietošanu atbērtnē vai izgāztuvē, glabāšanu, deponēšanu vai utilizāciju. Uzņēmējam pildot šo pienākumu jānodrošina spēkā esošo normatīvo aktu prasību ievērošana.

8. Apkārtējās vides aizsardzība

Uzņēmējam jāveic darbi tā, lai to ietekme uz apkārtējo vidi ir pēc iespējas minimāla. Uzņēmējs ir atbildīgs par materiālu ieguves, glabāšanas, transportēšanas, ikdienas uzturēšanas darbu izpildes laikā un rezultātā nodarītajiem zaudējumiem apkārtējai videi, kas radušies uzņēmējam neievērojot normatīvo aktu, materiālu ražotāju norādījumus vai šo specifikāciju prasības.

II. nodaļa **Asfalta seguma frēzēšana**

9. Asfalta segumu paredzēts frēzēt, lai izveidotu esošā asfalta segumam nepieciešamo augstumu, līdzenumu un šķērskritumu, novāktu vecās asfalta kārtas vai sagatavotu esošās un no jauna ieklājamās asfalta kārtas salaidumu vietas.

10. Paredzot izlīdzinošo frēzēšanu jāreķinās, ka ar šo metodi ceļa seguma līdzenumu var uzlabot nedaudz, t.i., izlīdzinošā frēzēšana ir lietojama, ja nofrēzējamās kārtas lielākais biežums nepārsniedz apmēram 1/2 no esošās asfalta virskārtas biežuma. Ja esošā seguma līdzenums ir ļoti slikts, ieteicams paredzēt citus līdzenuma nodrošināšanas paņēmienus.

11. Darba nosaukums:

11.1. Asfalta seguma izlīdzinošā frēzēšana – m²

11.2. Asfalta seguma savienojumu frēzēšana – m²

11.3. Asfalta seguma nofrēzēšana – m²

12. Definīcijas:

12.1. Asfalta seguma izlīdzinošā frēzēšana – asfalta seguma frēzēšana iepriekš noteiktos laukumos pirms jaunas asfalta kārtas būvniecības līdzenuma uzlabošanai.

12.2. Asfalta seguma savienojumu frēzēšana – asfalta seguma frēzēšana salaidumu vietās ar jaunuzbūvējamo asfalta kārtu plūdenu savienojumu izveidošanai.

12.3. Asfalta seguma nofrēzēšana – esošās asfalta kārtas nofrēzēšana.

13. Darba apraksts

Asfalta seguma frēzēšana ietver visus nepieciešamos darbus, materiālus un iekārtas, lai veiktu asfalta seguma izlīdzinošo vai savienojumu frēzēšanu, vai nofrēzēšanu visā paredzētajā platībā, kā arī nofrēzētā materiāla aizvākšanu.

14. Iekārtas

Ceļa frēze – izlīdzinošajai frēzēšanai, ar darba platumu vismaz 2 m un aprīkota ar automātisku šķērsslīpuma vadību. Prasība ir spēkā arī gadījumā, ja daļēji jānofrēzē esošais asfalta segums, izveidojot noteiktu šķērskritumu.

15. Darba izpilde

15.1. Izlīdzinošā frēzēšana izpildāma apjomā, kas nepieciešams nākamās konstruktīvās kārtas prasītā šķēršprofila un līdzenuma iegūšanai. Asfalta seguma nofrēzēšana izpildāma paredzētajā biežumā. Ja iecerēts nofrēzēt tikai daļu no esošā asfalta seguma, tad jānodrošina arī paredzētais šķēršprofils un līdzenums. Ja frēzējuma pakāpes augstums ar esošo segumu ceļa garenvirzienā ir no 20 mm līdz 50 mm, tad būvdarbu veicējam jāierobežo kustības ātrums šādā posmā līdz 70 km/h, ja virs 50 mm, tad šāda pakāpe jānorobežo no satiksmes.

15.2. Savienojumi jāfrēzē tieši pirms asfalta maisījuma ieklāšanas darbu sākuma. Savienojuma frēzējums joslas šķērsvirzienā jāizpilda vismaz 3 m platumā, bet garenvirzienā – vismaz 1 m platumā. Savienojuma frēzējuma dziļumam sajūgumā ar esošo segumu jābūt ne seklākam par uzbūvēt paredzētās asfalta kārtas biežumu. Darba dienas beigās nedrīkst palikt ceļa asij perpendikulāri izfrēzētas atklātas savienojuma vietas. Ja šādu perpendikulāri izfrēzētu savienojumu vietās, darba dienai beidzoties, tomēr nav uzbūvēta asfalta kārta, tad savienojuma vieta jāaizpilda ar asfalta maisījumu, nodrošinot pakāpenisku pāreju, vismaz 3 m garā posmā.

15.3. Nofrēzētais materiāls jāaizved uz atbērtni. Jākontrolē nofrēzētā asfalta daudzums būvobjektā katrā automašīnā, ja darba daudzumu paredzēts noteikt tonnās.

16. Kvalitātes novērtējums

Asfalta seguma izlīdzinošās vai savienojumu frēzēšanas kvalitātei jāatbilst tabulā Nr.1 izvirzītajām prasībām.

Tabula Nr.1 “Frēzēšanas kvalitātes prasības un nosacījumi testēšanai un mērījumiem”

Parametrs	Prasība	Metode	Izpildes laiks vai apjoms
Līdzenums	Attālums no kārtas (frēzētās) virsmas līdz mērmalas plaknei nedrīkst pārsniegt 10 mm	LVS EN 13036-7 Katrā vietā ar ķīli veicot 5 mērījumus ik pēc 0,5 m, sākot mērīt 0,5 m no mērlatas gala. Mērlatu var uzlikt gan garenvirzienā, gan šķērsvirzienā, bet tā jāuzliek tā, lai mērķilis tiktu novietots šķērsām vai leņķī pret frēzējuma gropēm	Testējot šaubu gadījumos par neatbilstību

Parametrs	Prasība	Metode	Izpildes laiks vai apjoms
Šķērsprofils, ja paredzēts	$\leq \pm 1,0 \%$ no paredzētā	Ar 3 m mērlatu un līmeņrādi	Visā būvobjektā katrā joslā ik pēc 250 m

Līdznuma neatbilstības gadījumā papildus jāfrēzē vai jālabo, iestrādājot asfalta maisījumu.

17. Darba daudzuma uzmērīšana

Asfalta seguma frēzēšanai jāuzmēra nofrēzētais laukums kvadrātmetros – m².

III. nodaļa

Koku, krūmu un zaru zāģēšana

18. Darba nosaukums

- 18.1. Koku zāģēšana – gab. vai ha
- 18.2. Koku zāģēšana ar celmu laušanu – gab. vai ha
- 18.3. Teritorijas attīrīšana no krūmiem – m² vai ha
- 18.4. Krūmu pļaušana ar mehānisku rokas krūmu pļāvēju – ha
- 18.5. Zaru zāģēšana – gab.
- 18.6. Zaru zāģēšana, izveidojot vainagu – gab.
- 18.7. Sauso un lieko zaru izzāģēšana – gab.
- 18.8. Atsevišķa koka novākšana – gab.
- 18.9. Koka ar kuplu vainagu novākšana alejā – gab.
- 18.10. Atsevišķa koka novākšana sarežģītos apstākļos (tuvu dzīvojamām mājām, blakus sakaru vai elektrības gaisvadu līnijām) – gab.
- 18.11. Ceļa klātnes atbrīvošana no vētrā lauza koka (-iem) – gab.
- 18.12. Celma laušana vai nofrēzēšana – gab.
- 18.13. Celmu laušana – gab. vai ha

19. Definīcijas

- 19.1. Koku zāģēšana – atsevišķi augošu koku nozāģēšana.
- 19.2. Teritorijas attīrīšana no krūmiem – krūmu nozāģēšana definētajā teritorijā.
- 19.3. Meža zāģēšana – koku un krūmu nozāģēšana definētajā teritorijā.
- 19.4. Celmu laušana – nozāģēto atsevišķi augošo koku, krūmu vai nozāģēta meža celmu laušana.
- 19.5. Zaru zāģēšana – paredzēto zaru nozāģēšana.
- 19.6. Zaru zāģēšana, izveidojot vainagu – zaru apzāģēšana vainaga izveidošanai.

20. Darba apraksts

Meža, koku vai to zaru zāģēšana, teritorijas attīrīšana no pameža un krūmiem, ja paredzēts – arī celmu laušana – ietver visus nepieciešamos veicamos darbus, kā arī materiālus vai iekārtas, kas jāpiegādā un jāizlieto, lai pilnībā atbrīvotu teritoriju, aizvācot prom mežu, kokus, celmus, krūmus un zarus.

21. Iekārtas

- 21.1. Darbu izpildei nepieciešamās iekārtas vai mehānismus, kas nodrošina kvalitatīvu darba izpildi, izvēlas būvdarbu veicējs.
- 21.2. Krūmu pļaušanu ar uz traktora uzkarinātu krūmu pļāvēju jāveic ar riteņtraktoru, kurš aprīkots ar uzkarināmo krūmu pļāvēju, kura darba joslas platums $\geq 1,2$ m. Pļāvējmehānismam jāatbilst šādām prasībām:

- 21.2.1. jāspēj nopļaut dzinumus 10-20 cm augstumā no zemes;
- 21.2.2. jābūt pietiekoši jaudīgam, lai nopļautu krūmu atvases ar diametru ≤ 5 cm.

22. Darba izpilde

- 22.1. Koku zāģēšanu veic, ievērojot Ministru kabineta 2012. gada 2. maija noteikumu Nr. 309 „Noteikumi par koku ciršanu ārpus meža” prasības. Par koku uzskatāmi koki ar diametru virs 12 cm. Koka diametrs jāmēra 1,3 m augstumā no zemes virsmas.

22.2. Krūmi, pamežs, zari, izlauztie celmi un saknes jāsadedzina, jāsašķeldo vai jānovieto atbērtņē, bet izmantojamā koksne jāaizved uz paredzēto krautni. Pelni vai šķelda jāizklīdē vai jāaizvāc.

22.3. Celmu augstums no piegulošās zemes virsmas nedrīkst būt lielāks kā 1/3 no celma diametra (ja tos nav paredzēts novākt), bet ne augstāks par 20 cm. Ja nav paredzēts grunti tālāk izstrādāt, izlauzto celmu vietas jāaizber.

22.4. Pirms atsevišķa koka zāģēšanas jānovāc krūmi un koka apakšējie zari.

22.5. Koka nozāģēšanu alejā vai sarežģītos apstākļos veic pa daļām sākot no augšas, izmantojot pacēlāju. Ja krītošā koka daļas var apdraudēt tuvumā esošas ēkas vai virszemes inženierkomunikācijas, tad katru zāģējamo koka daļu nocēļ atsevišķi ar autoceltni.

22.6. Ja paredzēta koka vainaga veidošana, koka ģeometriskā forma jāveido atbilstoši paredzētajam. Kā arī jāizgriež bojātie vai sausie zari un zari, kas traucē ceļa zīmju redzamību.

22.7. Nozāģēto zaru zāģējuma vietas saglabājamajiem kokiem pēc zaru nozāģēšanas nekavējoties jāaizkrāso ar eļļas krāsu vai jānosedz ar atbilstošu potziedi. Sauso un lieko zaru izzāģēšana paredzēta kokiem ar stumbra diametru līdz 500 mm, zaru ar diametru lielāku par 40 mm, līdz 15 zariem vienā kokā.

22.8. Vētrā lauztu koku jāsazāģē un jāsakrauj kaudzē ceļa klātnes ceļa nodalījuma joslā, ārpus ceļa grāvjiem.

22.9. Nopļauto krūmu atvases jāaizvāc no ceļa klātnes un grāvjiem, tās vienmērīgi jāizklīdē ceļa nodalījuma joslā.

23. Kvalitātes novērtējums

23.1. Kokam jābūt nozāģētam ne augstāk par 20 cm virs zemes vai augstumā, kas nepārsniedz 1/3 no celma diametra. Kokam jābūt aizvestam, koksnes atkritumiem un zariem aizvestiem, sadedzinātiem vai sašķeldotiem. Šķeldai vai pelniem jābūt vienmērīgi izklīdētiem ceļa nodalījuma joslā.

23.2. Pēc vētrā laužta koka novākšanas, ceļa zemes klātnē jābūt tīrai. Sagarinātā koka zariem jābūt sakrautiem kaudzē(s).

23.3. Krūmu celmi nedrīkst būt garāki par 10 cm. Ja tiek pielietota uz traktora uzkabināta iekārta krūmu celmi nedrīkst būt garāki par 20 cm. Nocirstajiem krūmiem jābūt aizvākti no ceļa nodalījuma joslas, neattiecas, ja tiek pielietota uz traktora uzkabināta iekārta vai rokas krūmu plāvējs. Nopļautie krūmi nedrīkst atrasties uz ceļa klātnes un ūdens novades sistēmās.

23.4. Izpildītais darbs kontrolējams visā apgabalā, neatbilstības gadījumā veicot pasākumus prasību nodrošināšanai.

24. Darba daudzuma uzmērīšana

24.1. Darba daudzuma uzmērīšanu veic pirms darba uzsākšanas.

24.2. Zāģējot krūmus vai mežu un laužot celmus, paveikto darbu uzmēra, mērot laukumu pēc zaru vainaga kvadrātmetros – m² vai hektāros – ha.

24.3. Zāģējot atsevišķi augošus kokus un laužot celmus, kā arī zāģējot zarus un veidojot vainagus, padarīto darbu uzmēra gabalos – gab. [viens(am) koks(am) + viens celms = 1 gab.].

24.4. Krūmu pļaušanu ar uz traktora uzkarinātu krūmu griezēju jāuzmēra darba gājienu kilometros – pārg.km. Ja izpļaujamās joslas platums ir līdz 1,6 m to apmaksā kā vienu veselu gājienu, neatkarīgi no veikto darba gājienu skaita.

IV. nodaļa Zemes klātne

25. Grāvju rakšana un tīrīšana

25.1. Grāvji jārok un jātīra, lai savāktu un novadītu no ceļa konstrukcijām virszemes un pazemes ūdeņus.

25.2. Ceļu sāngrāvju atjaunošana ar roku darbu paredzama nelieliem darbu daudzumiem (līdz 5 m³ vienā vietā), kā arī vietās, kur nav iespējams darbu veikt mehанизēti (traucē kabeļi, gaisa vadu līnijas, stabi u.c. komunikācijas, koki).

26. Darba nosaukums

26.1. Grāvju rakšana grunti aizvedot – m³ vai m,

26.2. Grāvju rakšana grunti izlīdzinot – m³ vai m,

26.3. Grāvju tīrīšana grunti aizvedot – m³ vai m,

26.4. Grāvju tīrīšana grunti izlīdzinot – m³ vai m,

26.5. Ceļa sāngrāvju tīrīšana un profila atjaunošana ar roku darbu – m³ vai m,

26.6. Ceļa sāngrāvju tīrīšana / atjaunošana ar autogreideri –m³ vai m.

27. Definīcijas

27.1. Grāvju rakšana – jaunu grāvju izrakšana.

27.2. Grāvju tīrīšana – esošu grāvju iztīrīšana no grunts sanesumiem, apauguma un citiem svešķermeņiem, atjaunojot grāvju ģeometriskos parametrus.

28. Darba apraksts

Grāvju rakšanai vai tīrīšanai paredzētie darbi ietver visus nepieciešamos darbus, materiālus un iekārtas, lai izraktu vai iztīrītu grāvjus.

29. Iekārtas

29.1. Grāvju rakšanā vai tīrīšanā lietojamai iekārtai jābūt aprīkotai ar planējamo kausu, kura darba platums ir vismaz 1 m un kurš aprīkots ar taisno lemesī. Var izmantot arī atbilstošu profilkausu vai frēzi.

29.2. Ja esošai brauktuvei ir bituminēta seguma virskārta un grāvja rakšanas vai tīrīšanas iekārta darba procesā pārvietojas pa šo segumu, tad tai jābūt aprīkotai ar pneimoriepām, turklāt mehāniskos papildu atbalstus nedrīkst balstīt uz bituminētā seguma.

29.3. Ja iespējams, grāvju tīrīšanai var tikt lietots arī autogreiders.

29.4. Grunts savākšanai, aizvešanai vai izlīdzināšanai izmantojamās iekārtas nedrīkst bojāt ceļa konstrukcijas elementus.

30. Darba izpilde

30.1. Ja būvobjektā paredzēts uzbūvēt jaunu, bituminētu seguma virskārta, grāvji jārok vai jātīra pirms tās būvniecības. No grāvja izraktā grunts jāizlīdzina aiz grāvja ārējās malas vai, ja tas nav iespējams, jāaizved uz atbērtni.

30.2. Ceļu posmos ar lieliem garenkritumiem sāngrāvju forma un nostiprinājums jāparedz pēc hidrauliskā aprēķina, ņemot vērā pieplūstošā un caurplūstošā ūdens daudzumu, atkarībā no grunts veida, apkārtnes reljefa un ceļa garenkrituma. Ja hidraulisko aprēķinu neveic, tad grāvja pamatnes platumam jābūt 0,4 m, bet dziļumam (teknes atzīme zem ceļa klātnes šķautnes) ne mazākam par 0,7 m un ne mazāk kā 0,3 m zem salizturīgā slāņa pamatnes atzīmes. Garenkritumam jābūt ne mazākam par 0,3 %. Grāvjus var veidot ar paplatinātu tekni atbilstoši kokrētājā situācijā paredzētajam šķērsprofilam.

30.3. Veicot grāvju rakšanu vai tīrīšanu ar autogreideri – jāveido trīsstūrveida sāngrāvja profils.

30.4. Ja projektā nav paredzēts savādāk, vietās, kur tas iespējams, garenvirziena ūdens novadīšanai ieteicams paredzēt paplatinātas teknes. Paplatinātās teknes platumam (b) jābūt 1,0 – 2,5 m, dziļumam (h) – vismaz 0,2 m, bet ne lielākam kā b/5 ($h \leq b/5$). Teknes gultnes slīpumam (I) jālīdzinās apkārtnes vai ceļa klātnes šķautnes slīpumam. Teknes gultni, ja $I < 1 \%$ – var nenostiprināt, ja $1 \% < I < 4 \%$ – jābūt nostiprinātai ar zālāju, ja $I > 4 \%$ – jābūt nostiprinātai ar granti, oļiem, šķembām vai akmeņu bruģi.

30.5. Grāvju un augstāk atrodošās, piemēram, zemes klātnes un ierakuma nogāzes jānostiprina atbilstoši paredzētajam. Grāvja nogāzes bez nostiprinājuma nedrīkst būt stāvākas kā 1:1,5 (optimāli 1:3), stāvākām nogāzēm jāparedz nostiprinājums.

30.6. Pēc darbu izpildes jāsavāc akmeņi lielāki par 10 cm diametrā, krūmu saknes un citi svešķermeņi un jāaizved uz atbērtni.

31. Kvalitātes novērtējums

Grāvju nogāžu virsmām un darba joslai jābūt noplanētām. Izrakto vai iztīrīto grāvju kvalitātei jāatbilst tabulā Nr.2 izvirzītajām prasībām.

Tabula Nr.2 “Grāvju kvalitātes prasības un nosacījumi testēšanai un mērījumiem”

Parametrs	Prasība	Metode	Izpildes laiks vai apjoms
Ūdens novade ⁽¹⁾	Pilnībā nodrošināta	Vizuāli	Visā būvobjektā
Ģeometriskie izmēri	$\leq \pm 20\%$ no paredzētā	Uzmērot ar mērlenti vai veicot ģeodēziskos uzmērījumus	Vismaz trīs vietās būvobjektā
Garenkritums ⁽²⁾	$\leq \pm 1,0\%$ no paredzētā, bet $\geq 0,3\%$	Ar 3 m mērlatu un līmeņrādi vai uzmērot augstuma atzīmes	Visā būvobjektā vismaz divās vietās uz katru grāvja kilometru
Teknes augstuma atzīmes	$\leq \pm 5$ cm no paredzētā	LBN 305-15 Veicot ģeodēziskos uzmērījumus	Vismaz trīs vietās būvobjektā
Nogāžu vai gultnes nostiprinājums	Jāatbilst prasībām	Atkarībā no nostiprinājuma veida	Visā būvobjektā vismaz divās vietās uz katru grāvja kilometru

PIEZĪME⁽¹⁾ Ūdens novadei jābūt nodrošinātai, nepieļaujot ūdens uzkrāšanos uz ceļa virsmas, grāvjos, pie caurtekām un drenāžas caurulēs, kā arī piegulošajās teritorijās.

PIEZĪME⁽²⁾ Grāvja garenkritumam jābūt paredzētajā ūdens tecēšanas virzienā.

32. Darba daudzuma uzmērīšana

Grāvju rakšanas vai tīrīšanas darbu daudzums jāmēra kubikmetros – m³ vai mērot grāvja garumu garenvirzienā metros – m.

V. nodaļa

Caurteku būvniecība, atjaunošana vai nomaiņa

33. Darba nosaukums

33.1. Caurtekas DN/ID ... /diametrs – norādīt/ ... /būvniecība, nomaiņa – norādīt/ – m

33.2. Caurtekas DN/ID ... /diametrs – norādīt/ ar ... / taisnu, slīpu – norādīt/ ieteces un izteces galu uzstādīšana – m

33.3. Caurtekas DN/ID ... /diametrs – norādīt/ ar ... / taisnu, slīpu – norādīt/ ieteces un izteces galu pagarināšana – m

33.4. Caurtekas DN/ID ... /materiāls, diametrs – norādīt/ bojāto posmu nomaiņa (izmantojot tāda paša materiāla caurteku posmus) – m

33.5. Caurtekas DN/ID ... /diametrs – norādīt/ bojātās gala atbalstsienas nomaiņa – gab.

33.6. Caurtekas DN/ID ... /diametrs – norādīt/ ievilkšana esošā caurtekā – m

33.7. Caurteku ... /materiāls, diametrs – norādīt/ (bojāto) posmu nomaiņa (izmantojot lietotos caurteku posmus) – m

33.8. Bojātās gala atbalstsieniņas nomaiņa caurtekai ar diametru ... /norādīt/ m³ – gab.

34. Definīcijas un skaidrojumi

34.1. Caurteka – inženierbūve, ar ailes platumu < 2,0 m, kas sastāv no gruntī ieguldīta bezspiediena cauruļvada un kalpo kā atklāta ūdens plūsmas turpinājums vai aizstājējs, ja šī plūsma atduras pret mākslīgu barjeru (piemēram - pret ceļa uzbērums, dambi u.c.).

34.2. Caurtekas būvniecība vai atjaunošana – caurtekas un tās pamata būvniecība (t.sk. pagarināšana vai bojāto posmu nomaiņa un ievilkšana), kā arī visi nepieciešamie sagatavošanas darbi un papilddarbi.

34.3. Caurteku nomaiņa – caurteku posmu, kā arī gultnes un ceļa nogāzes nostiprinājumu caurtekas ietecē un iztecē atjaunošana sākotnējā stāvoklī, kā arī caurtekas iebūve, piemēram, operatīvi novēršot autoceļam pieguļošās teritorijas aplūšanu.

34.4. Caurteku posmu nomaiņa izmantojot lietotus caurteku posmus - caurteku posmu, kā arī gultnes un ceļa nogāzes nostiprinājumu caurtekas ietecē un iztecē atjaunošana sākotnējā stāvoklī, kā arī caurtekas iebūve operatīvi novēršot autoceļam pieguļošās teritorijas aplūšanu, izmantojot ekspluatācijā bijušus atgūtus caurteku posmus.

34.5. Bojātās gala atbalstsieniņas nomaiņa – caurtekas gala nostiprinājuma atjaunošana vai izveidošana.

35. Darba apraksts

35.1. Caurtekas būvniecība, atjaunošana vai nomaiņa (t.sk. pagarināšana vai bojāto posmu nomaiņa) ietver visus darbus, materiālus un iekārtas, kas nepieciešami, lai atjaunotu, nomainītu, uzstādītu caurteku (vai tās posmus), tai skaitā ceļa zemes klātnes un ceļa segas konstruktīvo kārtu demontāžu, kā arī ceļa zemes klātnes un ar saistvielām nesaistītu ceļa segas konstruktīvo kārtu būvniecību, bet neietverot ar saistvielām saistītu ceļa seguma kārtu atjaunošanu vai būvniecību.

35.2. Ja paredzēts izmantot lietotus caurteku posmus, tiem jābūt tādā stāvoklī, lai nodrošinātu paredzēto funkcionalitāti.

35.3. Caurtekas ievilkšana esošā caurtekā ietver visus darbus, materiālus un iekārtas, kas nepieciešami, lai uzstādītu caurteku, ar speciālu betonu vai javu aizpildītu spraugu starp jauno un veco caurteku, tai skaitā nepieciešamos esošo konstrukciju demontāžas un atjaunošanas darbus.

35.4. Caurtekas bojātās gala atbalstsienas nomaiņa ietver visus darbus (t.sk. papildus projektēšanu), materiālus un iekārtas, kas nepieciešami, lai bojātās gala atbalstsienas vietā uzstādītu tādas pašas konstrukcijas jaunu gala atbalstsienas konstrukciju.

35.5. Virs uzbūvētās caurtekas (izņemot ceļa nobrauktuvēs) ceļa abās pusēs nomalē jāuzstāda brīdinoši (oranžas atstarojošas krāsas) signālstabiņi.

36. Iekārtas

Darbu izpildei nepieciešamās iekārtas vai mehānismus, kas nodrošina kvalitatīvu darba izpildi, izvēlas būvdarbu veicējs.

37. Darba izpilde

Tā kā caurteku ekspluatācijas drošība ir atkarīga no visu sastāvdaļu darbības, uzmanība jāpievērš caurules, tranšejas pamatnes un sākotnējā pildījuma materiāla saderībai. Ir jāpanāk, ka uz cauruli no visām pusēm iedarbojas vienāds spēks. Minimālajam apbērumam virs caurtekas jābūt 0,5 m vai atbilstoši ražotāja noteiktajam.

38. Tranšēja

38.1. Būvniecības laikā ir nepieciešama piekļuve caurtekas ārējai virsmai, tad līdz 2,5 m dziļās tranšejās jānodrošina vismaz 0,5 m plata brīva telpa. Tranšejās dziļākās par 2,5 m brīvajai telpai jābūt vismaz 0,7 m platumā.

38.2. Vienā tranšejā vai uzbērumā ievietojot divas vai vairāk caurules, minimālajam horizontālajam brīvās telpas attālumam starp caurulēm līdz DN/OD 700 jābūt 0,35 m. Caurulēm, kuras ir lielākas par DN/OD 700, brīvās telpas attālumam jābūt vismaz 0,50 m.

39. Maksimālais tranšejas platums

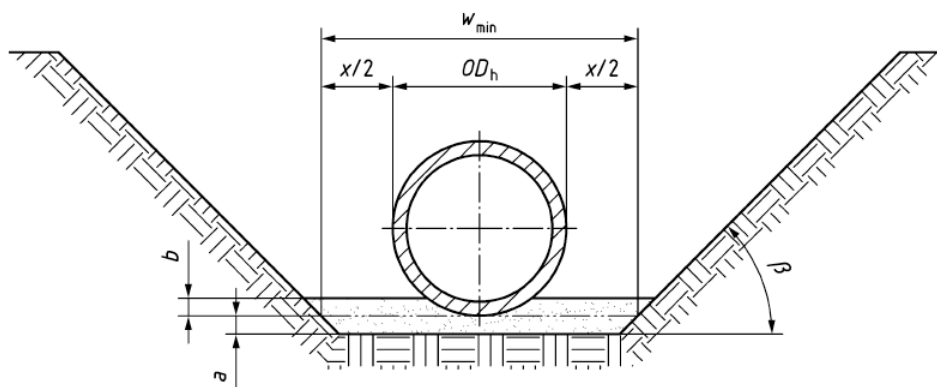

Attēls Nr.1

kur

W_{\min} - minimālais tranšējas platums;

OD – caurtekas ārējais diametrs [m];

β - nenostiprināta tranšēja malas leņķis;

a – apakšējais pamatnes slānis;

b – augšējais pamatnes slānis.

40. Minimālais tranšējas platums pret tranšējas dziļumu

Minimālo tranšējas platumu, kas iegūts, balstoties uz 3 un 4 tabulas ieteikumiem var mainīt tikai gadījumos, ja personālam nebūs jāstrādā tranšējā un starp cauruļvadu un tranšējas sienu, piemēram, izmantojot automātiskas cauruļvadu ievietošanas tehnoloģijas. Ja rodas kādas negaidītas, neparedzamas (īpašas) situācijas, kad personālam jāveic kādi darbi tranšējā, katrā konkrētā gadījumā jānosaka un jārealizē speciāli drošības pasākumi, lai garantētu strādnieku aizsardzību un drošību veicot darbus tranšējā skatīt tabulā Nr.3.

Tabula.Nr.3.

Tranšējas dziļums, m	Minimālais tranšējas platums, m
< 1,00	Nav minimālā platuma prasību
$\geq 1,00 \leq 1,75$	0,80
$> 1,75 \leq 4,00$	0,90
> 4,00	1,00

41. Tranšējas stabilitāte

Maksimālais nenostiprinātas tranšējas (ar vertikālām malām) augstums nedrīkst pārsniegt 1,4 m. Tranšējas papildus stabilitāti jānodrošina ar atbalstsistēmu palīdzību, vai arī ar citu piemērotu metožu palīdzību. Tranšējas atbalstsistēmu montāžas un demontāžas laikā jāgādā par to, lai nesabojātu caurtekas konstrukcijas.

42. Tranšējas pamatne

42.1. Tranšējas pamatnes slīpumam un tranšējas pamata materiālam jāatbilst projektam. Tranšējas pamata materiālu nedrīkst uzirdināt vai sagraut, bet ja tā notiek, tad piemērotā veidā jāatjauno sākotnējā pamatnes nestspēja. Nepietiekamas nestspējas grunts jānomaina pret pietiekamas nestspējas gruntīm.

42.2. Ja caurules paredzēts izvietot uz tranšējas pamata, tad tas jānodrošina nepieciešamajā slīpumā un formā, lai nodrošinātu caurules cilindra atbalstu. Pēc vajadzības apakšējā pamatnē vai tranšējas pamatā jāizveido uzdevas caurumi.

42.3. Sala apstākļos jānodrošina, lai zem vai ap cauruļu tranšējas pamatiem netiktu iestrādāta sasaluši grunts (sasaluši grunts gabali).

43. Sausas būvbedres nodrošināšana

43.1. Caurtekas būvdarbu laikā jānodrošina sausa būvbedre. Jāveic, piemēram, lietus ūdeņu, avotu ūdeņu vai no cauruļvadiem noplūdušo ūdeņu atsūkņēšana. Ūdens atsūkņēšanas laikā jāņem vērā ūdens atsūkņēšanas ietekme uz gruntsūdeņu kustību un apkārtējā būvlaukuma stabilitāti.

43.2. Caurtekas pamatnes konstrukcija

43.3. Būvbedres apakšā uz pamatnes veido izlīdzinošo kārtu. Piebērtas izlīdzinošās kārtas biezums ir vismaz 150 – 200 mm, zem uznavas – vismaz 150 mm. Ja projektā nav paredzēts savādāk, satiksmes zonā izlīdzinošo slāni veido no smiltīm un smalkas grants. Izlīdzinošā slāņa materiālam pēc daļiņu izmēra jābūt pēc iespējas līdzīgākam pamatnes un sākotnējā pildījuma (un apkārtējās dabiskās grunts) materiālam.

44. Caurtekas ieguldīšana

44.1. Caurules jāiegulda taisni vai tādā slīpumā, kāds norādīts projektā. Jebkuri nepieciešamie pielāgojumi un slīpumi veicami, attiecīgi sagatavojot pamatni, vienmēr nodrošinot cauruļu atbalstu visā to garumā (tas nedrīkst palikt uz atsevišķiem atbalsta laukumiem).

44.2. Caurtekas jāapber un jāsablvīvē pa slāņiem, kur viena slāņa biezums nepārsniedz 20 cm. Īpaša vērība jāpievērš sablvīvēšanai tieši pie caurtekas. Jānodrošina katrā apbēruma zonā pie caurtekas noteiktais sablvīvējums (2 attēls).

A zonā ≥ 96 % no Proktora blīvuma;

B zonā – apbēruma zona bez mehāniskas blīvēšanas (pēc ražotāja noteikumiem vai > 15 cm);

C zonā ≥ 85 % no Proktora blīvuma;

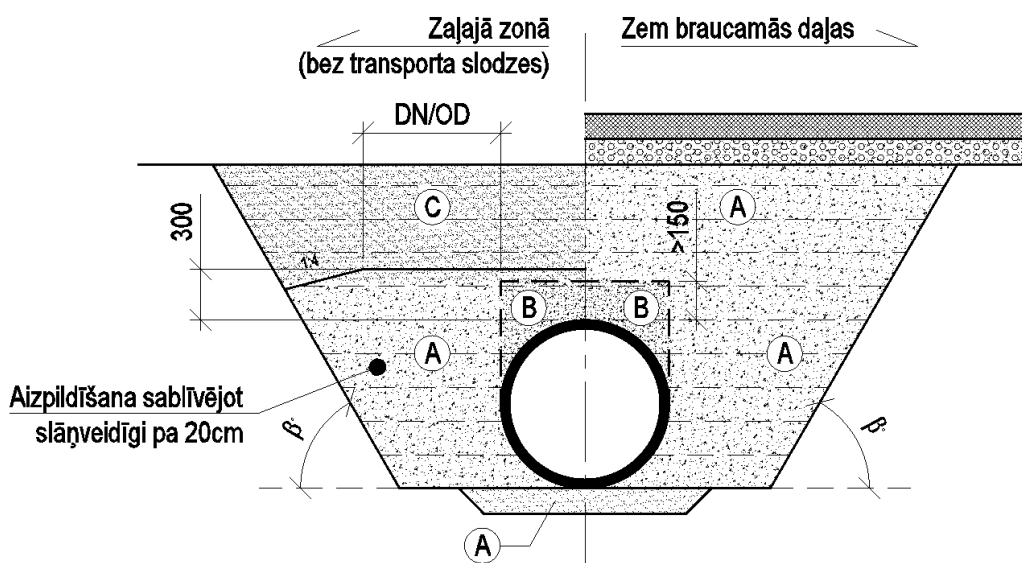

Attēls Nr. 2 Caurtekas apbēruma sablvīvējuma zonas.

44.3. Uzbūvēto caurtekas posmu vai galasieni pamata kvalitāte (biezums, dislokācija, sablvīvējums) jāpārbauda pirms caurtekas posmu montāžas vai gala sienu būvniecības.

44.4. Caurtekas posmu uzstādīšanas precizitāte (teknes atzīmes, dislokācija, asu nobīdes, montāžas kvalitāte) un hidroizolācijas darbu kvalitāte jāpārbauda pirms caurtekas aizbēršanas.

44.5. Caurtekas jāaizber vienmērīgi un pakāpeniski no abām pusēm. Aizbēršanai caurtekas tiešā tuvumā, jālieto smilšaina grunts. Nedrīkst lietot akmeņainu grunti vai grunti ar atsevišķu akmeņu ieslēgumiem, vai akmeņus vai citus priekšmetus, īpaši caurtekas tiešā tuvumā.

44.6. Ja lietoto ģeotekstilu, jānodrošina, lai grunts iestrādes laikā to nesabojātu. Ja nepieciešams, grunts iestrādes un sablvīvēšanas laikā, caurteka ir jāpieslogo, lai nepieļautu tās uzspiešanu uz augšu.

44.7. Nosacījumi darba izpildei pie caurteku nomaiņas vai atjaunošanas autoceļu ikdienas uzturēšanas ietvaros: ja ekspluatācijas laikā caurtekas vai caurteku posmi ir bojāti vai atsevišķi

posmi nosēdušies, tad ir jānoskaidro šo defektu rašanās iemesls un pie posmu nomaiņas tie jānovērš. Darbi jāizpilda šādā secībā:

44.7.1. ceļa segas konstrukcijas demontāža; zemes klātnes atrakšana līdz caurtekas pamatam;

44.7.2. bojāto caurteku posmu nojaukšana;

44.7.3. pamata vizuāla pārbaude (vai betona pamatiem nav plaisu, vai šķembu un grants pamata biezums atbilst paredzētajam biezumam);

44.7.4. ja nepieciešams, jāveic ūdens atsūkņošana no būvbedres (slapjās gruntīs);

44.7.5. caurtekas pamata rekonstrukcija, ja nepieciešams;

44.7.6. caurtekas vai caurtekas posmu montāža (novietojot posmus uz lekāliem betona blokiem vai monolīta betona pamata, jālieto neizņemami koka ķīļi, kas nodrošina spraugu, lai to aizpildītu ar betona javu);

44.7.7. šuvju izveidošana (dzelzsbetona caurtekām). Pēc caurtekas posmu montāžas šuves starp posmiem aizpilda ar ceļu bitumenā vārtām pakulām un bitumena mastiku. Virs šuvēm jāuzlīmē divkārtā ruberoīda vai cita izolācijas materiāla hidroizolācija 25 cm platumā, bet caurtekas posmu virsma, kas būs saskarē ar zemes klātnes grunti, jāapsmērē ar bitumena mastiku. No caurtekas iekšpuses šuves jāaizpilda ar cementa javu (cementa/smiltis attiecība 1:3);

44.7.8. caurtekas vai caurtekas posmu aizbēršana jāveic vienlaikus no abām pusēm ar horizontāliem grunts slāņiem, kuru biezums 15 – 20 cm. Katrs slānis jāsablvē ar vibrobrietēm. Caurtekai jābūt nosegtai ar ne mazāk kā 0,5 m biezu grunts vai ceļa būvmateriālu slāni;

44.7.9. jāveic ceļa segas konstrukcijas atjaunošana;

44.7.10. jāaizvāc būvgruži (nederīgi caurteku posmi, atskaldītais betons, nofrēzētais asfalts u.c.).

44.8. Caurteku attīrīšanā izraktā grunts izlīdzināma vai aizvedama uz atbērtni.

44.9. Minimālais uzbēruma augstums virs caurtekas, mērot jebkurā caurtekas šķērsgrīzumā no caurtekas augstākā punkta līdz brauktuves virmai, nedrīkst būt mazāks par 0,5 m, maksimālais – nedrīkst būt lielāks par 6 m.

44.10. Uzbūvēto caurtekas posmu vai galasienu pamata kvalitāte (biezums, dislokācija, sablvējums) jāpārbauda pirms caurtekas posmu montāžas vai galasienu būvniecības. Uzbūvēto pamatnes un pamatu kvalitātei jāatbilst Ceļu specifikāciju 5. nodaļas prasībām.

44.11. Caurtekas posmu uzstādīšanas precizitāte (teknes atzīmes, dislokācija, asu nobīdes, montāžas kvalitāte) un hidroizolācijas darbu kvalitāte jāpārbauda pirms caurtekas aizbēršanas.

44.12. Caurtekas jāaizber vienmērīgi un pakāpeniski no abām pusēm. Aizbēršanai caurtekas tiešā tuvumā, jālieto smilšaina grunts. Nedrīkst lietot akmeņainu grunti vai grunti ar atsevišķu akmeņu ieslēgumiem. Katrs slānis jāsablvē vismaz līdz 96 % no Proktora blīvuma (LVS EN 13286-2). Slāņu biezums jānosaka atkarībā no lietotās grunts tipa un blīvēšanas iekārtām (ieteicamais viena slāņa biezums – ne vairāk kā 20 cm). Īpaša vērība jāpievērš sablvēšanai tieši pie caurtekas. Ja lietoto ģeotekstilu, jānodrošina, lai grunts iestrādes laikā to nesabojātu. Ja nepieciešams, grunts iestrādes un sablvēšanas laikā, caurteka ir jāpieslogo, lai nepieļautu tās uzspiešanu uz augšu.

45. Kvalitātes novērtējums

45.1. Caurtekai jābūt tīrai visā tās garumā, brīvai no sanesumiem un priekšmetiem. Ceļa nogāžu virsmai un darba laikā skartai teritorijai jābūt noplanētai atbilstošā slīpumā.

45.2. Caurtekai jābūt tīrai visā tās garumā, brīvai no sanesumiem un citiem svešķermeņiem. Grunts sanesumiem, ja tādi ir bijuši, jābūt izlīdzinātiem, pārējiem sanesumiem un svešķermeņiem – aizvāktiem.

45.3. Jābūt nodrošinātai brīvai ūdens caurtecei un novadei no caurtekas. Caurtekas būvniecības, atjaunošanas vai nomaiņas (atbilstoši paredzētajam) darbu kvalitātei jāatbilst tabulā Nr.4 izvirzītajām prasībām.

Tabula Nr.4 “Uzbūvētu atjaunotu vai nomainītu caurteku kvalitātes prasības un nosacījumi testēšanai un mērījumiem”

Parametrs	Prasība	Metode	Izpildes laiks vai apjoms
Teknes augstuma atzīmes	$\leq \pm 20$ mm no paredzētā	LBN 305-15 Veicot ģeodēziskos uzmērījumus	Vismaz trīs vietās – ietecē, iztecē un caurtekas vidū
Caurtekas garums	$\leq \pm 20$ cm	Ar mērlenti	Izmērot visu caurtekas garumu
Caurtekas forma polimēru un metāla caurtekām	Deformācija (%) no caurtekas diametra): polimēru – ≤ 5 %; metāla – $\leq 1,5$ %.	Ar mērlenti	Testējot šaubu gadījumā par atbilstību
Novietojums plānā	$\leq \pm 10$ cm no paredzētā	LBN 305 – 1 Veicot ģeodēziskos uzmērījumus	Visā būvobjektā raksturīgos punktos
Galasienas novietojums	Fasādes plaknei jābūt paralēlai ceļa asij – pieļaujamā novirze galasienu malās ± 5 cm. Pieļaujamā novirze no vertikālā līmeņa ± 10 mm.	LBN 305 – 1 Veicot ģeodēziskos uzmērījumus	Šaubu gadījumā par atbilstību
Nogāzes nostiprinājums	Jāatbilst paredzētajam	Atbilstoši uzmērāmajam parametram	Šaubu gadījumā par atbilstību
Ieteces un izteces nostiprinājums	Jāatbilst paredzētajam	Atbilstoši uzmērāmajam parametram	Šaubu gadījumā par atbilstību
Sablīvējums pamatnei vai katrai kārtai ⁽¹⁾	≥ 96 % no Proktora blīvuma vai veicot dubulto sloģošanu ar statisko plātni $E_{v2}/E_{v1} \leq 3,5$	LVS EN 13286-1 LVS EN 13286-2 AASHTO T205 ASTM D2167-08 ASTM D1556-07 BS 1377-9 DIN 18134	Sekojoši darbu izpildei pirms nosedzošās kārtas būvniecības šaubu gadījumā par atbilstību

PIEZĪME⁽¹⁾ Jānosaka pamatnes vai uzbūvētās kārtas tilpuma blīvums, kas jāattiecinā pret no kārtas noņemta parauga Proktora blīvumu.

45.4. Caurtekas posmu uzstādīšanas precizitāte (teknes atzīmes, dislokācija, asu nobīdes, montāžas kvalitāte) un hidroizolācijas darbu kvalitāte jāpārbauda pirms caurtekas aizbēršanas.

45.5. Neatbilstību gadījumā jāveic nepieciešamie labojumi prasību nodrošināšanai.

46. Darba daudzuma uzmērīšana

46.1. Uzbūvēto, atjaunoto vai nomainīto caurteku darbu daudzums uzmērāms, mērot tikai uzstādīto, atjaunoto vai nomainīto caurtekas garumu metros – m.

46.2. Caurteku galasienu uzbūvēšana, uzstādīšana vai nomaiņa, vai (un) nogāžu nostiprināšana caurtekas galos, un ieteces un izteces nostiprināšana uzmērāma gabalos – gab, skaitot katru caurtekas galu atsevišķi.

VI. nodaļa Atputekļošana

47. Atputekļošana lietojama ar saistvielām nesaistītu kārtu apstrādei, lai samazinātu putēšanu. Atputekļošana saglabā kārtas planējamību un profilējamību. Atputekļošanu ieteicams paredzēt, ja ir nepieciešams īslaicīgi vai ierobežotu laika periodu samazināt nesaistītu minerālmateriālu seguma vai pamata putēšanu.

48. Grants segumu pastāvīga atputekļošana ieteicama posmos ar nelielu, bet pietiekami pastāvīgu satiksmes intensitāti, īpaši apdzīvotu vietu tuvumā. Atputekļošana grants segumu

posmos ar vidēju un lielu satiksmes intensitāti nav ieteicama ilglaicīgai vai pastāvīgai lietošanai (izņemot, ja plānots īslaicīgs satiksmes intensitātes pieaugums), labāk paredzēt ar saistvielām saistītu segumu, piemēram, asfaltu vai virsmas apstrādi.

49. Aputeķļošanas efektivitāte būs atkarīga no daudziem faktoriem – ceļa stāvokļa, klimatiskajiem apstākļiem, satiksmes intensitātes u.c. Piemēram, aputeķļojot ar CaCl_2 , būs ceļu posmi, kuros aputeķļošanas efekts pieņemamā kvalitātē būs visu sezonu, bet būs arī ceļu posmi, kuros sezonas laikā aputeķļošana epizodiski būs jāatkārto. Sezonas pirmajā apstrādes reizē ieteicams lietot lielākās ieteiktās CaCl_2 normas, bet otrajā reizē normu var arī samazināt.

50. Šī specifikācija paredz aputeķļošanas reaģenta iestrādi vienai reizei.

51. Grants segumam pirms aputeķļošanas ir jābūt līdzenam, bez bedrītēm un citiem defektiem, ja nepieciešams, kā atsevišķs darbs jāparedz grants seguma planēšana vai profilēšana. Ja pirms aputeķļošanas nepieciešama grants seguma planēšana vai profilēšana, ieteicams to paredzēt tieši pirms (tajā pašā dienā) aputeķļošanas reaģenta iestrādes.

52. Darba nosaukums

Grants seguma m platumā aputeķļošana ar /reaģents, materiāls – norādīt/, izlietojot /kg, t, l – norādīt/ uz 1 /km, m² – norādīt/ – km vai m².

53. Definīcijas

Aputeķļošana – nesaistītu minerālmateriālu seguma vai pamata minerālā materiāla daļiņu saistīšana vai pārklāšana ar nelielu saistvielas daudzumu vai ķīmiskām vielām u.c., nodrošinot, ka ceļš sausā laikā neput.

54. Darba apraksts

Aputeķļošana ietver ceļa segas mitrināšanu un aputeķļošanas materiāla iestrādi.

55. Materiāli

55.1. Bitumena emulsija izmantojama vidēji ātri vai lēni sadalīga emulsija ar bitumena saturu 50 %. Emulsija tieši pirms izsmidzināšanas atšķaidāma ar ūdeni aptuvenās attiecībās 1:1, nodrošinot bitumena saturu 25 – 30 %. Kopējais pirmajā gadā iestrādājamais daudzums – 2 l/m² neatšķaidītas emulsijas C 50 B. Nākamajos 2 – 4 gados var iestrādāt 1 l/m² gadā.

55.2. Nepieciešamības gadījumā bitumena emulsijai vai minerālmateriālam var tikt noteiktas arī atšķirīgas prasības.

55.3. CaCl_2 , pārslās vai ūdens šķīdumā, kas paredzēti grants segumu aputeķļošanai, ko pierāda konkrētā materiāla ražotāja izdots apliecinājums. Ieteicamais iestrādājamais CaCl_2 daudzums 0,20 – 0,3 kg/m², atkarībā no ceļa noslogojuma, apstrādes reizes, grants seguma tehniskā stāvokļa, ceļa novietojuma u.c. Rūpniecības (papīra u.c.) atlikuma produkti, ja tie nekaitē videi.

56. Iekārtas

56.1. Lietojamo iekārtu komplekts atbilstoši konkrētajai aputeķļošanas metodei.

56.2. Autogreideris, ja aputeķļo ar bitumen emulsiju vai rūpniecības atlikuma produktiem. Bitumena izsmidzināšanas iekārta. Izlejama sija ar sprauslu savstarpējo attālumu, ne lielāku par 150 mm, un emulsijas strūklas vismaz dubultu pārsegumu; emulsijas izliešanas daudzuma kontrole.

56.3. Ūdens cisterna(s), ar ierīci vienmērīgai ūdens vai/un CaCl_2 , vai rūpniecības (papīra u.c.) atlikuma produktu šķīduma izsmidzināšanai visā brauktuves platumā.

56.4. Ziemas dienesta kaisītājs vai cits piemērots kaisītājs, kurš nodrošina vienmērīgu kalcija hlorīda pārslu izkaisīšanu uz grants seguma virsmas.

57. Darba izpilde

57.1. Aputeķļot ieteicams pavasarī pēc ceļa klātnes pilnīgas atkušanas vai vasaras sākumā. Aputeķļošanu var paredzēt arī vasaras beigās vai rudenī, bet tas nebūs racionāli, jo līdz nākamā gada pavasarim pienācīgs aputeķļošanas efekts nesaglabāsies. Apkārtējā gaisa temperatūrai darba izpildes laikā jābūt ne zemākai par +5 °C. Darba izpilde nav plānojama dienās, kad tiek prognozēti lietus.

57.2. Aputeķļošanas reaģents – kalcija hlorīda šķīdums vai pārslas, jāiestrādā uz mitra, bet ne slapja, seguma, paredzēto aputeķļošanas reaģenta daudzumu izlejot vai izkaisot.

57.3. Atputekļojot ar bitumena emulsiju vai rūpniecības (papīra u.c.) atlikuma produktiem, tie jāizsmidzina vairākos gājienos, katru reizi izsmidzinot līdz 1,0 l/m² emulsijas – ūdens maisījuma. Tūlīt pēc izsmidzināšanas minerālmateriāls jāpārmaisa. Procesu atkārto, kamēr iestrādāts viss paredzētais daudzums.

57.4. Grants seguma materiālam darba izpildes laikā jābūt mitram, tas nedrīkst būt sauss, kā arī nedrīkst būt pārmitrināts.

57.5. Pēc atputekļošanas reaģenta iestrādes, ja seguma virsma nav pieblīvēta ar transporta kustību – tā ir irdena, ieteicams veikt grants seguma virsmas pieblīvēšanu ar darbu izpildē iesaistīto tehniku.

57.6. Darba izpildes laikā jāveic tabulā Nr.5 noteiktie mērījumi un kvalitātes nodrošināšanas procedūras.

Tabula.Nr.5 “Atputekļošanas darba procesa pārbaudes”

Darba procesa apraksts	Pārbaudāmais parametrs	Pārbaudes metodes apraksts
Atputekļošanas reaģenta izkliedēšana	Izkliedētā reaģenta daudzums, katrā reizē un kopējais	Aprēķins pēc izlietotā reaģenta daudzuma un apstrādātās virsmas laukuma. Izlietotā reaģenta daudzumam un apstrādātās virsmas laukumam jāatbilst paredzētajam
Materiāla samaisīšana. Ja atputekļo ar bitumena emulsiju	Maisījuma vienmērība	Vizuāli. Materiālam visā platībā jābūt samaisītam vienmērīgi, bez pārmērīgām noslāņošanās, nevienmērības vai segregācijas pazīmēm

58. Kvalitātes novērtējums

58.1. Pabeigtam darbam jāatbilst prasībām. Ja veikta samaisīšana, šķērskritumam jāatbilst paredzētajam, šaubu gadījumā jāveic šķērskrituma uzmērīšana. Atputekļojot ar bitumena emulsiju, bitumena emulsijas iestrādes dziļumam segumā jābūt ≥ 2 cm, tas jāpārbauda vismaz vienā vietā ik pēc 1000 m.

58.2. Vizuāli jākontrolē atputekļošanas rezultāts. Jābūt nodrošinātam, ka grants segums, kad pa to brauc transporta līdzekļi, sausā laikā neput.

59. Darba daudzuma uzmērīšana

Jāmēra atputekļošanas reaģenta daudzums kilogramos – kg, tonnās – t vai litros – l, atputekļotās virsmas platība kvadrātmetros – m², vai atputekļotā ceļa garums kilometros – km.

VII. nodaļa

Nomaļu uzpildīšana, profilēšana un blīvēšana

60. Specifikācija paredzēta nomales seguma būvniecībai un remontam. Nomales segumu paredzēts būvēt vienā slānī.

61. Ja nepieciešams nomales segas konstrukciju būvēt vairākos slāņos vai kārtās, tad apakšējo slāņu vai kārtu būvniecība jāparedz tehnoloģiskā sasaistē ar brauktuves segas konstrukcijas būvniecību, lietojot attiecīgi paredzētos materiālus.

62. Darba nosaukums

62.1. Nomaļu uzpildīšana /norādīt/ cm biezumā /norādīt/ m platumā – m² vai m³.

62.2. Nomaļu iesēdumu aizpildīšana – m³.

62.3. Nomaļu profilēšana un blīvēšana – m².

63. Definīcijas

63.1. Nomaļu uzpildīšana (nomaļu iesēdumu aizpildīšana) – sagatavota minerālmateriāla novietošana uz nomales ar iestrādi (profilēšana un blīvēšana).

63.2. Nomaļu profilēšana un blīvēšana – esošo nomaļu profilēšana un blīvēšana.

64. Darba apraksts

64.1. Nomaļu uzpildīšana vai nomaļu iesēdumu aizpildīšana ietver nepieciešamo materiālu sagatavošanu un ražošanu, piegādi un iestrādi, kā arī pamatnes sagatavošanu. Ja nepieciešams, tad pirms darba izpildes jāveic ģeodēziskie mērījumi, projektēšana un darba daudzuma aprēķini.

64.2. Nomaļu profilēšana un blīvēšana ietver nepieciešamo profilēšanas un blīvēšanas darbu izpildi, lai iegūtu paredzēto šķērskritumu u.c. noteiktos kvalitātes kritērijus.

65. Materiāli

Nomaļu uzpildīšanā vai iesēdumu aizpildīšanā lietojamajam materiālam jābūt, kas paredzēti nesaistītu minerālmateriālu segumam (0/32s, 0/16). Prasības atbilstoši AADT_{j, pievestā} ≤ 100.

66. Iekārtas

66.1. Speciālas nomaļu materiāla ieklāšanas iekārtas, kas nodrošina pievestā materiāla izbēšanu tieši uz nomales. Nomaļu uzpildīšanai ieteicams lietot tam speciāli paredzētas iekārtas, kas sevī apvieno materiāla iestrādi un profila izveidošanu.

66.2. Laistāmās mašīnas, kas spēj operatīvi un efektīvi izsmidzināt nepieciešamo ūdens apjomu, neaizkavējot sablīvēšanu.

66.3. Autogreiders – ja nepieciešams.

66.4. Veltņi. Pneimoriteņu vai valču veltņis, vai piekabināma blīvējamā iekārta.

67. Darba izpilde

67.1. Pirms nomaļu uzpildīšanas vai iesēdumu aizpildīšanas no nomalēm un ceļa klātnes šķautnēm jānovāc sanesumi, velēnas u.c., transportējot tos uz atbērtni. Pirms jauna materiāla pievešanas esošās nomales virsma uzirdināma vismaz 5 cm dziļumā, pirms tam to samitrinot.

67.2. Materiāls jāiestrādā optimāli mitrs. Ja nomales uzpilda vai aizpilda pirms seguma dilumkārtas būvniecības, tad materiāls jānovieto valnī uz nomales. Ja nomaļu materiāla ieklāšanas iekārta spēj materiālu arī izlīdzināt, tad nomales var uzpildīt vai aizpildīt pēc seguma dilumkārtas uzbūvēšanas. Materiāls jāizber tieši uz nomales, nepārberot klātnes šķautnei vai neuzberot uz brauktuves seguma. Ja segumam paredzēta virsmas apstrāde, nomales jāuzpilda vai jāaizpilda, jāprofilē un jāblīvē pirms virsmas apstrādes. Iestrādātais materiāls jāblīvē, kamēr blīvējamā virsmā nepaliek blīvējamās iekārtas valču iespaidumi. Vajadzības gadījumā materiāls jāmitrina.

67.3. Nomaļu profilēšana jāveic ar autogreideri, pēc tam jāveic noprofilētās nomales sablīvēšana ar veltņi, lai galarezultātā sasniegtu paredzēto nomales šķērskritumu u.c. noteiktos kvalitātes kritērijus.

68. Kvalitātes novērtējums

Uzbūvētās – uzpildītās, aizpildītās vai noprofilētās nomales segumam jābūt viendabīgam un līdznam, nodrošinot pilnīgu ūdens noteci no kārtas virsmas. Nomaļu piebēšanā lietotais materiāls nedrīkst atrasties uz brauktuves vai citām ceļa konstrukcijām, kur tas nav bijis paredzēts, pretējā gadījumā tas ir jānovāc, nesabojājot ceļa konstrukcijas. Uzbūvētajām nomalēm jāatbilst tabulā Nr.6 izvirzītajām prasībām.

Tabula.Nr.6 “Nomaļu kvalitātes parametri, prasības un nosacījumi testēšanai un mērījumiem”

Parametrs	Prasība	Metode	Izpildes laiks vai apjoms
Seguma malas un nomales sajūgums	Jābūt vienā līmenī vai ne vairāk par mīnus 10 mm	Ar lineālu	Visā būvobjektā katrai nomalei ik pēc 100 m
Šķērsprofils	4 – 5 % ceļa klātnes šķautnes virzienā, vai ≤ ± 1,0 % no paredzētā	Ar 3 m mērlatu un līmeņrādi	Visā būvobjektā katrai nomalei ik pēc 100 m
Platums	≤ ± 5 cm no paredzētā	Ar mērlenti	
Slāņa biezums, ja paredzēts uzpildīt konkrētā biezumā	≤ -1/+2 cm no paredzētā	Šurfējot (atrokot) un uzmērot ar lineālu	Testējot aizdomu gadījumos par neatbilstību

Parametrs	Prasība	Metode	Izpildes laiks vai apjoms
Sablīvējums	Kārta nedrīkst būt irdena, kārtas virsmai jābūt viendabīgai, blīvai, bez pārmērīga nepiesaistīta materiāla uz tās ($\geq 100\%$ no Proktora blīvuma)	Vizuāli vai ar operatīvām (ātrdarbīgām) iekārtām (LVS EN 13286-1 LVS EN 13286-2 AASHTO T205 ASTM D2167-08 ASTM D1556-07 BS 1377-9)	Visā būvobjektā
Deformācijas modulis	Kopējais deformācijas modulis E_{v2} nedrīkst būt zemāks par 90 MPa, ja nav paredzēts citādi	DIN 18134	Testējot aizdomu gadījumos par neatbilstību

69. Darba daudzuma uzmērīšana

Paveiktais darba apjoms jānosaka, uzmērot uzpildīto vai noprofilēto un sablīvēto nomaļu laukumu kvadrātmetros – m^2 , vai aprēķinot tilpumu kubikmetros – m^3 .

VIII. nodaļa

Betona bruģa (plātnīšu) seguma būvniecība

70. Darba nosaukums

Betona bruģa/plātnīšu ... /tips, u.c. – norādīt/ seguma būvniecība / atjaunošana ... /norādīt/ cm biezumā – m^2 .

71. Definīcijas

71.1. Betona bruģis (plātnītes) – autotransporta, velosipēdistu vai gājēju kustībai paredzēts ceļa segums, kas izgatavots no precīziem iepriekš izgatavotiem betona, dabīgo kalnu iezū vai mākslīgo materiālu elementiem (ķieģeļiem vai plātnītēm).

71.2. Betona bruģa (plātnīšu) pamati – atbilstoši paredzētajām slodzēm no nesaistītiem vai saistītiem materiāliem būvēti.

72. Darba apraksts

Betona bruģa (plātnīšu) seguma būvniecība ietver teritorijas sagatavošanu, pamata būvniecību, izlīdzinošās starpkārtas un seguma būvniecību, ja nepieciešams, arī vecā bruģa vai plātnīšu seguma un pamata demontāžu.

73. Materiāli

73.1. Pamata būvniecībai – nesaistītu minerālmateriālu maisījums pamatu kārtām ar maisījuma lielāko graudu (D) izmēru pamata nesošajā virskārtā ne lielāku par 45 mm.

73.2. Izlīdzinošās starpkārtas būvniecībai – smilts smilšainai gruntij ar $D \leq 5,6$ mm. Daļiņu saturs, kas iziet cauri D izmēra sietam, 80-99%, kategorija G_F80 .

73.3. Betona bruģa seguma būvniecībai – betona bruģa elementi, atbilstoši LVS EN 1338.

73.4. Betona plātnīšu seguma būvniecībai – betona plātnītes, atbilstošas LVS EN 1339.

73.5. Noķīlēšanai – minerālmateriāls smilšainai gruntij ar $D \leq 2$ mm. Daļiņu saturs, kas iziet cauri D izmēra sietam, 80-99%, kategorija G_F80 .

74. Iekārtas

Vibroblīte. Vibroblīte ar speciālu plastikāta pēdu. Nedrīkst lietot vibroveltnus.

Giljotīna.

Ja paredzēts – bruģa ieklāšanas mašīna.

75. Darba izpilde

75.1. Pirms darbu uzsākšanas jāizpilda nepieciešamie sagatavošanas darbi.

75.2. Betona bruģa (plātnīšu) elementi pirms iestrādes vizuāli un pēc pavaddokumentācijas jāpārbauda – vai atbilst elementu forma, konfigurācija, biezums, betona klase, krāsa. Krāsai jābūt viendabīgai. Elementiem jābūt veseliem, bez plaisām un apsistām malām vai stūriem. Pieļaujami kalcija karbonāta izsvīdumi uz elementu virsmas.

75.3. Pirms pamata izbūves izveido gultni, novācot piesārņoto, sala neizturīgo slāni (mālu, melnzemi). Grunts pamatne jānoblīvē vismaz 30 cm dziļumā, sasniedzot ne mazāk kā 98 % no Prokatora tilpuma blīvuma.

75.4. Ja nav paredzēts citādi, tad bruģa un pamata konstrukcija ir jābūvē (jāparedz) tabulā Nr.7 norādītajā minimālajā biezumā.

Tabula.Nr.7 “Betona bruģa (plātnišu) un pamata minimālie biezumi”

Paredzētais lietojums vai seguma veids	Bruģa minimālais biezums, cm	Pamata minimālais biezums, cm
Gājēju un velosipēdu celiņš vai ietve (gājēju kustībai)	6	10
Brauktuve vieglā transporta kustībai	6 vai 8	15
$AA DT_{j,smagie} \leq 100$	≥ 8	15
$AA DT_{j,smagie} = 101-500$	≥ 8	20
$AA DT_{j,smagie} > 500$	≥ 8	25

75.5. Uz uzbūvēta pamata kārtā jāiekļāj izlīdzinošā starpkārta 3-5 cm biezumā, to noblīvējot. Tad jāiekļāj betona bruģis vai plātnītes, ievērojot paredzēto rakstu un krāsas, ar aprēķinu, ka, iekļātā bruģa segumu noblīvējot, sasniegs paredzētās seguma virsmas augstuma atzīmes.

75.6. Spraugas starp iekļātā seguma betona elementiem noķīlē ar paredzēto materiālu, nepieciešamības gadījumā laistot ar ūdeni.

75.7. Iekļāto betona bruģa (plātnišu) segums jāblīvē vispirms šķērsvirzienā, tad garenvirzienā. Krāsainie betona elementi jāblīvē sausā laikā. Ja blīvēšanu veic mitrā laikā, tad vibroplātne jāpārklāj ar vulkolānu.

75.8. Maiņas beigās jābūt pilnībā sablīvētam iekļātajam betona bruģa (plātnišu) segumam.

75.9. Piebruģējums pie apakšzemes inženiertīklu lūkām un lietūs ūdens notekām, kad tās uzstādītas vajadzīgajā augstumā, jāveic ar speciālas formas (trapeces) betona plātnītēm divās rindās vai atbilstoši paredzētajam.

75.10. Iekļājot betona bruģa (plātnišu) segumu, jākontrolē līdzenums, šķērskritums un garenkritums ar šabloniem, līmeņrāžiem vai nivelējot.

75.11. Vietās pie ēkām un būvēm, kur ir atklātā tipa ūdens novadīšana, jālieto betona teknes. Betona teknes jāiegulda vienā līmenī ar segumu.

76. Kvalitātes novērtējums

Jābūt nodrošinātai ūdens pilnīgai notecei no uzbūvētā seguma virsmas. Blakus esošo betona elementu virsmām jābūt vienā līmenī, savukārt betona elementu rindām šķērsvirzienā (ar pieļaujamām simetriskām atkāpēm) un garenvirzienā (paralēli apmalēm) jābūt taisnām. Izpildītā darba kvalitātei jāatbilst tabulā Nr.8 izvirzītajām prasībām.

Tabula.Nr.8. Betona bruģa (plātnišu) seguma kvalitātes prasības un nosacījumi testēšanai un mērījumiem.

Parametrs	Prasība	Metode	Izpildes laiks vai apjoms
Šuvju un krāsu raksts	Atbilstība projektam	Vizuāli	Visā laukumā
Šuvju aizpildījums	Šuvēm jābūt aizpildītām	Vizuāli	Visā laukumā
Virsmas augstuma atzīmes, ja paredzēts uzmērīt	$\leq \pm 2,0$ cm no paredzētā	LBN 305 – 1 Veicot ģeodēziskos uzmērījumus	Visā būvobjektā raksturīgos punktos
Šķērsprofils	$\leq \pm 0,5$ % no paredzētā	Ar 3 m mērlatu un līmeņrādi	Visā būvobjektā katrā joslā ik pēc 200 m

Parametrs	Prasība	Metode	Izpildes laiks vai apjoms
Platums	$\leq \pm 5$ cm no paredzētā uz katru pusi no ceļa ass	Ar mērlenti	
Novietojums plānā	$\leq \pm 5$ cm no paredzētā	LBN 305 – 1 Veicot ģeodēziskos uzmērījumus	Visā būvobjektā raksturīgos punktos
Garenlīdzenums un šķērslīdzenums	Attālums no kārtas virsmas līdz mērmalas plaknei nedrīkst pārsniegt 6mm	LVS EN 13036-7 Katrā vietā ar ķīli veicot 5 mērījumus ik pēc 0,5 m, sākot mērīt 0,5 m no mērlatas gala. Mērlata garenvirzienā un šķērsvirzienā liekama ne tuvāk kā 0,25 m no joslas malas	Visā būvobjektā katrā joslā ik pēc 100 m
Seguma pacēlums virs norobežojošās apmales	5-10 mm	Ar lineālu	Jebkurā vietā šaubu gadījumā par atbilstību
Spraugas starp betona elementiem	≤ 5 mm	Ar mērtaustu	Jebkurā vietā šaubu gadījumā par atbilstību
Augstumu starpība blakus esošiem ķieģeļiem	≤ 3 mm	Ar mērlatu un mērtaustu	Jebkurā vietā šaubu gadījumā par atbilstību

77. Darba daudzuma uzmērīšana

Paveikto darba daudzumu nosaka, uzmērot uzbūvētā betona bruģa (plātnīšu) seguma laukumu kvadrātmetros – m².

IX. nodaļa

Dabīgā akmens bruģa seguma būvniecība

78. Darba nosaukums

78.1. Dabīgā akmens bruģa seguma būvniecība /tips, u.c. – norādīt/ – m².

78.2. Dabīgā akmens bruģa seguma atjaunošana /tips, u.c. – norādīt/ – m².

79. Definīcijas

Dabīgā akmens bruģis – autotransporta, velosipēdistu vai gājēju kustībai paredzēts ceļa segums, kas izgatavots no skaldītiem (kaltiem) vai neskaldītiem dabīgiem kalnu iežu akmeņiem.

80. Darba apraksts

Dabīgā akmens bruģa seguma būvniecība ietver teritorijas sagatavošanu, pamata izbūvi, izlīdzinošās starpkārtas un seguma būvniecību, ja nepieciešams, arī vecā bruģa seguma un pamata demontāžu.

81. Materiāli

Smilts smilšsainai gruntij ar $d = 0$ un $D \leq 5,6$ mm, daļiņu saturs, kas iziet caur 5,6 mm sietu 80-99%, kategorija G_F80.

Dabīgā akmens bruģakmeņi, atbilstoši paredzētajam.

82. Iekārtas

Darbu izpildei nepieciešamās iekārtas vai mehānismus, kas nodrošina kvalitatīvu darba izpildi, izvēlas būvdarbu veicējs.

83. Darba izpilde

83.1. Pirms darbu uzsākšanas jāizpilda nepieciešamie sagatavošanas darbi. Ja nepieciešams, jādemontē esošais bruģa segums un bruģakmeņi jānovieto tā, lai var veidot gultni un sagatavot pamatu.

83.2. Pirms pamata būvniecības izveido gultni, novācot piesārņoto, sala neizturīgo slāni (mālu, melnzemi). Grunts pamatne jānoblīvē vismaz 30 cm dziļumā, sasniedzot ne mazāk kā 98 % no Proktora tilpuma blīvuma.

83.3. Ja nav paredzēts citādi, tad pamata konstrukcija ir jābūvē (jāparedz) 10-15 cm biezumā no smilts, ar aprēķinu, ka pēc ieklātā bruģa seguma noblīvēšanas sasniegs paredzētās seguma virsmas augstuma atzīmes. Smilts pamats jānoblīvē, sasniedzot ne mazāk kā 100 % no Proktora tilpuma blīvuma.

83.4. Bruģakmeņus pirms ieklāšanas šķiro pēc to izmēriem un kvalitātes (bojātie akmeņi jāatlasa). Uz sagatavotā pamata uzber irdenu smilts virsslāni, kurā iekļīlē bruģakmeņus no 1/4 līdz 1/3 no to augstuma. Vēlams, lai atstarpes starp bruģakmeņiem šķērsgrīzumā būtu trijstūra veidā. Bruģakmeņi jāiekļāj vertikāli. Blakus novietotu bruģakmeņu biezums nedrīkst atšķirties vairāk kā par 15 mm.

83.5. Kaltā akmens bruģa rakstu veido rindās no vienāda platuma akmeņiem.

83.6. Piebruģējums pie apakšzemes komunikāciju lūkām un lietus ūdens notekām, kad tās uzstādītas vajadzīgajā augstumā, jāveic ar mozaikbruģi divās rindās vai atbilstoši paredzētajam.

83.7. Spraugas starp bruģakmeņiem jāaizpilda ar smilti, ja nepieciešams, laistot ar ūdeni. Bruģētais segums jāblīvē, veltņošanu veicot brauktuves šķērsvirzienā no brauktuves malas uz vidu. Bruģakmeņi, kuri veltņojot sašķeļas, jānomaina.

83.8. Ieklājot bruģakmeņus, jākontrolē līdzenums, šķērskritums un garenkritums ar šabloniem, līmeņrāžiem vai nivelējot.

84. Kvalitātes novērtējums

Jābūt nodrošinātai ūdens pilnīgai notecei no uzbūvētā dabīgā akmens bruģa seguma virsmas. Izpildītā darba kvalitātei jāatbilst tabulā Nr.9 izvirzītajām prasībām.

Tabula.Nr.9 “Dabīgā akmens bruģa seguma kvalitātes prasības un nosacījumi testēšanai un mērījumiem”

Parametrs	Prasība	Metode	Izpildes laiks vai apjoms
Bruģa raksts, ja paredzēts	Atbilstība projektam	Vizuāli	Visā būvobjektā
Blakus esošo bruģakmeņu rindu šķērsatstarpju nobīde	≥ 5 cm	Ar lineālu	Jebkurā vietā šaubu gadījumā par atbilstību
Virsmas augstuma atzīmes, ja paredzēts uzmērīt	$\leq \pm 2,0$ cm no paredzētā	LBN 305 – 1 Veicot ģeodēziskos uzmērījumus	Visā būvobjektā raksturīgos punktos
Šķērsprofils	$\leq \pm 0,5$ % no paredzētā	Ar 3 m mērlatu un līmeņrādi	Visā būvobjektā katrā joslā ik pēc 200 m
Platums	$\leq \pm 5$ cm no paredzētā uz katru pusi no ceļa ass	Ar mērlenti	
Novietojums plānā	$\leq \pm 5$ cm no paredzētā	LBN 305 – 1 Veicot ģeodēziskos uzmērījumus	Visā būvobjektā raksturīgos punktos
Blakus esošo bruģakmeņu virsmas	Jābūt vienā līmenī	Vizuāli	Visā būvobjektā
Spraugas starp bruģakmeņiem	10 – 15 mm	Ar mērtaustu	Jebkurā vietā šaubu gadījumā par atbilstību

85. Darba daudzuma uzmērīšana

Paveikto darba daudzumu nosaka, uzmērot uzbūvētā dabīgā akmens bruģa seguma laukumu kvadrātmetros – m².

X. nodaļa

Betona apmales uzstādīšana vai nomaiņa

86. Darba nosaukums

86.1.Ceļa/ietves betona apmales ... /tips – norādīt/ uzstādīšana – m.

86.2.Ceļa/ietves betona apmales ... /tips – norādīt/ nomaiņa – m.

87. Darba apraksts

Betona apmales uzstādīšana vai nomaiņa ietver teritorijas sagatavošanu, pamata uzbūvēšanu un betona apmales uzstādīšanu.

88. Materiāli

88.1. Apmāles pamatam – betons, kura minimālā stiprības klase ir C30/37, atbilstoši LVS EN 206-1.

88.2. Apmālei – betona apmales akmeņi, izmērs 100x30x15 cm, 100x22x15 cm vai 100x20x8 cm (ja nav paredzēts citādi), atbilstoši LVS EN 1340.

89. Iekārtas

Vibroblīte.

90. Darba izpilde

90.1. Betona apmales pamatu gultne sablīvējama, līdz sablīvējamajā virsmā nepaliek blīvējamās iekārtas pēdu iespaidumi. Labākai sablīvēšanai, ja nepieciešams, jālaista ar ūdeni. Betona apmale visā tās garumā jānostiprina betonā tā, lai betons zem apmales būtu ne mazāk kā 10 cm biežumā (apmālei 100x20x8 cm ne mazāk kā 5 cm biežumā). Betona apmales malu nostiprinājumam ar betonu visā apmales garumā ārpusē jābūt 2/3 no apmales augstuma (± 2 cm), bet iekšpusē 1/3 no apmales augstuma ($+1/-2$ cm), atbilstoši skicēm 3 attēlā. Betona iestrāde veicama, betonu iestrādājot vienā tvērienā, bez pārtraukumiem, pilnā paredzētajā biežumā un augstumā

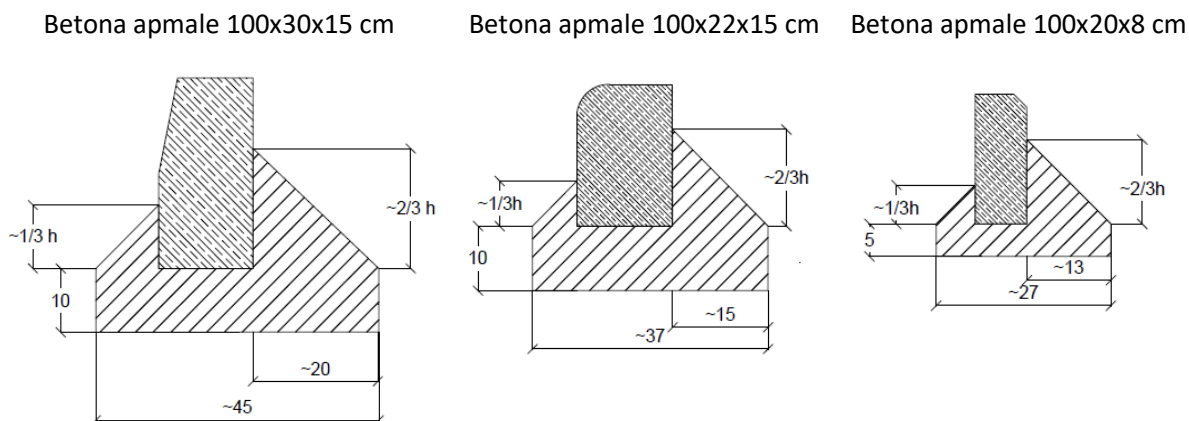

attēls.Nr.3 Betona apmaļu nostiprinājuma betonā skices

90.2. Starp uzstādīto betona apmaļu galiem jānodrošina sprauga līdz 3 mm platumā, betona apmaļu uzstādīšanas laikā lietojot piemērotas, piemēram, finiera, plastikāta vai kartona, starplikas, kuras pēc betona apmaļu uzstādīšanas jānovāc.

91. Kvalitātes novērtējums

Uzstādītās vai nomainītās betona apmales izmēriem un novietojumam jāatbilst paredzētajam. Pieļaujamās novirzes novietojumam: plānā – ± 5 cm; profilā – ± 2 cm. Nav pieļaujamas blakus esošo betona apmales akmeņu salaidumu nesaistes plānā un profilā (virsmā un ārējai malai). Šuves starp betona apmaļu akmeņiem nedrīkst būt lielākas par 3 mm. Darbs tā izpildes laikā un pēc tās kontrolējams vizuāli, šaubu gadījumā par atbilstību veicot nepieciešamos mērījumus. Neatbilstību gadījumā jāveic nepieciešamie pasākumi prasību nodrošināšanai.

92. Darba daudzuma uzmērīšana

Betona apmales uzstādīšanas vai nomaiņas darbu daudzums uzmērāms metros – m, mērot uzstādītās apmales garumu.

XI. nodaļa

Ceļa zīmju un ceļa zīmju stabu uzstādīšana vai nomaiņa

93. Ceļa zīmes jāparedz saskaņā ar LVS 77-1, LVS 77-2, LVS 77-3 un LVS EN 12899-1. Vertikālie apzīmējumi jāparedz saskaņā ar LVS 85. Ieteicams izstrādāt būvprojektu.

94. Darba nosaukums

94.1. Ceļa zīmes ... /numurs, nosaukums, atstarošanas klase, laukums – norādīt/ uzstādīšana / nomaiņa / pārvietošana – gab.

94.2. Ceļa zīmes / vertikālā apzīmējuma metāla staba / koka staba uzstādīšana / nomaiņa / pārvietošana – gab.

94.3. Pagaidu ceļa zīmes uzstādīšana / pārvietošana – gab.

94.4. Individuāli projektējamās ceļa zīmes ... /apraksts, identifikācija/ uzstādīšana – m²

94.5. Ceļa zīmju ... /apraksts, identifikācija/ restaurācija – m²

95. Definīcijas un skaidrojumi

95.1. Ceļa zīmes – standarta ceļa zīmes un individuāli projektējamās zīmes. Individuāli projektējamās zīmes saskaņā ar LVS 77-1 ir norādījuma zīmes 519. – 522., 555., 556., servisa zīme 630., virziena rādītāji un informācijas zīmes 701. – 710., 730., 739. – 745. un 749. – 751., mainīgu informāciju nesošas papildzīmes (8. grupa atbilstoši LVS 77-1).

95.2. Vertikālie apzīmējumi – virziena plāksnes, šķēršļa plāksnes, ceļa darba vietu apzīmējumi (vadstatņi, barjeras, vadkonusi, pārvietojamais ceļa zīmju vairogs), būvju gabarītzīmes (platuma gabarītzīmes, augstuma gabarītzīmes), signālstabiņu apzīmējumi, atbilstoši LVS 85.

96. Darba apraksts

96.1. Ceļa zīmju (vertikālo apzīmējumu) un ceļa zīmju stabu uzstādīšana vai nomaiņa ietver zīmes dislokācijas vietas noteikšanu, balstu pamatu izveidošanu, balstu uzstādīšanu, ceļa zīmes piestiprināšanu. Individuāli projektējamām zīmēm jāizstrādā detaļprojekti.

96.2. Pagaidu ceļa zīmes pārvietošana ietver ceļa zīmes atrakšanu – aizbēršanu, pārņemšanu vai transportēšanu uz jauno vietu, ceļa zīmes uzstādīšanu jaunajā vietā.

97. Materiāli

97.1. Ceļa zīmēm un vertikālajiem apzīmējumiem jābūt izgatavotiem atbilstoši LVS 77-1,2,3 un LVS EN 12899-1 (jaunas būvniecības un pārbūves būvobjektos atstarojošajai virsmai jābūt izgatavotai no mikro-prizmatiskajiem materiāliem), vertikālajiem apzīmējumiem – atbilstoši LVS 85.

97.2. Pasūtītājs nosaka lielo burtu augstumu saskaņā ar LVS 77-3 un atstarojošo materiālu klasi R1 vai R2 saskaņā ar LVS EN 12899-1 prasībām.

97.3. Ceļa zīmju ražošanas procesa kontrole jānodrošina atbilstoši LVS EN 12899-4.

97.4. Ceļa zīmju uzstādīšanas augstumam visā ceļa maršruta garumā jābūt pēc iespējas vienādam, izņemot apdzīvotas vietas un pilsētas. Vertikālos apzīmējumus 906, 907 ieteicams uzstādīt ne augstāk par 0,6 m no ceļa klātnes.

97.5. Ceļa zīmju materiālam, lielumam un izvietojumam jāatbilst LVS 77-1,2,3, LVS 85 un EN 12899-1 noteiktām prasībām.

97.6. Ceļa zīmju grupām “Virziena rādītāji” un “Informācijas zīmes” uzrakstiem uz valsts galvenajiem autoceļiem ar sadalošo joslu uzstādītām ceļa zīmēm jābūt ar 300 mm augstiem burtiem, uz pārējiem valsts galvenajiem autoceļiem – 200 mm, bet uz reģionālajiem un vietējiem autoceļiem – 150 mm augstiem burtiem. Burtu augstums ceļa zīmēm virs brauktuves – atbilstoši norādītajam būvprojektā.

97.7. Ceļa zīmes vai vertikālā apzīmējuma malām jāatbilst prasībām, kādas noteiktas LVS EN 12899-1 klasei E2 vai E3.

97.8. Papildus noteiktas šāda prasības:

97.8.1. Latvijā nedrīkst lietot zīmes, kuru marķējumā izmantoti gaismu atstarojoši materiāli;

97.8.2. jaunas būvniecības un pārbūves būvobjektos uz valsts galvenajiem un TEN-T ceļiem jālieto ceļa zīmes ar ne zemāku par 2. atstarojuma klasi;

97.8.3. ceļa zīmju pamatnē jāiestrādā dublējoša informācija ar CE marķējumu un informāciju par izgatavotāju, par izgatavošanas laiku (mēnesi un gada skaitļa pēdējos divus ciparus) un atsauci uz LVS EN 12899-1;

97.8.4. marķējumam jābūt rakstītam ar tāda lieluma burtiem, kas salasāmi no 1,5 m attāluma, tā kopīgais laukums nedrīkst pārsniegt 30 cm² un tam jābūt pietiekami izturīgam līdz ceļa zīmes paredzamā kalpošanas laika beigām;

97.8.5. valsts autoceļos nedrīkst pielietot 1. grupas izmēra zīmes;

97.8.6. pamatnes aizmugurei, izņemot alumīnija vai cinkota tērauda pamatni, jābūt pelēkas krāsas tonī; jānodrošina līdzvērtīgs ceļa zīmes, to stiprinājumu un citu detaļu kalpošanas vai garantijas periods, atbilstoši paredzētajam, bet ne mazāk kā pieci gadi.

97.9. Ceļa zīmju (vertikālo apzīmējumu) balsti – metāla, karsti cinkoti, cinka pārklājums, kas atbilst standarta LVS EN 12899-1 virsmas pretkorozijas aizsardzības klasei SP1. Balstu veids un forma – atbilstoši paredzētajam būvprojektā, lai nodrošinātu uzstādīto ceļa zīmju stabilitāti pašsvara, vēja slodžu, klimatisko u.c. apstākļu ietekmē.

97.10. Ja nav paredzēts citādi, tad metāla stabu caurules ārējam diametram jābūt ne mazākam par 60,0 mm, ar sienīņu biezumu caurulei ne mazāku par 2,5 mm.

97.11. Ceļa zīmju koka balsti (ja paredzēts kā pagaidu vai individuāls risinājums) – kvadrātveida 8 x 8 cm vai 10 x 10 cm, vai apaļi ar Ø 8 cm līdz Ø 10 cm. Ceļa zīmju koka balstiem jābūt apstrādātiem ar antiseptiķi. Prasības ceļa zīmēm un to balstiem, aprīkojot darba vietas uz ceļiem un ceļu nodalījuma joslā, nosaka Ministru kabineta 2001.gada 2.oktobra noteikumi Nr.421 “Noteikumi par darba vietu aprīkošanu uz ceļiem”.

97.12. Ceļa zīmju un vertikālo apzīmējumu stabu garumu nosaka vadoties pēc ceļa šķērsprofila, uzstādāmo ceļa zīmju izmēriem un to apakšējās malas augstuma virs brauktuves.

97.13. Pagaidu ceļa zīmes uzstāda ieviešot sezonāla vai īslaicīgus ierobežojumus, brīdinājumus, norādījumus u.c., bet ne ilgāk kā uz sešiem mēnešiem.

98. Iekārtas

Darbu izpildei nepieciešamās iekārtas vai mehānismus, kas nodrošina kvalitatīvu darba izpildi, izvēlas būvdarbu veicējs.

99. Darba izpilde

99.1. Ceļa zīmes (vertikālie apzīmējumi) jāuzstāda, ja iespējams, uz viena balsta.

99.2. Ceļa zīmju uzstādīšanas augstumam vienā autoceļa maršrutā (ārpus apdzīvotām vietām) jābūt pēc iespējas vienādam.

99.3. Uzstādot ceļa zīmes nedrīkst caurdurt atstarojošo virsmu.

99.4. Nomainot vai no jauna uzstādot stiprinājuma stabus, to atrašanās vietai un garumiem jābūt tādiem, lai piestiprinātās ceļa zīmes (vertikālie apzīmējumi), vai vairāku zīmju novietojums, atbilstu LVS 77-2 un LVS 85 prasībām.

99.5. Cinkota metāla cauruļu stiprinājuma veidi gruntī ir šādi:

99.5.1. cinkotas metāla čaulas ievibrēšana gruntī 0,8 – 0,9 m dziļumā (šo paņēmieni nav ieteicams pielietot no jauna būvētās ceļa zemes klātnes nogāzēs, nenoturīgās gruntīs un tamlīdzīgās vietās),

99.5.2. nostiprinot stabu gruntī ar betonu 0,3 m × 0,3 m vai ar urbumu ≥ 0,15 m minimāli 0,80 m dziļumā, stabam jābūt enkurojumam, kam jānodrošina cauruli pret pagriešanos stiprinājumā un izraušanu no tā.

99.6. Caurules no augšpusē jānodrošina pret atmosfēras nokrišņu iekļūšanu tajās.

99.7. Koka stabus drīkst izmantot kilometru rādītāju, izņemot galvenos ceļus, un pagaidu ceļa zīmju uzstādīšanai vai, citos (ārkārtas) gadījumos ar pasūtītāja saskaņojumu, aizstājot metāla stabus uz ierobežotu laika periodu. Koka stabu stiprinājumu gruntī jāveic 0,8 m – 1,0 m dziļumā. Staba stiprinājums tā apakšējā un augšējā daļā minimāli 20 cm biežumā jāizveido šķembu vai akmeņu iekļūjumā. Staba daļā, kas tiek iestiprināta gruntī, jābūt enkurojumam, kas nepieļauj tā brīvu izvilkšanu no stiprinājuma vietas.

99.8. Vertikālos apzīmējumus Nr.905, Nr.906, Nr.907 jāuzstāda 0,3 – 0,6 m augstumā virs brauktuves virsmas, tos atļauts lietot kopā ar ceļa zīmēm Nr.410, Nr.411, Nr.412.

99.9. Ceļa zīmju materiālam, lielumam un izvietojumam jāatbilst LVS 77-1-2,-3, LVS 85 un LVS EN 12899-1 noteiktām prasībām.

99.10. Ceļa zīmju grupām “Virziena rādītāji” un “Informācijas zīmes” uzrakstiem uz valsts galvenajiem autoceļiem ar sadalošo joslu uzstādītām ceļa zīmēm jābūt ar 300 mm augstiem burtiem uz pārējiem valsts galvenajiem autoceļiem – 200 mm, bet uz reģionālajiem un vietējiem autoceļiem – 150 mm augstiem burtiem. Burtu augstums ceļa zīmēm virs brauktuves – atbilstoši norādītajam būvprojektā.

99.11. Liela izmēra ceļa zīmes jāveido no saliekamiem elementiem (moduļiem), katra atsevišķa elementa masai jābūt tādai, lai tos varētu samontēt bez palīgmehānismiem – ar roku darbaspēku. Samontētai zīmei jābūt gludai (līdzennai), savienojuma vietās nav pieļaujamas atstarpes.

99.12. Ceļa zīmes restaurāciju uzsāk, sagatavojot restaurējamo vietu, uzmanīgi izgriežot bojāto zīmes pamatnes daļu, noņemot bojāto simbolu vai burtus, ar speciāliem šķīdumiem notīra restaurējamo vietu un uzklāj iepriekš sagatavoto zīmes virsmas atstarojošo materiālu, simbolu vai burtus.

99.13. Kvalitātei jāatbilst LVS 77-1, 2, 3 un LVS EN 12899-1 prasībām.

99.14. Demontētās ceļa zīmes vai/un stabi jāaizvāc.

100. Kvalitātes novērtējums

100.1. Ceļa zīmes (vertikālā apzīmējuma) balstam jābūt vertikālam, nav pieļaujama tā viegla pagriešanās ap asi, izraušana vai noliekšanās no vertikālā stāvokļa, respektīvi, jābūt nodrošinātai balsta stabilitātei pašvara, vēja slodžu, klimatisko u.c. apstākļu ietekmē. Lai nepieļautu ūdens iekļūšanu metāla caurulē, tai jābūt noslēgtai.

100.2. Ceļa zīmju (vertikālo apzīmējumu) un balstu veidam, formai, atstarošanas un citām īpašībām jāatbilst paredzētajam. Ceļa zīmju (vertikālo apzīmējumu) ģeometrijai un novietojumam attiecībā pret ceļa brauktuvi jāatbilst LVS 77-2.

100.3. Ceļa zīmei vai vertikālajam apzīmējumam ir jābūt nostiprinātam stabili, tie nedrīkst noslīdēt pa balstu uz leju pašvara vai kādu paredzētu vertikālo slodžu ietekmes dēļ vai pagiezties horizontālo vēja vai sniega tīrīšanas slodžu ietekmes dēļ.

100.4. Ceļa zīmei vai vertikālajam apzīmējumam tās darbības zonā ir jābūt labi saskatāmai un atšķiramai, to nedrīkst aizsegst koku zari, apaugums vai kādi citi traucējoši priekšmeti.

101. Darba daudzuma uzmērīšana

101.1. Ceļa zīmju un ceļa zīmju stabu uzstādīšanas, pārvietošanas vai nomaiņas darba daudzums jāuzmēra gabalos – gab. (ceļa zīmes – atsevišķi, ceļa zīmju stabi – atsevišķi).

101.2. Individuāli projektējamo zīmju uzstādīšanas vai ceļa zīmju restaurācijas darbiem jāuzmēra zīmju laukumi kvadrātmetros – m², balstus uzskaitot atsevišķi gabalos – gab.

XII. nodaļa

Ceļa horizontālie apzīmējumi

102. Darba nosaukums

Ceļa horizontālie apzīmējumi ar ... /materiāls, uzklāšanas veids – norādīt/ – m² vai gab.

103. Definīcijas

103.1. Ceļa horizontālie apzīmējumi – uz ceļa seguma virsmas uzklāti garenapzīmējumi, šķērsapzīmējumi, virzienu salīņas, bultas, transportlīdzekļu veida apzīmējumi, apstāšanās un stāvēšanas ierobežojumi un pagaidu apzīmējumi saskaņā ar LVS 85 „Ceļa apzīmējumi”.

103.2. Ass līnija – autoceļa braukšanas joslas sadaloša līnija, apzīmējums Nr. 920-923, 925, 927, 928.

103.3. Malu līnija – līnija autoceļa brauktuves malās, apzīmējums Nr. 920, 924.

103.4. Ceļa horizontālie apzīmējumi uzklājami ar roku darbu – dažāda veida un konfigurācijas lokāli apzīmējumi, piemēram, bultas, transportlīdzekļu veida apzīmējumi u.c., kas jāuzklāj ar rokām, izmantojot nepieciešamo palīgapriekojumu, apzīmējums Nr. 926, 929-942, 945, 946, kā arī ass un malu līniju apzīmējumi vietās, kur nav iespējams veikt darbus mehanizēti.

103.5. Apstāšanās un stāvēšanas ierobežojumi – līnija dzeltenā krāsā, apzīmējums Nr. 943 un 944.

103.6. Pagaidu apzīmējumi – līnija dzeltenā krāsā, apzīmējums Nr. 929, 947 un 948.

104. Darba apraksts

Ceļa horizontālo apzīmējumu uzklāšana ietver ceļa virsmas sagatavošanu (noslaucīšanu un atsevišķu svešķermeņu novākšanu), materiālu sagatavošanu, apzīmējumu uzklāšanu, stikla lodīšu un pretslīdes minerālmateriālu pievienošanu, ja to prasa tehnoloģija.

105. Materiāli

105.1. Ceļa apzīmējumus veido ar krāsu, termoplastiskiem materiāliem, aukstplastiskiem materiāliem, iepriekšsagatavotiem kontūr elementiem un simboliem vai citiem materiāliem.

105.2. Horizontālo apzīmējumu materiāliem ir jāatbilst zemāk uzskaitīto standartu prasībām, kuras ir saskaņā ar: LVS 85 “Ceļa apzīmējumi” noteiktajām prasībām: LVS EN 1871 “Ceļa apzīmējumu materiāli. Fizikālās īpašības”; LVS EN 1423+AC “Ceļu apzīmējumu materiāli. Piedevu materiāli. Stikla lodītes, pretslīdes minerālmateriāli un to maisījumi.”; LVS EN 1424 “Ceļa apzīmējumu materiāli. Iepriekš piejauktas stikla lodītes.”; LVS EN 1790 “Ceļu apzīmējumu materiāli. Iepriekšsagatavotie materiāli.”; LVS EN 1463-1+A1 “Ceļa apzīmējumu materiāli”.

106. Iekārtas

106.1. Ceļa horizontālo apzīmējumu uzklāšanai jālieto mehāniskas pašgājējiekārtas, kas saskaņā ar ražotāja instrukciju ir piemērotas lietojamo materiālu iestrādei. Tām jābūt aprīkotām ar vadības iekārtām, kas nodrošina iestrādājamo materiālu izlietojuma daudzuma regulēšanu un kontroli, kā arī automātisku ceļa horizontālo apzīmējumu materiāla izsmidzināšanas sprauslu ieslēgšanos, un mēriekārtu izpildītā darba apjoma automātiskai uzmērīšanai.

106.2. Ceļa horizontālo apzīmējumu krāsas, termoplasta un aukstplastikas uzklāšanai ar roku darbu lietojamas iekārtas, mehānismi (augstspiediena vai normāls্পiediena krāsu izsmidzinātāji) un palīg aprīkojums, kas nodrošina izpildītā darba atbilstību paredzētajam. Nav atļauts izmantot krāsotāju rokas instrumentus (ota, rullītis).

106.3. Iepriekšsagatavoto materiālu un ceļa kniežu ieklāšanai jāizmanto materiāla ražotāja ieteiktās iekārtas.

107. Darba izpilde

107.1. Darba izpilde jāveic saskaņā ar apzīmējumu dislokācijas plānos paredzēto, projektu vai citām pasūtītāja prasībām, kas ir saskaņā ar LVS 85 “Ceļa apzīmējumi”. Tas jāuzklāj paredzētajā vietā, ievērojot paredzētos ģeometriskos parametrus – formu un izmēru. Horizontālo apzīmējumu 920-925, 927 un 928 līniju platumi: valsts galvenajiem autoceļiem, autoceļiem ar dalīto brauktuvi, autoceļu posmiem, kas iekļauti Eiropas autoceļu sistēmā (“E”- markas ceļš) – 15 cm; pārējiem ceļiem – 10 cm.

107.2. Ja apzīmējuma līnijas vieta sakrīt ar seguma malu, tad apzīmējumu veido 10 cm no tās. Ja apzīmējuma līnijas vieta sakrīt ar ceļa seguma šuvi, tad apzīmējumu veido blakus šuvei 5 cm attālumā no tās, bet līniju, kas atdala viena virziena transporta plūsmas – 5 cm pa kreisi no šuves braukšanas virzienā. Uzklājot nepārtrauktu brauktuves malas vai virzienu salīņas līniju, kas biezāka par 2 mm, ik pēc 5 m jāatstāj 5 cm pārrāvums, lai būtu iespējama ūdens notece no brauktuves virsmas. Ceļa horizontālo apzīmējumu kopējais biezums, ieskaitot arī esošā apzīmējuma biezumu (ja virsū uzklāj jauno apzīmējumu), nedrīkst pārsniegt 4 mm. Iestrādātas ceļa kniedes daļas augstums virs ceļa virsmas nedrīkst pārsniegt 18 mm (H1 klase, atbilstoši LVS EN 1463-1, 5.2. punktam).

107.3. Darbu izpildē jāievēro materiāla izgatavotāja noteiktā ieklāšanas tehnoloģija. Ceļa horizontālo apzīmējumu, izņemot pagaidu, drīkst uzklāt bez nokrišņu periodā pie apkārtējā gaisa temperatūras $\geq +10$ °C. Ceļa seguma virsmai pirms apzīmējumu uzklāšanas ir jābūt tīrai un sausai, ceļa virsmas temperatūrai un citiem laika apstākļiem ir jāatbilst marķējuma ražotāja norādījumiem.

107.4. Ceļa horizontālais apzīmējums jāuzklāj paredzētajā vietā, ievērojot paredzētos ģeometriskos parametrus – formu un izmēru. Ceļa horizontālā apzīmējuma forma un izmērs

jāpārbauda darba izpildes laikā, ne retāk kā vienu reizi maiņā, bet veicot vismaz divus mērījumus būvobjektā. Novirzes no paredzētā nedrīkst pārsniegt 10 tabulā noteiktās. Tā kā ceļa horizontālos apzīmējumus noņemt ir daudz grūtāk nekā uzklāt, tad ieteicams rūpēties par to, lai ceļa horizontālos apzīmējumus uzreiz uzklātu paredzētajā vietā, ievērojot paredzēto formu un izmēru.

107.5. Satiksmi drīkst ierobežot ne ilgāk kā 15 minūtes pēc apzīmējumu uzklāšanas. Pēc darbu izpildes nedrīkst palikt redzami apzīmējumi neparedzētos apgabalos (arī „vecie” apzīmējumi).

108. Kvalitātes novērtējums

108.1. Prasības kvalitātes novērtējumam ir noteiktas LVS EN 1436+A1 „Ceļa apzīmējumu funkcionālā efektivitāte” un LVS 85 „Ceļa apzīmējumi”. Katra ceļa horizontālā apzīmējuma kvalitātei jāatbilst tabulā Nr.10 izvirzītajām prasībām.

Tabula.Nr.10 “Ceļa horizontālo apzīmējumu kvalitātes prasības un nosacījumi testēšanai un mērījumiem”

Parametrs	Prasība	Metode	Izpildes laiks vai apjoms
Dislokācija	1) Novietojuma novirze nedrīkst pārsniegt vairāk nekā 5 cm uz 15 m garenvirziena ceļa horizontālajiem apzīmējumiem vai nedrīkst atšķirties vairāk nekā 10 cm no paredzētā pārējiem ceļa horizontālajiem apzīmējumiem; 2) nedrīkst būt redzami iepriekšējie ceļa horizontālie apzīmējumi vai apzīmējumi neparedzētos apgabalos	1) Ar lineālu un mērlenti; 2) vizuāli	1) Uzmēra katru ceļa horizontālā apzīmējuma veidu šaubu gadījumos par neatbilstību; 2) visā posmā
Forma un izmērs	Nedrīkst atšķirties vairāk nekā 5 % no paredzētā	Ar lineālu, mērlenti un mērtaustu	
Ceļa horizontālo apzīmējumu funkcionālās efektivitātes mērījumi			
Ceļa apzīmējuma spožuma koeficients (Qd) sausiem ceļa apzīmējumiem ⁽¹⁾	Balts apzīmējums: Klase Q2 $Qd \geq 100 \text{ mcd/m}^2 \times lx$ Dzeltens apzīmējums: Klase Q1 $Qd \geq 80 \text{ mcd/m}^2 \times lx$ (LVS EN 1436 4.2.2.p.)		Katru apzīmējuma veidu uzmēra 1 reizi 10 km posmā, vai veicot vismaz 2 mērījumus būvobjektā.
Ceļa apzīmējuma atstarotā spožuma koeficients (R _L) sausos apstākļos ⁽¹⁾	Balts apzīmējums: Klase R3 $R_L \geq 150 \text{ mcd/m}^2 \times lx$ Dzeltens apzīmējums: Klase R1 $R_L \geq 80 \text{ mcd/m}^2 \times lx$ (LVS EN 1436 4.3.p.)		Ar roku darbu ieklātajiem apzīmējumam uzmēra katru ceļa horizontālā apzīmējuma veidu, veicot vienu mērījumu ik 100 m ² vai katru 10 simbolu, veicot vismaz 2 mērījumus būvobjektā
Ceļa apzīmējuma atstarotā spožuma koeficients (R _W) slapjos apstākļos ⁽¹⁾	Klase R3 $R_L \geq 50 \text{ mcd/m}^2 \times lx$		

Parametrs	Prasība	Metode	Izpildes laiks vai apjoms
Apzīmējuma virsmas slīdes pretestība asfaltam	Klase S1 SRT \geq 45 SRT vienības		
Virsmas apstrādei	Klase S0 Nav noteikts (LVS EN 1436 4.5.p.)		
Krāsa	X,Y krāsu koordinātes sausiem ceļu apzīmējumiem (LVS EN 1436 4.5.p.)		Uzmēra katru horizontālā apzīmējuma veidu, šaubu gadījumos par neatbilstību

PIEZĪME⁽¹⁾ Segumos ar virsmas apstrādi vai profilētu ceļa apzīmējumu mērījumus jāveic ar mēraparātu, kas paredzēts veikt mērījumu pozīcijā H, kur H ir profila lielākais augstums.”

108.2. Pasūtītājs jebkurā brīdī pēc saviem ieskatiem var veikt ceļa horizontālo apzīmējumu kvalitātes testēšanu un mērījumus, nosūtot rezultātus būvdarbu veicējam. Ja konstatēta ceļa horizontālo apzīmējumu neatbilstība prasībām, būvdarbu veicējam iespējami īsā termiņā jāatjauno ceļa horizontālie apzīmējumi prasībām atbilstošā kvalitātē. Ja ceļu horizontālie apzīmējumi ir klāti ar sniegu, ledu, dubļiem, pretslīdes materiālu u.tml., pirms to funkcionālo efektivitātes mērījumu veikšanas ceļu horizontālo apzīmējumu mērījumu vietas ir jānotīra.

108.3. Ceļu horizontālo apzīmējumu funkcionālās efektivitātes mērījumus neveic, ja apkārtēja gaisa un apzīmējumu virsmas temperatūra ir zemāka par +5 °C.

108.4. Ceļu horizontālo apzīmējumu funkcionālās efektivitātes mērījumus neveic ceļu posmos, kur brauktuves remonts ir veikts ar bitumena emulsiju un šķembīņām, un karstā laikā veidojas izblīdumi vai izsvīdumi un transporta kustības ietekmē bitumena emulsija tiek pārnesta pa brauktuvi nosmērējot arī ceļu horizontālos apzīmējumus.

109. Darba daudzuma uzmērīšana

109.1. Ceļa horizontālajiem apzīmējumiem Nr. 920 - 936 un 943 – 948 darba daudzumu nosaka, aprēķinot blīvi noklāto seguma virsmas laukumu kvadrātmetros – m². Uzmērīšanu veic ar marķējamās mašīnas mēriekārtu, uz automašīnas uzstādītu mēriekārtu, mērriteni, mērlentu un lineālu, ja nepieciešams, veicot attiecīgus laukuma aprēķinus. Ja marķējamās mašīnas mērījumi nesakrīt ar pēc citas metodes veiktajiem, tad par pareizo mērījumu jāuzskata mazākais no mērījumiem.

109.2. Ceļa horizontālajiem apzīmējumiem Nr. 937 - 942 un Nr. 949 - 955 darba daudzumu nosaka saskaitot attiecīgā horizontālā apzīmējuma veida un izmēra skaitu gabalos – gab.

XIII. nodaļa

Seguma remonts un uzturēšana

110. Bedrīšu remonts

110.1. Bedrīšu remontu var paredzēt gan esošā asfalta seguma remontēšanai, gan arī esošā asfalta seguma sagatavošanai pirms nosedzošas kārtas būvniecības un dubultās virsmas segumos, lai atjaunotu esošās asfalta kārtas līdzenumu, slāņa biezumu, ūdens ne caurlaidību un nestspēju.

110.2. Bedrīšu remonts nav jāparedz, ja esošās segas kārtas nojauks vai pārstrādās.

111. Darba nosaukums

111.1. Bedrīšu aizpildīšana ar karsto asfaltbetonu, izmantojot pilno tehnoloģiju – m².

111.2. Bedrīšu aizpildīšana ar karsto asfaltbetonu, izmantojot nepilno tehnoloģiju – m² vai t.

111.3. Bedrīšu remonts ar infrasarkanā starojuma tehnoloģiju – m².

111.4. Bedrīšu aizpildīšana ar šķembām un bitumena emulsiju, izmantojot nepilno tehnoloģiju – m².

111.5. Bedrīšu aizpildīšana ar auksto bituminēto maisījumu, izmantojot nepilno tehnoloģiju – m² vai t.

111.6. Bedrīšu aizpildīšana ar mīksto asfaltu, izmantojot nepilno tehnoloģiju – t.
111.7. Atsevišķu vietu vienlaidus bedrīšu remonts, iekļājot asfaltbetonu ar iekļājēju – m²
vai t.

111.8. Iesēdumu aizpildīšana ar karsto asfaltbetonu – t.

112. Definīcijas

112.1. Bedrīšu remonts ar bitumena emulsiju un šķembām – bedrīšu aizpildīšana ar frakcionētām šķembām, piesūcinot tās ar bitumena emulsiju.

112.2. Bedrīšu remonts ar nepilno tehnoloģiju – bedrīšu aizpildīšana ar asfalta maisījumu bez bedrīšu malu sagatavošanas tās apzāģējot, izfrēzējot vai atskaldot.

112.3. Bedrīšu remonts ar pilno tehnoloģiju – bedrīšu aizpildīšana ar asfalta maisījumu, kad bedrītes sagatavotas, to malu kontūras apzāģējot, izfrēzējot vai atskaldot. Vienlaidus bedrīšu remonts – vairāku ļoti tuvu atrodošos bedrīšu aizpildīšana vienā tvērienā, pārsedzot tās visas ar vienu kopēju asfalta kārtu.

112.4. Bedrīšu remonts ar infrasarkanā starojuma tehnoloģiju – bedrīšu remonts vispirms uzkaršējot asfalta segumu ar infrasarkanā starojuma iekārtu, tad uzirdinot esošo asfaltu un iestrādājot bitumenu atjaunojošas piedevas, tad, ja nepieciešams, pievienojot jaunu asfalta maisījumu.

112.5. Aukstais bituminētais maisījums – minerālmateriālu un bituminētas saistvielas maisījums, kuram var tikt pievienotas dažādas piedevas (adhēzijas uzlabotāji, polimēri u.c.) un šķīdinātāji.

113. Darba apraksts

Bedrīšu remonts ietver nepieciešamo materiālu sagatavošanu un piegādi, bedrītes sagatavošanu (tīrīšana, gruntēšana, ja paredzēts – arī malu sagatavošana tās apzāģējot, izfrēzējot, atskaldot vai uzkaršējot) aizpildīšanai un paredzētā materiāla iestrādi.

114. Materiāli

114.1. Bedrīšu aizpildīšanai ar pilno, nepilno, vienlaidus vai ar infrasarkanā starojuma tehnoloģiju ar karsto asfaltu – AC 8 surf vai AC 11 surf tipa asfalta maisījums (garantijas periodā – jālieto līdzīgs asfalts kā labojamā segumā).

114.2. Bedrīšu aizpildīšanai ar nepilno tehnoloģiju ar auksto bituminēto maisījumu – aukstais bituminētais maisījums, kurš atbilst šādiem vispārējiem nosacījumiem:

114.2.1. aukstajam bituminētajam maisījumam jābūt gatavam lietošanai;

114.2.2. saistviela – ar gaistošiem šķīdinātājiem sašķīdināts:

114.2.2.1. ceļu bitumens atbilstošs LVS EN 12591 vai ar polimēriem modificēts bitumens atbilstošs LVS EN 14023;

114.2.2.2. minerālo materiālu frakcija vai maisījums ar $D \leq 4$ (3) mm, $D \leq 6$ (5,6) mm, $D \leq 8$ mm vai $D \leq 11$ mm, ar daļiņu saturu, kas iziet cauri D izmēra sietam, 80 – 100 %;

114.2.3. ražotājam jādeklarē aukstā bituminētā maisījuma uzglabāšanas un iestrādes nosacījumi;

114.2.4. ja auksto bituminēto maisījumu pirms iestrādes paredzēts ilgstoši uzglabāt, tam jābūt iepakotam speciālā iepakojumā, kas nodrošina tā uzglabāšanu lietošanas gatavībā un izmantošanu bez īpašas sagatavošanas vismaz četrus mēnešus;

114.2.5. aukstajam bituminētajam maisījumam paredzētajā iestrādes temperatūru diapazonā jābūt tādā konsistencē, lai bez papildus īpašiem mehāniskiem paņēmieniem to varētu iestrādāt remontvietā ieberot, ja nepieciešams, papildus izmantojot lāpstu izlīdzināšanai. Iestrādājot pie zemām temperatūrām aukstā bituminētā maisījuma neliela sildīšana ir pieļaujama un ieteicama;

114.2.6. ja paredzēta aukstā bituminētā maisījuma pārkaisīšana pēc iestrādes, pārkaisīšanai jāizmanto minerālmateriāls ar $d \geq 0$ un $D \leq 5,6$ mm, daļiņu saturs, kas iziet cauri D izmēra sietam, 80-99%, kategorija G_F80, smalko daļiņu saturs, kas iziet cauri sietam 0,063 mm \leq 7%, kategorija f₇.

114.3. Asfalta un aukstajos bituminētajos maisījumos lietojamo rupjo minerālmateriālu stiprības klase – ne zemāka par S-III (garantijas periodā – lietojamo rupjo minerālmateriālu stiprības klase atbilstoši satiksmes intensitātei).

114.4. Kā izejmateriāls asfalta un aukstajam bituminētajam maisījumam drīkst būt 100% reciklēts asfalts. Šādā gadījumā asfalta maisījumam jālieto bitumenu atjaunojošas piedevas.

114.5. Gruntēšanai – ātri sadalīga katjonu bitumena emulsija C 50 B 2, kas atbilst 11 tabulā izvirzītajām prasībām.

114.6. Bedrīšu aizpildīšanai, remontējot ar bitumena emulsiju un šķembām – frakcionētas šķembas, N-III stiprības klasei. Ieteicams lietot divas dažādas frakcijas, rupjākās – aizpildīšanai, smalkākās – noķīlēšanai. Piesūcināšanai un gruntēšanai – vidēji ātri sadalīga katjonu bitumena emulsijas C 65 B 3 vai C 60 B 3 vai ātri sadalīga katjonu bitumena emulsijas C 65 B 2 vai C 60 B2, vai emulsijas ar polimēru pievienošanu, piemēram, C 60 BP 4 vai C 60 BP 3 u.tml., kas atbilst tabulā Nr.11 izvirzītajām prasībām. Var lietot arī citas līdzīga tipa emulsijas, deklarējot un pierādot pielietojamību.

Tabula.Nr.11 “Prasības bitumena emulsijai aizpildīšanai ar šķembām un bitumena emulsiju”

Īpašība, mērvienība	Testēšanas metode	Bitumena emulsijas klase, tehniskās prasības				
		C 60 B/P 2	C 65 B/P 2	C 60 B/P 3	C 65 B/P 3	C 60 B/P 4
Saistvielas saturs vai atlikušās saistvielas saturs pēc destilācijas, % (m/m) ⁽³⁾	LVS EN 1428 ⁽¹⁾ vai LVS EN 1431 ⁽²⁾	58-62 ≥ 58 (C60) (6. klase)	63-67 ≥ 63 (C65) (7. klase)	58-62 ≥ 58 (C60) (6. klase)	63-67 ≥ 63 (C65) (7. klase)	58-62 ≥ 58 (C60) (6. klase)
Sadališanās īpašības						
Sadališanās vērtība (“Forshammer” aizpildītājs)	LVS EN 13075-1	< 110 (2. klase)	< 110 (2. klase)	70-155 (3. klase)	70-155 (3. klase)	110-195 (4. klase)
Atlikums sijājot – 0,5 mm siets, % (m/m)	LVS EN 1429	≤ 0,5 (4. klase)	≤ 0,5 (4. klase)	≤ 0,5 (4. klase)	≤ 0,5 (4. klase)	≤ 0,5 (4. klase)
Viskozitāte						
Adhēzija ar atsauces minerālmateriālu	LVS EN 13614	≥ 75 (2. klase)	≥ 75 (2. klase)	≥ 75 (2. klase)	≥ 75 (2. klase)	≥ 75 (2. klase)
Uzglabāšanas stabilitāte sijājot (7 dienas uzglabājot) - 0,5 mm siets, % (m/m)	LVS EN 1429	≤ 0,5 (4. klase)	≤ 0,5 (4. klase)	≤ 0,5 (4. klase)	≤ 0,5 (4. klase)	≤ 0,5 (4. klase)
LVS EN 13808 3. tabula un 4. tabula Atgūšanas metode: LVS EN 1431 (pēc ekstrakcijas), LVS EN 13074-1 (ar iztvaicēšanu)						
Penetrācija + 25 °C, 0,1mm	LVS EN 1426	≤ 220 (5. klase)	≤ 220 (5. klase)	≤ 220 (5. klase)	≤ 220 (5. klase)	≤ 220 (5. klase)
Mīkstēšanas temperatūra, °C	LVS EN 1427	≥ 35 (8. klase)	≥ 35 (8. klase)	≥ 35 (8. klase)	≥ 35 (8. klase)	≥ 35 (8. klase)
Mīkstēšanas temperatūra, ja lietotas polimēr-saistvielas, °C	LVS EN 1428	≥ 39 (7. klase)	≥ 39 (7. klase)	≥ 39 (7. klase)	≥ 39 (7. klase)	≥ 39 (7. klase)

PIEZĪME⁽¹⁾ Emulsijas saistvielas saturs, kas noteikts ar LVS EN 1428 aprakstīto metodi, jādefinē kā [100 – ūdens saturs].

PIEZĪME⁽²⁾ Emulsijas saistvielas saturs, kas noteikts ar destilācijas metodi atbilstoši LVS EN 1431 aprakstīto metodi, jādefinē kā [atlikušās saistvielas procentuālais masas saturs + destilāta procentuālais masas saturs].

PIEZĪME⁽³⁾ Bitumena emulsijas atlikušās saistvielas saturs, kas noteikts ar destilācijas metodi atbilstoši LVS EN 1431 ir bitumena emulsijas saistvielas atlikums pēc ūdens eļļas destilāta destilēšanas.

115. Iekārtas

115.1. Iekārta, kas nodrošina bedrīšu efektīvu iztīrīšanu ar gaisa strūklu vai citu metodi.

115.2. Iekārta, kas nodrošina vienmērīgu saistvielas izsmidzināšanu.

115.3. Karstā asfalta iestrādei – asfalta maisījuma transportēšanas mašīna, kas aprīkota ar termosu, ja asfalta iestrādi izpilda ar rokas darbarīkiem, vai ar nosegtu kravas tilpni, ja asfalta iestrādi izpilda ar iekļājēju.

115.4. Veltņis, rokas vibroveltņi vai vibroplātne ar tehniskajiem rādītājiem, kas nodrošinās paredzēto iestrādātā materiāla sablīvējumu.

115.5. Mobila iekārta esošā asfalta seguma karsēšanai.

116. Darba izpilde

116.1. Ja paredzēts bedrīšu remonts ar karsto asfaltbetonu, mīksto vai emulsijas asfaltu, meteoroloģiskiem apstākļiem un brauktuves stāvoklim, ja netiek pielietoti paņēmieni, kas ļauj veikt bedrīšu remontu no definētajiem atšķirīgos apstākļos, satiksmei bīstamās bedrītes drīkst remontēt jebkuros laika apstākļos.

116.2. Bedrīšu remonts ar auksto bituminēto maisījumu izpildāms jebkādos laika apstākļos, nodrošinot aukstā bituminētā maisījuma ražotāja nosacījumus iestrādei.

116.3. Ja pa remontējamo posmu notiek satiksmes kustība, tad darba dienas beigās nedrīkst palikt aizpildīšanai pilnīgi vai daļēji sagatavotas, bet ar remontmateriālu neaizpildītas bedrītes.

116.4. Veicot bedrīšu remontu ar pilno tehnoloģiju, bedrīšu malu kontūras jāapzāģē, jāizfrēzē vai jāatskalda taisnās līnijās ar vertikālām malām.

116.5. Veicot bedrīšu remontu ar bitumena emulsiju un šķembām, ar asfalta maisījumu, vai ar auksto bituminēto maisījumu, ar pilno vai nepilno tehnoloģiju:

116.5.1. iestrādātā materiāla biezums, atkarībā no izmantotā remontmateriāla izmēra ieteicams no 2,2D līdz 4D,

116.5.2. remontam sagatavotās bedrītes minimālais dziļums – atkarībā no lietotā materiāla, bet ne mazāk par 3 cm (nav obligāti remontējot bedrītes ar auksto bituminēto maisījumu vai ar emulsiju un šķembām),

116.5.3. remontam sagatavotajai bedrītei jābūt tīrai no putekļiem, dubļiem un dažādiem priekšmetiem;

116.5.4. bedrīte jāiztīra mehāniski vai ar saspiesta gaisa palīdzību;

116.5.5. sagatavotā bedrīte var būt mitra, bet tajā nedrīkst būt brīvs ūdens;

116.5.6. sagatavotā bedrīte jāgruntē, vienmērīgi izsmidzinot bitumena emulsiju pa visu bedrītes pamatu un malām (nav obligāti remontējot bedrītes ar auksto bituminēto maisījumu, vai remontējot ar infrasarkanā starojuma tehnoloģiju).

116.6. Bedrīšu remonts ar bitumena emulsiju un šķembām izpildāms, vispirms gruntējot, tad iestrādājot rupjākas frakcijas šķembas, tad izlejot bitumena emulsiju (piesūcināšanai), pēc tam, ja paredzēts, noķīlējot ar smalkākas frakcijas šķembām (materiālu izlietojuma daudzumi jāparedz būvdarbu veicējam) un pieblīvējot (ja bedrītes dziļums ≤ 2 cm, pieblīvēšanai var izmantot darba izpildē iesaistīto tehniku). Ja bedrīšu remonts ar bitumena emulsiju un šķembām paredzēts tikai esošā seguma remontam (nav paredzēta nosedzošas kārtas būvniecība), tad bitumena emulsiju izliet un ieklātās šķembas noķīlēt ieteicams vismaz divās kārtās.

116.7. Remontējot bedrītes ar infrasarkanā starojuma tehnoloģiju, jāuzkarsē bedrīte un tai pieguļošais asfalta segums vismaz 10 cm platumā ārpus bedrītes. Uzkarstais asfalts jāuzirdina un tajā jāiestrādā bitumenu atjaunojoša piedeva. Ja nepieciešams, jāpievieno arī jauns asfalta maisījums.

116.8. Nesablīvēta, bedrītē ieklāta asfalta maisījuma biezumam jābūt ap 25 – 30% lielākam par sagatavotās bedrītes dziļumu, ja lieto karsto asfalta maisījumu, vai atbilstoši ražotāja specifikācijām, ja lieto auksto bituminēto maisījumu. Aukstā laikā pirms asfalta iestrādes ieteicams bedrītes malas uzsildīt, piemēram, ar gāzes degli.

116.9. Asfalta maisījums jāsak sablīvēt nekavējoties pēc tā iestrādes un jāturpina, kamēr nepaliek blīvējamās iekārtas pēdu nospiedumi.

116.10. Ja bedrītes remontētas ar bitumena emulsiju un šķembām, un pa remontēto posmu paredzēta satiksmes kustība, tad pēc darba pabeigšanas uz 1 diennakti jāierobežo maksimālais satiksmes kustības ātrums līdz 70 km/h un ceļa posms jāapzīmē ar ceļa zīmēm Nr.116 „Uzbērtas grants vai šķembas”. Pēc tam brīvais minerālais materiāls jānoslauka un uzstādītie papildus satiksmes kustības ierobežojumi jānovāc.

117. Kvalitātes novērtējums

117.1. Ja bedrītes remontētas ar bitumena emulsiju un šķembām vai izremontētās bedrītes apstrādātas ar bitumena emulsiju un šķembām, vai pārbērtas ar nesaistītu minerālmateriālu, pēc darba pabeigšanas uz seguma nedrīkst palikt ar minerālmateriālu neapbērtā brīva saistviela (bitumens), – tā jāapber ar nepieciešamā daudzuma minerālmateriālu, turklāt, ja paredzēta nosedzošā kārtā, tad pirms tās būvniecības uz seguma virsmas nedrīkst atrasties nepiesaistīts minerālmateriāls, – tas jānoslauka.

117.2. Aizpildīto bedrīšu kvalitātei jāatbilst tabulā Nr.12 izvirzītajām prasībām, izņemot bedrīšu remontu sabrukušajos (avārijas) posmos, kur ceļa seguma novērtējums ir 2 vai zemāks, kā arī, bedrīšu remontu ar auksto bituminēto maisījumu satiksmei bīstamu bedrīšu operatīvai aizpildīšanai.

Tabula.Nr.12 “Aizpildīto bedrīšu kvalitātes prasības un nosacījumi testēšanai un mērījumiem”

Parametrs	Prasība	Metode	Izpildes laiks vai apjoms
Līdzenums	Attālums no kārtas (esošā seguma vai izremontētās bedrītes) virsmas līdz mērmalas plaknei nedrīkst pārsniegt 10 mm	LVS EN 13036-7 ⁽¹⁾	Testējot šaubu gadījumos par neatbilstību
Šķērsprofils (ja vienlaidus bedrīšu remonts vai iesēdumu aizpildīšana)	$\leq \pm 0,5 \%$ no paredzētā	Ar 3 m mērlatu un līmeņrādi	Visā būvobjektā katrā joslā ik pēc 50 m
Platums (ja vienlaidus bedrīšu remonts vai iesēdumu aizpildīšana)	$\leq \pm 5$ cm no paredzētā uz katru pusi no ceļa ass	Ar mērlenti	

PIEZĪME⁽¹⁾ Mērlata jānovieto pāri izremontētajai bedrītei, mērlatas vienu galu novietojot bedrītes un esošā seguma savienojuma vietā tā, lai tur varētu tikt veikts pirmais mērījums. Mēra ar ķīli bedrītes savienojuma vietās ar esošo segumu un virs bedrītes. Mērījumu solis 0,5m. Mērlatu var likt gan garenvirzienā, gan šķērsvirzienā. Ja esošā seguma līdzenums neļauj novietot mērlatu tā, lai būtu iespējama atremontētās bedrītes līdzenuma uzmērīšana, mērījums nav veicams.

117.3. Ja aizpildīto bedrīšu paaugstinājumi virs esošā seguma līmeņa ir virs pieļautā, tie jānofrēzē, bet, ja aizpildīto bedrīšu padziļinājums zem esošā līmeņa lielāks par pieļauto, tad bedrītes jāremontē atkārtoti.

118. Darba daudzuma uzmērīšana

Jāuzmēra izlietotā materiāla masa tonnās – t, vai saremontētās virsmas laukums kvadrātmetros – m². Neregulāras formas ar nepilno tehnoloģiju atremontēto bedrīšu saremontētās virsmas laukumu kvadrātmetros – m², aprēķina pēc iestrādātā materiāla daudzuma.

IV. nodaļa Plaisu aizpildīšana

119. Plaisu aizliešanu vai aizpildīšanu ar hermētiķi paredz, remontējot plaisas garantijas periodā un pēc garantijas perioda, ja plaisu platums ir no 3 mm līdz 30 mm, un plaisu malas nav vertikāli pārvietojušās. Plaisām ar atvērumu virs 30 mm, tīklveida plaisām vai plaisām ar augstu malu bojājumu pakāpi jāparedz citas remonta metodes. Piemēram, virsmas apstrāde, vai bojātā seguma nofrēzēšana ar jauna seguma izbūvi, vai asfalta remikss.

120. Darba nosaukums

120.1. Plaisu aizliešana ar hermētiķi – m.

120.2. Plaisu aizpildīšana ar hermētiķi – m.

121. Definīcijas

121.1. Tīklveida plaisas – atsevišķas sīkas, tuvu viena otrai esošas plaisas, iezīmējot tīkla kontūru.

121.2. Augsta plaisas malu bojājumu pakāpe – vairāk kā 50% no plaisas malu garuma apdrupušas vai arī blakus plaisai veidojas sekundāras plaisas.

121.3. Plaisas aizliešana ar hermētiķi – iepriekš mehāniski neapstrādātas (neizfrēzētas) plaisas pārsegšana (pārliešana) ar hermētiķi.

121.4. Plaisas aizpildīšana ar hermētiķi – iepriekš mehāniski sagatavotas (izzāģētas vai izfrēzētas) plaisas aizpildīšana, vai aizpildīšana un pārsegšana, ar hermētiķi.

122. Darba apraksts

Plaisu aizliešana vai aizpildīšana ar hermētiķi ietver nepieciešamo materiālu sagatavošanu, piegādi un iestrādi, kā arī plaisu sagatavošanu (tīrīšana, gruntēšana, kā arī izzāģēšana vai izfrēzēšana, ja paredzēts) aizpildīšanai.

123. Materiāli

123.1. Hermētiķis, kuram jāatbilst LVS EN 14188-1 prasībām N1 vai F1 tipam.

123.2. Gruntēšanas materiāls, kuram jāatbilst hermētiķa ražotāja noteiktajām prasībām.

123.3. Minerālmateriāls pārkaisīšanai, kuram jāatbilst LVS EN 13043 prasībām, jālieto smalks minerālmateriāls ($D \leq 2$ mm), kura granulometriskajam sastāvam jāatbilst GF85 kategorijai, un smalkās frakcijas saturam jāatbilst f3 kategorijai (procentuālais daudzums, kas iziet caur 0,063 mm sietu ≤ 3).

124. Iekārtas

124.1. Iekārtas, kas nodrošina plaisu efektīvu iztīrīšanu ar gaisa strūklu vai citu metodi, kā arī izzāģēšanu, ja nepieciešams.

124.2. Zāģis vai frēze, kas nodrošina vienveidīga plaisas izzāģēšanu vai izfrēzēšanu noteiktajā dziļumā un platumā.

124.3. Iekārta hermētiķa iestrādei, kas nodrošina hermētiķa uzkaršēšanu līdz darba temperatūrai un precīzu tā ieklāšanu (plaisas aizpildīšanu vai/un pārsegšanu).

125. Darba izpilde

125.1. Plaisu aizliešanu vai aizpildīšanu ar hermētiķi veic sausā laikā. Darbus izpildīt pie apkārtējā gaisa temperatūras no +5 °C līdz +25 °C vai citā temperatūru diapozonā atbilstoši ražotāja rekomendācijām.

125.2. Ja hermētiķa ražotājs iesaka gruntēšanu, tad jāparedz plaisas un plaisai pieslēdzošā seguma gruntēšana ar ieteikto grunti.

125.3. Pirms hermētiķa vai gruntēšanas materiāla iestrādes jāveic remontējamās plaisas sagatavošanas darbi, t.i. plaisas un pieguļošais segums jāiztīra ar gaisa vai sakarsēta gaisa strūklu, vai ar smilts strūklu, vai ar citu mehānisku paņēmienu, attīrot vismaz 25 mm platumā uz katru pusi no paredzētā pārklājuma (gruntējuma/hermētiķa) iestrādes malas. Lietojot sakarsēta gaisa strūklu, nav pieļaujama asfalta seguma izdedzināšana. Remontam sagatavotajai plaisai un tai pieslēdzošai seguma virsmai pirms hermētiķa vai gruntēšanas materiāla iestrādes ir jābūt tīrai, brīvai no putekļiem, netīrumiem, dubļiem, sniega, ledus, kā arī jebkādiem citiem svešķermeņiem, un sausai. Gruntēšanas materiāla un hermētiķa iestrāde ir jāveic nekavējoties pēc sagatavošanas darbu izpildes. Plaisas aizlej vai aizpilda ar hermētiķi, kas ir uzkaršēts līdz ieklāšanas temperatūrai (nosaka ražotājs). Iestrādājot hermētiķi jākontrolē, lai to karsējot, netiktu pārsniegta pieļaujamā

karsēšanas temperatūra (nosaka ražotājs). Hermētiķi iestrādā ar gludekli, kas nodrošina hermētiķa lentveidīgu ieklāšanu. Aizlejot plaisu, hermētiķa lentas malai jāpārsedz plaisas malas vismaz par 13 mm. Iestrādātais hermētiķis ir jāpasargā no pielipšanas pie transportlīdzekļu riteņiem, veicot tā pārkaisīšanu ar minerālo materiālu. Lieki uzkaisītais materiāls ir jānoslauka.

125.4. Ja Pasūtītājs un Uzņēmējs ir vienojušies par plaisu aizpildīšanu, tad pirms plaisu iztīrīšanas jāveic plaisu izzāgēšana vai izfrēzēšana. Plaisu izzāgēšanas vai izfrēzēšanas dziļums un platumi ir jānosaka vai jānosaka pirms darba izpildes (ja nav noteikts savādāk, tad minimālais plaisas izzāgējama vai izfrēzējuma šķērsriezums ir 12 x 12 mm). Zāģis vai frēze jāvada plaisai pa vidu, pa tās konfigurāciju, nav pieļaujami zāģējumi vai frēzējumi ārpus plaisas. Sekundārās plaisas, kas sākas no primārās plaisas un ir līdz 30 cm garas, tiek aizlietas.

126. Kvalitātes novērtējums

126.1. Virs plaisas iestrādātajai hermētiķa lentei jābūt 3 – 6 mm biezai, viendabīgai, bez plaisām, iedobumiem vai paaugstinājumiem, platumā 75 – 125 mm kā attēlā Nr.4 parādīts.

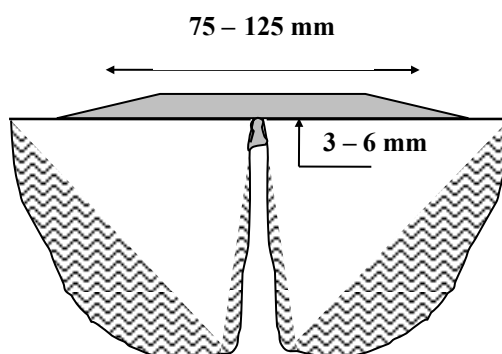

attēls.Nr.4 Ar hermētiķi aizlieta plaisa

126.2. Ar hermētiķi aizpildītas plaisas izzāgējuma vai izfrēzējuma dziļumam ir jābūt vienādam vai lielākam par 12 mm, izzāgētas vai izfrēzētas plaisas platumam – vienādam vai lielākam par 12 mm kā attēlos Nr.5 un Nr.6 parādīts.

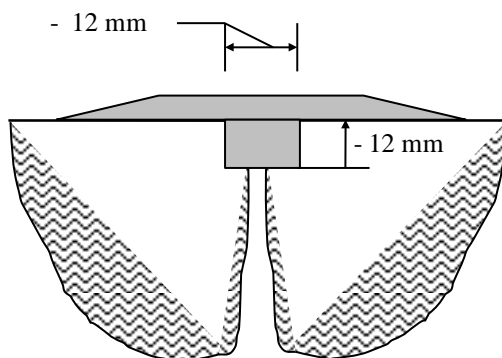

attēls.Nr.5 Ar hermētiķi aizlieta un aizpildīta plaisa

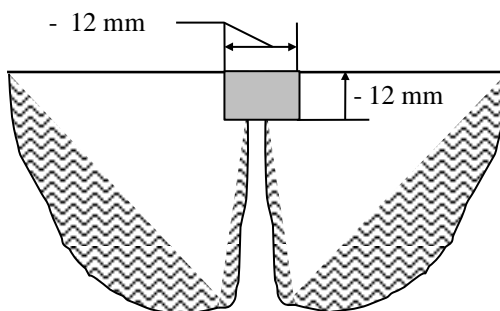

attēls.Nr.6 Ar hermētiķi aizpildīta plaisa

126.3. Hermētiķim ir jābūt labi pielipušam pie seguma un plaisā, un pārkaisītam ar smilti. Pēc darba pabeigšanas uz seguma nedrīkst palikt ar minerālmateriālu neapbērts brīvs hermētiķis – tas jāapber ar nepieciešamā daudzuma minerālmateriālu. Uz seguma virsmas nedrīkst atrasties nepiesaistīts minerālmateriāls – tas jānoslauka.

127. Darba daudzuma uzmērīšana

Jāuzmēra aizpildīto plaisu garums metros – m.

XV. nodaļa

Ceļa klātnes vai nomaļu profilēšana, seguma planēšana vai līdzināšana

128. Nesaistītu segumu ceļa klātnes vai nomaļu profilēšana, seguma planēšana vai līdzināšana paaugstina satiksmes drošību, nodrošina ceļa klātnes un seguma līdzenumu un ūdens novadi, uzlabojot vai saglabājot esošo šķērskritumu.

129. Ar planēšanu nolīdzina ceļa seguma virsmas šķērsvilkņus un 3 – 4 cm dziļas bedrītes.

130. Profilēšanu veic, ja segumā ir par 4 cm dziļākas deformācijas, vai ar planēšanu nav iespējams nodrošināt vajadzīgo šķērskritumu un līdzenumu.

131. Nošļūkšanu (turpmāk tekstā – līdzināšanu) veic autoceļiem ar nesaistītu segumu, ja ir seguma deformācijas un nepietiekoša planējamā kārtā.

132. Darba nosaukums

132.1. Ceļa seguma planēšana līdz 8 m platumam – km.

132.2. Ceļa seguma planēšana līdz 10 m platumam – km.

132.3. Ceļa seguma planēšana līdz 12 m platumam – km.

132.4. Ceļa klātnes profilēšana līdz 8 m platumam – km.

132.5. Ceļa klātnes profilēšana līdz 10 m platumam – km.

132.6. Ceļa klātnes profilēšana līdz 12 m platumam – km.

132.7. Ceļa seguma līdzināšana – pārg.km.

132.8. Ceļa seguma līdzināšana lietojot aizmugurējo klievētāju – pārg.km.

132.9. Nomaļu mehānizēta profilēšana līdz 1,5 m platumam – km.

132.10. Nomaļu mehānizēta profilēšana līdz 3,0 m platumam – km.

133. Darba apraksts

Ceļa klātnes vai nomaļu profilēšana, seguma planēšana vai līdzināšana ietver ceļa klātnes vai nomaļu profilēšanu, vai seguma planēšanu vai līdzināšanu paredzētajā apjomā, kā arī nepieciešamības gadījumā – nelielu svešķermeņu novākšanu, lokālu ūdens novades nodrošināšanu no ceļa virsmas – ja iespējams, nepieciešamo satiksmes organizācijas tehnisko līdzekļu uzstādīšanu un novākšanu.

134. Iekārtas

134.1. Planēšanai vai profilēšanai jālieto autogreideris vai autogreideris ar aizmugurējo klievētāju.

134.2. Līdzināšanai jālieto autogreideris vai autogreideris ar aizmugurējo klievētāju, vai piekabināmais greideris, kurš nodrošina, ka vienā darba gājienā līdzinātās joslas platumam ir vismaz 2,5 m.

135. Darba izpilde

135.1. Nepieciešamības gadījumā ceļa klātne jāattīra no svešķermeņiem.

135.2. Vietās, kur tas ir nepieciešams un iespējams, jānodrošina ūdens novade no ceļa klātnes.

135.3. Planējot jānolīdzina nelielus iesēdumus un citas deformācijas.

135.4. Profilējot jānolīdzina šķērsvilkņus, bedres, iesēdumus un citas deformācijas.

135.5. Līdzinot jānolīdzina bedrītes, šķērsvilkņus, iesēdumus un citas ceļa klātnes deformācijas.

135.6. Planēšanu un profilēšanu ieteicams veikt pie minerālā materiāla optimālā mitruma.

135.7. Planēšanu un profilēšanu veic virzienā no ceļa klātnes šķautnes uz asi.

135.8. Līdzināšanu veic virzienā no ceļa klātnes šķautnes uz asi, vai arī no vienas ceļa klātnes šķautnes uz otru. Veicot līdzināšanu no vienas ceļa klātnes šķautnes uz otru, darbs pārmaiņus uzsākams no ceļa labās vai kreisās puses.

136. Kvalitātes novērtējums

136.1. Ceļa klātnē un segumam jābūt līdzenai visā platumā, bez šķērsviļņiem, vaļņiem garenvirzienā un bedrēm.

136.2. Uz ceļa klātnes un seguma nedrīkst atrasties velēnas vai akmeņi, kas lielāki par 70 mm.

136.3. Grants, šķembu vai grunts seguma sajūguma vietai ar melno segumu, dzelzceļa pārbrauktuves klātni vai tiltu klājumu jābūt līdzenai.

136.4. Darba dienas beigās nedrīkst palikt neizlīdzināts valnis, ja nav iespējams valni izlīdzināt, tad šādā ceļa posmā jāuzstāda nepieciešamie satiksmes organizācijas līdzekļi.

136.5. Pēc planēšanas vai profilēšanas taisnos posmos un liela rādiusa līknēs jābūt 3% - 5% lielam pareiza virziena šķērskritumam, pārējās līknēs jābūt pareiza virziena virāžai ar šķērskritumu līdz 6% (ieskaitot).

136.6. Izpildītais darbs kontrolējams visā apgabalā. Neatbilstību gadījumā jāveic nepieciešamie pasākumi prasību nodrošināšanai.

XVI. nodaļa Ceļa sakārtošana

137. Ceļa sakārtošanu paredz, lai operatīvi nodrošināti autoceļam noteiktās ikdienas uzturēšanas prasības, lai operatīvi novērstu draudus satiksmes drošībai un ceļa noturībai, novēršot ceļa elementu bojājumus, sakārtojot aprīkojumu vai uzstādot, noņemot satiksmes organizācijas līdzekļus, ja darba izpildei nav nepieciešama speciālā tehnika un materiāli.

138. Darba nosaukums

Ceļa sakārtošana – h.

139. Darba apraksts

139.1. Ceļa sakārtošanu veic pēc pasūtītāja mutiska vai rakstiska uzdevuma, kā arī saskaņā ar būvdarbu veicēja konstatētajiem defektiem, vai no citiem avotiem iegūtās informācijas.

139.2. Ceļa sakārtošana ietver ceļa bojājuma novēršanu, aprīkojuma sakārtošanu vai satiksmes organizācijas līdzekļu sakārtošanu un uzstādīšanu.

140. Darba izpilde

140.1. Operatīvi jānovērš draudus satiksmes drošībai un ceļa noturībai, salabojot ceļa elementu bojājumus, sakārtājot aprīkojumu vai uzstādot/noņemot satiksmes organizācijas līdzekļus, ja veicamo darbu izpildei nav nepieciešama speciālā tehnika un materiāli. Ceļa sakārtošanu veic pēc pasūtītāja pieprasījuma, būvdarbu veicēja konstatētajiem defektiem, kā arī no citiem avotiem iegūtās informācijas.

140.2. Savāktie atkritumi un ceļam nepiederošie priekšmeti jāaizvāc.

141. Kvalitātes novērtējums

141.1. Draudiem satiksmes drošībai un ceļa noturībai jābūt novērstiem vai samazinātiem, ceļa elementiem sakārtotiem.

141.2. Neatbilstību gadījumā jāveic pasākumi prasību nodrošināšanai.

142. Darba daudzuma uzmērīšana

Jāuzskaita darba izpildei faktiski izlietotais laiks stundās – h.

XVII. nodaļa Sadzīves atkritumu tvertņu apkope

143. Sadzīves atkritumu tvertņu apkopi paredz, lai nodrošinātu atpūtas vietu un stāvlaukumu tīrību.

144. Darba nosaukums

Sadzīves atkritumu tvertņu apkope – m³.

145. Darba apraksts

Sadzīves atkritumu tvertņu apkope ietver atkritumu tvertņu iztukšošanu, tvertņu apkārtnes sakopšanu un savākto atkritumu aizvākšanu uz oficiāli reģistrētu izgāztuvi.

146. Iekārtas

Kravas automašīna.

147. Darba izpilde

Tvertņu iztukšošanas biežumu nosaka pasūtītājs. Iztukšojot tvertnes, jāsavāc arī atkritumi 5 m rādiusā ap tvertni. Atkritumi jātransportē un jādeponē oficiāli reģistrētā izgāztuvē.

148. Kvalitātes novērtējums

148.1. Tvertnei jābūt iztukšotai un nesabojātai. Ap tvertni nedrīkst palikt neaizvākti atkritumi.

148.2. Neatbilstību gadījumā jāveic pasākumi prasību nodrošināšanai.

149. Darba daudzuma uzmērīšana

Jāuzmēra aizvākto atkritumu tilpums kubikmetros – m³.

XVIII. nodaļa Zāles pļaušana

150. Zāles pļaušanu paredz, lai uzlabotu ceļa un tam pieguļošo teritoriju pārredzamību, veicinātu ūdens novadi no ceļa klātnes un sangrāvjiem, veiktu profilaksi pret nezāļu sēklu izplatību. Paaugstinātu ugunsdrošību autoceļu joslā.

151. Darba nosaukums

151.1. Zāles pļaušana ar rokām – m².

151.2. Mehānizēta zāles pļaušana (platums ≤ 4 m) – pārg.km.

151.3. Mehānizēta zāles pļaušana ar piketstabiņiem aprīkotos autoceļos – pārg.km.

151.4. Mehānizēta zāles pļaušana ceļa nodalījuma un sadalošajā joslā (platums > 4 m) – ha.

151.5. Mehānizēta zāles pļaušana sarežģītos apstākļos (ar barjerām un žogiem aprīkotos ceļa posmos, kā arī stāvās un augstās ceļa nogāzēs) – pārg.km.

152. Darba apraksts

Zāles pļaušana ietver zāles pļaušanu, nopļautās zāles novākšanu no ceļa konstrukcijām, un tās izkliešanas ceļa nodalījuma joslā.

153. Iekārtas

153.1. Zāles pļaušanai ar rokām - rokas zāles pļaujmašīnas, trimeri, zāles šķēres un izkaptis.

153.2. Mehānizētai zāles pļaušanai - pašgājēja tehnika vai cita tehnika, kas aprīkota ar iekārtu zāles pļaušanai.

153.3. Mehānizētai zāles pļaušanai sarežģītos apstākļos – pašgājēja tehnika aprīkota ar papildmehānismiem (izlicēm, liftiem u.tml.) vai cits.

154. Darba izpilde

154.1. Zāles pļaušanu ar rokām veic ceļa nodalījuma joslā, kur nav iespējama tehnikas izmantošana.

154.2. Pļaujot zāli ar tehniku darba gājiena platums atkarīgs no pielietotās tehnikas darba platuma, atsevišķos gadījumos, lai nodrošinātu pļaušanas pabeigtību darba gājiena platums drīkst būt šaurāks par darba platumu.

154.3. Nopļauto zāli atstāj izklaidus uz vietas satrudēšanai. Nopļautā zāle nedrīkst traucēt ūdens novades sistēmas darbību, nosegt vai atrasties uz kādām ceļa konstrukcijām, kas varētu negatīvi ietekmēt ceļa konstrukciju funkcionalitāti vai satiksmes drošību.

154.4. Zāli ap signālstabiņiem un ceļa aprīkojuma elementiem apļauj ar rokām. Zāli ap signālstabiņiem un ceļa aprīkojuma elementiem jānopļauj ne vēlāk, kā piecu darba dienu laikā pēc mehanizētas zāles pļaušanas pabeigšanas konkrētajā ceļa posmā.

155. Kvalitātes novērtējums

155.1. Visā darba zonā līdzieni nopļauta zāle. Palikušo stiebru garums nedrīkst būt garāks par 10 cm.

155.2. Nopļautā zāle nedrīkst traucēt ūdens novades sistēmas darbu piegružot ietves, pieturvietu platformas un brauktuvi.

156. Darba daudzuma uzmērīšana

156.1. Ar rokām nopļautās zāles platība jāuzmēra kvadrātmetros – m².

156.2. Ar tehniku nopļautu zāli jāuzmēra zāles pļāvēja darba gājienu garumu paralēli ceļa asij kilometros – pārg.km, vai nopļautais laukums hektāros – ha.

156.3. Ja izpļaujamās zāles joslas platums ir līdz 1,6 m, to uzskata par vienu veselu gājienu, neatkarīgi no veikto darba gājienu skaita.

XIX. nodaļa Latvāņu iznīcināšana

157. Latvāņu iznīcināšanu paredz, lai ierobežotu latvāņu izplatību.

158. Darba nosaukums

158.1. Latvāņu pļaušana ceļa nodalījuma joslā – ha.

158.2. Atsevišķa latvāņa likvidācija – gab.

159. Darba apraksts

Latvāņu iznīcināšana ietver latvāņu platību nopļaušanu vai atsevišķa latvāņa likvidāciju.

160. Darba izpilde

160.1. Latvāņus izpļauj kopā ar krūmiem. Darbu jāveic pirms latvāņu ziedkopas izveidošanās.

160.2. Likvidējot atsevišķus latvāņus, jānogriež latvāņa ziedu čemurs vai jāizdur centrālās rozetes. Ziedkopas ar sēklu jāsadēdina.

160.3. Izpildot darbu, jāievēro Ministru kabineta 2008.gada 14.jūlija noteikumu Nr.559 „Invazīvo augu sugas – Sosnovska latvāņa – izplatības ierobežošanas noteikumi” 3. nodaļas „Darba aizsardzība” prasības.

160.4. Dodoties pļaut latvāni, jāņem līdzi - ūdens cimdu, roku, aizsargtērpu un instrumentu mazgāšanai.

160.5. Latvāņa pļaušanu veic atbilstoši Ministru kabineta 2008.gada 14. jūlija noteikumu Nr. 559 pielikuma „Latvāņa izplatības ierobežošanas metodes” nodaļas ”Nopļaušana ar traktorvilkmes vai roku darbināmu tehniku” prasībām.

161. Kvalitātes novērtējums

161.1. Nopļautie latvāņi un atvases nedrīkst traucēt ūdens novades sistēmas darbu, piegružot ietves, pieturvietu platformas un brauktuvi.

161.2. Pēc atsevišķu latvāņu likvidēšanas ceļa nodalījuma joslā nedrīkst palikt latvāņi ar nenogrieztu ziedu čemuru centrālo rozeti.

162. Darba daudzuma uzmērīšana

162.1. Nopļautais laukums jāuzmēra hektāros – ha.

162.2. Likvidētos atsevišķos latvāņus jāuzskaita gabalos – gab.

XX. nodaļa Signālstabiņu, barjeru un ceļa zīmju mazgāšana

163. Signālstabiņu, barjeru un ceļa zīmju mazgāšanu paredz, lai uzlabotu satiksmes drošību.

164. Darba nosaukums

- 164.1. Signālstabiņu mazgāšana – gab.
- 164.2. Barjeru mazgāšana – m.
- 164.3. Ceļa zīmju mazgāšana – gab.

165. Darba apraksts

Signālstabiņu, barjeru un ceļa zīmju mazgāšana ietver visu nepieciešamo, kas saistīts ar nomazgāšanu.

166. Materiāli

Mazgāšanas līdzeklis ir ūdens, atsevišķos gadījumos var veidot ūdens šķīdumu ar ļoti mazas koncentrācijas mazgāšanas šķīdumu.

167. Iekārtas

Iekārtas, kas nodrošina kvalitatīvu darba izpildi.

168. Darba izpilde

Mazgāšana parasti veicama pavasarī, pēc ziemas sezonas beigām vai rudenī, pirms ziemas sezonas sākuma. Pārējā laikā mazgāšanu veic pēc nepieciešamības. Signālstabiņam, barjerai vai ceļa zīmei un atstarotājiem jābūt tīriem no dubļiem un netīrumiem.

169. Kvalitātes novērtējums

169.1. Nomazgātajiem signālstabiņiem, barjerām, ceļa zīmēm un atstarotājiem jābūt skaidri saskatāmiem jebkurā diennaktī laikā noteiktajā redzamības attālumā. Nedrīkst palikt netīrumu atliekas vai mazgāšanas līdzekļu putu uzskatumi.

169.2. Izpildītais darbs kontrolējams visā nomazgāto barjeru garumā vai apskatot katru nomazgāto signālstabiņu vai ceļa zīmi, neatbilstību gadījumā jāveic pasākumi prasību nodrošināšanai.

170. Darba daudzuma uzmērīšana

- 170.1. Jāuzskaita nomazgāto signālstabiņu vai ceļa zīmju skaits gabalos – gab.
- 170.2. Jāuzmēra nomazgāto barjeru garums metros – m.

XXI. nodaļa

Caurteku tīrīšana vai remonts

171. Sīku bojājumu novēršanu caurtekās paredz, lai novērstu ūdens caur sūkšanos un grunts izskalošanos caur caurteku elementu sadur šuvēm.

172. Sīku bojājumu novēršanas process paredzēts caurtekām ar diametru, kas lielāks par 1,0 m, kā arī taisnstūra caurtekām, darbu veicot no caurtekas iekšpuses.

173. Caurteku attīrīšanu no sanesumiem paredz, lai aizvāktu no un pie caurtekas laika gaitā uzkrājušos dažādus svešķermeņus un grunšu sanesumus.

174. Darba nosaukums

- 174.1. Sīku bojājumu novēršana caurtekās – m.
- 174.2. Caurtekas tīrīšana – m.
- 174.3. Caurtekas gala attīrīšana – gab.

175. Definīcijas

175.1. Caurtekas tīrīšana – caurtekas un tās gultnes attīrīšana no sanesumiem, aizsērējumiem un svešķermeņiem caurtekā un līdz 2 m ārpus caurtekas uz katru pusi vai nostiprinātās teknes garumā.

175.2. Caurtekas gala attīrīšana – caurtekas gala attīrīšana no sanesumiem, aizsērējumiem un svešķermeņiem līdz 1 m caurtekas iekšpusē un līdz 2m ārpus caurtekas vai nostiprinātās teknes garumā.

176. Darba apraksts

- 176.1. Sīku bojājumu novēršana caurtekās ietver šuves tīrīšanu un šuves aizpildīšanu.
- 176.2. Caurteku tīrīšana un gala attīrīšana ietver visus darbus, materiālus un iekārtas, kas nepieciešami, lai iztīrītu caurteku un gultni.

177. Materiāli

Sīku bojājumu novēršanai jālieto cementa java ar spiedes stiprības klasi ne zemāku par C30/37. Šuvju aizpildīšanai nedrīkst lietot celtniecības putas.

178. Iekārtas

Darbu izpildei nepieciešamās iekārtas vai mehānismus, kas nodrošina kvalitatīvu darba izpildi, izvēlas būvdarbu veicējs.

179. Sīku bojājumu novēršana

179.1. Bojātās šuves iztīrāmas no sanesumiem, netīrumiem un sabrukušā betona atliekām.

179.2. Iztīrītās šuves aizdrīvējamas ar bitumēnā vārtām pakulām un pēc tam aizpildāmas ar cementa javu.

179.3. Virsma nolīdzināma līdz nebojātā groda virsmas līmenim. Būvgružus jātransportē uz uzņēmēja atbērtni. Darbs izpildāms siltā laikā, pie gaisa temperatūras ne zemākas par + 5 °C.

180. Caurteku attīrīšana no sanesumiem

180.1. Sanesumu attīrīšana caurteku galos jāveic pēc plūdu līmeņa krišanās, no caurteku gala tehnēm iztīrot sanesumus, aizsērējumus un svešķermeņus. Tīrīšanas garums – nostiprinātās teknes garumā vai līdz 2 m uz katru pusi no caurtekas gala sienām. Jāiztīra arī caurtekas iekšpuse līdz 1 m garumā.

180.2. Caurteku tīrīšana visā garumā jāveic, attīrot caurtekas iekšpusi visā garumā, kā arī nostiprinātās teknes garumā vai līdz 2 m uz katru pusi no caurtekas gala sienām.

180.3. Iztīrītā sanesumu grunts izlīdzināma grāvja malā vai uz nogāzes. Pārējie sanesumi, aizsērējumi vai svešķermeņi jāaizvāc.

181. Sīku bojājumu novēršana

Caurteku šuvēm jābūt vienmērīgi aizpildītām, novēršot ūdens caursūkšanos un grunts izskalošanos caur caurteku elementu saduršuvēm. Darba vietai jābūt sakārtotai un būvgružiem aizvāktiem. Pārbaudes un uzmērījumi izpildāmi jebkurā vietā, ja vizuāli konstatēta neatbilstību iespējamība. Neatbilstību gadījumā jāveic nepieciešamie labojumi prasību nodrošināšanai.

182. Caurteku attīrīšana no sanesumiem

182.1. Caurteikai jābūt tīrai visā tās garumā, brīvai no sanesumiem un svešķermeņiem. Galasienām jābūt atraktām, atsedzot to augšējo virsmu un fasādes daļu līdz caurtekas gultnes apakšējai daļai. Ceļa nogāžu virsmai un darba laikā skartai teritorijai jābūt noplanētai atbilstošā slīpumā.

182.2. Jābūt nodrošinātai brīvai ūdens caurtecei. Sanesumu gruntij jābūt izlīdzinātai, pārējiem sanesumiem, aizsērējumiem un svešķermeņiem aizvāktiem.

183. Darba daudzuma uzmērīšana

183.1. Jāuzmēra sakārtoto šuvju garums metros – m.

183.2. Caurteku tīrīšanas apjoms uzmērāms, mērot visu caurtekas garumu metros – m.

183.3. Sanesumu attīrīšanu caurteku galos jāuzmēra uzskaitot attīrītās caurtekas galus gabalos – gab.

XXII. nodaļa

Sīku bojājumu (betona izdrupumu) novēršana tiltu konstrukcijās

184. Sīku bojājumu (betona izdrupumu) novēršanu tiltu konstrukcijās paredz, lai aizsargātu stiegrojumu pret koroziju un novērstu konstrukcijas bojājumu progresēšanu.

185. Darba process paredzēts dzelzsbetona konstrukciju izdrupumiem ar laukumu līdz 0,25 m² virsmas, līdz 10 cm dziļumam bez stiegrojuma maiņas.

186. Darba nosaukums

Sīku bojājumu (betona izdrupumu) novēršana tiltu konstrukcijās – gab.

187. Darba apraksts

Sīku bojājumu (betona izdrupumu) novēršana tiltu konstrukcijās ietver bojātās betona izdrupumu vietas tīrīšanu un aizbetonēšanu.

188. Materiāli

188.1. Betons vai betona java 0,025 m³, saskaņā ar "Tiltu specifikācijas 2005" procesa S5.4. b) apakšpunkta prasībām – minimālā betona stiprības klase C35/45; maksimālā ū/c attiecība 0,45; minimālā cementa stiprības klase 42,5; minimālais cementa saturs betonā 320 kg/m³ – atbilstoši vides iedarbības klasei (A) vai ārējās iedarbības klasei pēc LVS EN 206-1:2000 – XD1; XS2; XS1; XF2; XF3XA2.

188.2. Antikorozijas pārklājums, saskaņā ar "Tiltu specifikācijas 2005" procesa S8.42 b) apakšpunkta prasībām – remonts izpildāms ar materiāliem, kas norādīti papildus aprakstā.

189. Darba izpilde

189.1. darbs izpildāms saskaņā ar "Tiltu specifikācijas 2005" procesa S8.42 noteiktajām prasībām – bojājumu atzīmēšana; betona atdalīšana; korodējošā stiebrojuma tīrīšana un virsmas līdzināšana;

189.2. betona virsmu tīrīšana; mitrināšana; veidošana; torkretēšana vai tukšumu aizpildīšana; betona kopšana;

189.3. atdalītais materiāls jāsavāc un jāaizvāc.

190. Kvalitātes novērtējums

Pēc darbu pabeigšanas ir jākontrolē vai nav atdalījušās remontētās virsmas daļas. Šī kontrole veicama 14 – 28 dienas pēc betonēšanas vai apmešanas. Neatbilstību gadījumā jāveic pasākumi to novēršanai.

191. Darba daudzuma uzmērīšana

Jāuzskaita atremontēto vietu skaits gabalos – gab.

XXIII. nodaļa

Ceļu un tiltu uzturēšana ziemā

192. Autoceļu operatīvā kopšana ziemā

Autoceļu operatīvo kopšanu ziemā paredz, lai operatīvi nodrošinātu autoceļam noteiktās ikdienas uzturēšanas prasības.

193. Darba nosaukums

Autoceļu operatīvā kopšana ziemā – km.

194. Darba apraksts

Autoceļu operatīvā kopšana ziemā veikt kopšanas izpildi, tajā skaitā ietverot izdevumus, kas saistīti ar atkritumu un citu nepiederošu priekšmetu aizvākšanu prom vai utilizāciju.

195. Materiāli

Jābūt instrumentiem sīko defektu likvidēšanai, ceļa zīmju stiprinājuma elementiem un satiksmes organizācijas līdzekļiem darba vietas norobežošanai.

196. Darba izpilde

196.1. Autoceļa operatīvā kopšana veicama pamatojoties uz autoceļa apsekošanā konstatētajiem defektiem.

196.2. Autoceļa operatīvā kopšana jāveic arī pēc sniegpuņiem, atkušņiem, vētrām u.c. dabas stihijām.

196.3. Operatīvā kopšana sastāv no šādiem darbiem:

196.3.1. ceļa klātnē, pieturvietās un atpūtas vietās, stāvlaukumos izmētāto atkritumu savākšana. Atkritumu tvertņu (līdz 10 l tilpumam) iztukšošana;

196.3.2. ceļa zīmju un vertikālā marķējuma sakārtošana un nostiprināšana;

196.3.3. ceļa klātnes atbrīvošana no nepiederošiem priekšmetiem (masa līdz 100 kg);

196.3.4. atkušņa ūdeņu novadīšana no ceļa klātnes, izkaļot nomalē tekni vai izrokot valnī tranšeju;

196.3.5. ceļa posmu apzīmēšana ar nepieciešamajām pagaidu ceļa zīmēm vietās, kas rada draudus satiksmes drošībai;

196.3.6. ceļa zīmju redzamības nodrošināšana aizsedzošo koku zaru apzāģēšana un atsevišķu krūmu vai to zaru nociršana;

196.3.7. ceļa redzamības nodrošināšana ceļu krustojumos atsevišķu aizsedzošo koku zaru apzāģēšana un atsevišķu krūmu vai to zaru nociršana.

196.4. Savāktie atkritumi, ceļa nepiederošie priekšmeti jāaizvāc.

197. Kvalitātes novērtējums

197.1. Ceļa zīmēm jābūt stingri piestiprinātām pie ceļa zīmes staba un redzamām.

197.2. Uz ceļa klātnes nedrīkst uzkrāties virsmas ūdeņi.

197.3. Ceļa klātnei, pieturvietām, atpūtas vietām un stāvlaukumiem jābūt tīriem no atkritumiem, urnām iztīrītām.

197.4. Satiksmei bīstamām vietām jābūt aprīkotām ar nepieciešamajām ceļa zīmēm.

197.5. Izpildītais darbs kontrolējams visā autoceļa vai posma garumā, neatbilstības gadījumā jāveic pasākumi prasību nodrošināšanai.

198. Darba daudzuma uzmērīšana

Jāuzmēra operatīvi sakopto autoceļu garums kilometros – km.

XXIV. nodaļa

Autoceļa attīrīšana no sniega

199. Autoceļa attīrīšanu no sniega paredz, lai autoceļa brauktuvi un nomales atbrīvotu no sniega.

200. Darba nosaukums

200.1. Autoceļa attīrīšana no sniega ar vidējo platumu /norādīt/ m – km.

200.2. Atsevišķas autoceļa joslas attīrīšana no sniega – pārg.km.

201. Darba apraksts

Autoceļa attīrīšana no sniega ietver brauktuves, joslas, papildjoslu, paplašinājumu un/vai nomaļu – atbilstoši paredzētajam, attīrīšanu no sniega, kā arī informācijas nosūtīšanu par izpildīto darbu.

202. Iekārtas

Kravas automašīna vai cita tehnika, kas aprīkota ar sniega lāpstu vai lāpstām.

203. Darba izpilde

203.1. Sniega tīrīšanas tehnikas operatoram darbi jāveic tā, lai netiktu ievainoti kājāmgājēji, riteņbraucēji, bojātas automašīnas, ceļa aprīkojums un ceļa tuvumā esošās būves.

203.2. Nav pieļaujama sniega vaļņa izveidošana koplietošanas ceļu krustojumos un pieslēgumos.

203.3. Nav pieļaujama sniega sastumšana kaudzēs krustojumos un vidusjoslā.

203.4. Tīrot ceļu pārvadus, nav pieļaujama attīrītā sniega nomešana lejā zem pārvada uz esošā dzelzceļa vai autoceļa.

203.5. Atsevišķas autoceļa joslas attīrīšanu piemēro gadījumos, kad ir nepieciešams veikt atsevišķu sniega tīrīšanas pārgājieni – intensīvas snigšanas vai sniegputeņa gadījumos, kā arī attīrot autoceļa posmus šaurākus par 6,5 m un attīrot nomales.

204. Kvalitātes novērtējums

204.1. Atlikušā irdenā sniega biezums nedrīkst pārsniegt pusi no maksimāli pieļaujamā sniega biezuma attiecīgajai uzturēšanas klasei mainīgos laika apstākļos (D uzturēšanas klasē ne vairāk kā 5 cm). Attīrītajam platumam jāatbilst paredzētajam, tas nedrīkst būt šaurāks vairāk kā par 0,5 m. Attīrītās atsevišķas joslas platums nedrīkst būt šaurāks par 2,5 m.

204.2. Izpildītais darbs kontrolējams visā autoceļa (posma) garumā. Šaubu gadījumā veic sniega biezuma mērījumus, iedurot metra mēra „0” atzīmi sniegā līdz atdurei un, turot to vizuāli vertikāli, nolasa sniega kārtas biezumu. Nolasīto rezultātu noapaļo uz tuvāko veselo centimetru. Vienā šķērsgrīzumā ir veicami ne mazāk kā divi mērījumi sniegotākajās vietās. Attālums starp atsevišķiem mērījumiem nedrīkst būt mazāks par 0,5 m. Iegūtos mērījumus dokumentē, norādot

autoceļu, mērījuma vietas atrašanos garenvirzienā ar precizitāti līdz 0,01 km un šķērsvirzienā ar precizitāti līdz 0,5 m. Neatbilstības gadījumā jāveic pasākumi prasību nodrošināšanai.

205. Darba daudzuma uzmērīšana

205.1. Jāuzmēra attīrītā ceļa garumu paralēli ceļa asij kilometros – km, un platumu perpendikulāri ceļa asij metros – m.

205.2. Attīrītai atsevišķai autoceļa joslai jāuzmēra sniega tīrīšanas tehnikas darba gājienu kopgarums kilometros – pārg.km (vienā darba gājienā attīrītās un nokaisītās joslas platums nedrīkst būt šaurāks par 2,5 m).

XXV. nodaļa

Autoceļa attīrīšana no sniega ar vienlaicīgu mitrās sāls kaisīšanu

206. Autoceļa attīrīšanu no sniega ar vienlaicīgu mitrās sāls kaisīšanu paredz, lai atbrīvotu autoceļu no sniega un novērstu apledošanos uz brauktuves.

207. Darba nosaukums

207.1. Autoceļa attīrīšana no sniega vidējā platumā ... /norādīt/ m ar vienlaicīgu mitrās sāls kaisīšanu, izkaisot ... /norādīt/ kg uz km (... /norādīt/ gr/m²) +/- 10% – km.

207.2. Autoceļa brauktuves attīrīšana no sniega ar vidējo platumu ... /norādīt/ m ar vienlaicīgu mitrās sāls kaisīšanu, izkaisot vidēji ... /norādīt/ (±.../norādīt/) kg +/- 10% uz km – km.

207.3. Autoceļa atsevišķas joslas attīrīšana no sniega ar vienlaicīgu mitrās sāls kaisīšanu, izkaisot ... /norādīt/ kg uz pārg.km +/-10% – pārg.km.

208. Darba apraksts

Autoceļa attīrīšana no sniega ar vienlaicīgu mitrās sāls kaisīšanu ietver brauktuves, joslas, papildjoslu un paplašinājumu – atbilstoši paredzētajam, attīrīšanu no sniega ar vienlaicīgu mitrās sāls izkaisīšanu, kā arī informācijas nosūtīšanu par izpildīto darbu.

209. Materiāli

Sāls jāuzglabā slēgtā krautnē. Sāls mitrināšanai jāizmanto NaCl vai CaCl₂ šķīdums.

210. Iekārtas

210.1. Kravas automašīna vai cita tehnika, kas aprīkota ar sniega lāpstu vai lāpstām un kaisītāju.

210.2. Kaisītājam jānodrošina iespēja vienmērīgi izkaisīt noteiktu kaisāmā materiāla daudzumu. Kaisāmā materiāla padeves daudzuma regulēšanai jānotiek automātiski vai uzstādot to ar rokām. Iekārta pirms sezonas ir jākalibrē, kalibrēšanas protokola kopija jāiesniedz pasūtītājam.

211. Darba izpilde

211.1. Sniega tīrīšanu vienlaicīgi ar mitrās sāls kaisīšanu veic, ja uz brauktuves ir irdens sniegs, slapjš sniegs vai sniegs sajaukts ar smiltīm vai sāli.

211.2. Nav pieļaujama sniega vaļņa izveidošanās uz pieslēdzošo koplietošanas ceļu braucamās daļas (krustojumos un pieslēgumos) un sniega sastumšana kaudzēs krustojumos un vidusjoslā. Tīrot ceļu pārvadus, nav pieļaujama attīrītā sniega nomešana lejā uz zem pārvada esošā dzelzceļa vai autoceļa.

211.3. Atkarībā no kustības intensitātes un laikapstākļiem vienmērīgi jāizkaisa 10 – 40 g sāls uz 1 m² – atbilstoši paredzētajam. Kaisīšanu ar sāli ieteicams pārtraukt, ja ceļa segas virsmas temperatūra pazeminās zem -10 °C un ir prognoze, ka tā turpinās pazemināties.

211.4. Sāli automātiski samitrina ar NaCl vai CaCl₂ šķīdumu tieši pirms izkaisīšanas vai izkaisīšanas brīdī. Sāls samitrināšana pakāpe ir atkarīga no laika apstākļiem.

211.5. Ieteicamais darba veikšanas ātrums ir 40 km/h, maksimālais ātrums nedrīkst pārsniegt 60 km/h. Sāli atļauts izkaisīt no sniega attīrītā joslā. Lai samazinātu sāls aizpūšanu ārpus brauktuves, kaisīšanas platumam ir jābūt šaurākam par brauktuves platumu.

211.6. Darbs jāveic tā, lai netiktu ievainoti kājāmgājēji, riteņbraucēji, bojātas automašīnas, ceļa aprīkojums un ceļa tuvumā esošās būves.

211.7. Atsevišķas autoceļa joslas attīrīšanu ar vienlaicīgu mitrās sāls kaisīšanu piemēro gadījumos, kad ir nepieciešams veikt atsevišķu sniega tīrīšanas un kaisīšanas pārgājienu – intensīvas snigšanas vai sniegputeņa gadījumos, kā arī attīrot autoceļa posmus šaurākus par 5,5 m.

212. Kvalitātes novērtējums

212.1. Sālim jābūt vienmērīgi izkaisītam. Atlikušā irdenā sniega biežums nedrīkst pārsniegt pusi no maksimāli pieļaujamā sniega biežuma attiecīgajai uzturēšanas klasei. Attīrītajam un nokaisītajam platumam jāatbilst paredzētajam, tas nedrīkst būt vairāk kā par 0,5 m šaurāks par paredzēto. Attīrītās un nokaisītās atsevišķas joslas platums nedrīkst būt šaurāks par 2,5 m.

212.2. Šaubu gadījumā veic sniega biežuma mērījumus, iedurot metra mēra „0” atzīmi sniegā līdz atdurei un, turot to vizuāli vertikāli, nolasa sniega kārtas biežumu. Nolasīto rezultātu noapaļo uz tuvāko veselo centimetru. Vienā šķērsgrīzumā ir veicami ne mazāk kā divi mērījumi sniegotākajās vietās. Attālums starp atsevišķiem mērījumiem nedrīkst būt mazāks par 0,5 m. Iegūtos mērījumus dokumentē, norādot autoceļu, mērījuma vietas atrašanos garenvirzienā ar precizitāti līdz 0,01 km un šķērsvirzienā ar precizitāti līdz 0,5 m. Neatbilstības gadījumā jāveic pasākumi prasību nodrošināšanai.

213. Darba daudzuma uzmērīšana

213.1. Jāuzmēra attīrītā un nokaisītā ceļa garumu paralēli ceļa asij kilometros – km, un platumu perpendikulāri ceļa asij metros – m.

213.2. Attīrītai un nokaisītai atsevišķai autoceļa joslai jāuzmēra sniega tīrīšanas tehnikas darba gājienu kopgarums kilometros – pārg.km (vienā darba gājienā attīrītās un nokaisītās joslas platums nedrīkst būt šaurāks par 2,5 m).

213.3. Izkaisītā materiāla daudzumu uz 1 m² kontrolē kā vidējo daudzumu pēc kaisīšanas kontroles ierīces rādījumiem vai pēc noliktavā iekrautā materiāla daudzuma.

213.4. Izkaisītā materiāla daudzumu uz 1 km aprēķina, kā vidējo daudzumu pēc kaisīšanas kontroles ierīces datiem vai pēc noliktavā iekrautā materiāla daudzuma.

XXVI. nodaļa

Autoceļa attīrīšana no sniega ar vienlaicīgu smilts-sāls maisījuma kaisīšanu

214. Autoceļa attīrīšanu no sniega ar vienlaicīgu smilts-sāls maisījuma kaisīšanu paredz, lai atbrīvotu autoceļu no sniega un paaugstinātu transportlīdzekļu riteņu saķeri ar brauktuves segumu.

215. Darba nosaukums

215.1. Autoceļa attīrīšana no sniega vidējā platumā ... /norādīt/ m ar vienlaicīgu smilts-sāls maisījuma kaisīšanu, izkaisot ... /norādīt/ t uz km (... /norādīt/ m³) +/-10% – km.

215.2. Autoceļa atsevišķas brauktuves joslas attīrīšana no sniega ar vienlaicīgu smilts-sāls maisījuma kaisīšanu, izkaisot ... /norādīt/ t uz pārg.km (... /norādīt/ m³) +/-10% – pārg.km.

216. Darba apraksts

Autoceļa attīrīšana no sniega ar vienlaicīgu mitrās sāls kaisīšanu ietver brauktuves, joslas, papildjoslu un paplašinājumu – atbilstoši paredzētajam, attīrīšanu no sniega ar vienlaicīgu smilts-sāls maisījuma izkaisīšanu, kā arī informācijas nosūtīšanu par izpildīto darbu.

217. Materiāli

217.1. Maisījuma sagatavošanai izmantotais nātrijs hlorīda sāls graudiņu izmērs nedrīkst pārsniegt 5,6 (6,3) mm. Dažādu piemaisījumu daudzums nātrijs hlorīda sāli nedrīkst pārsniegt 4%.

217.2. Pielieto raupju minerālo materiālu ar $d \geq 0$ mm un $D \leq 5,6$ mm. Daļiņu saturs, kas iziet cauri D izmēra sietam, 80-99%, kategorija G_F80. Smalko daļiņu saturs, kas iziet cauri sietam 0,063 mm, $\leq 7\%$, kategorija f₇.

217.3. Kaisāmajā materiālā vienmērīgi jā sajauc nātrijs hlorīds ar minerālo materiālu. Sāls daudzumam gatavā maisījumā jābūt ne mazāk kā 10%.

218. Iekārtas

218.1. Kravas automašīna vai cita tehnika, kas aprīkota ar sniega lāpstu vai lāpstām un kaisītāju.

218.2. Kaisītājam jānodrošina iespēja vienmērīgi izkaisīt noteiktu materiāla daudzumu. Kaisāmā materiāla padeves daudzuma regulēšanai jānotiek automātiski. Iekārta pirms sezonas ir jākalibrē, kalibrēšanas protokola kopija jāiesniedz pasūtītājam.

219. Darba izpilde

219.1. Nav pieļaujama sniega vaļņa izveidošanās uz pieslēdzošo koplietošanas ceļu braucamās daļas (krustojumos un pieslēgumos) un sniega sastumšana kaudzēs krustojumos un vidusjoslā. Tīrot ceļu pārvadus, nav pieļaujama attīrītā sniega nomešana lejā uz zem pārvada esošā dzelzceļa vai autoceļa.

219.2. Atkarībā no kustības intensitātes un laikapstākļiem vienmērīgi jāizkaisa 60 – 240 g maisījuma uz 1 m² – atbilstoši paredzētajam. Ieteicamais darba veikšanas ātrums ir 40 km/h, maksimālais ātrums nedrīkst pārsniegt 60 km/h. Smilts sāls maisījumu atļauts kaisīt attīrītajā joslā. Lai samazinātu materiāla aizpūšanu ārpus brauktuves, kaisīšanas platumam ir jābūt šaurākam par brauktuves platumu.

219.3. Darbs jāveic tā, lai netiktu ievainoti kājāmgājēji, riteņbraucēji, bojātas automašīnas, ceļa aprīkojums un ceļa tuvumā esošās būves.

219.4. Atsevišķas autoceļa joslas attīrīšanu ar vienlaicīgu kaisīšanu piemēro gadījumos, kad ir nepieciešams veikt atsevišķu sniega tīrīšanas un kaisīšanas pārgājieni – intensīvas snigšanas vai sniegpuņķa gadījumos, kā arī attīrot autoceļa posmus šaurākus par 6,5 m.

220. Kvalitātes novērtējums

220.1. Smilts-sāls maisījumam jābūt vienmērīgi izkaisītam. Atlikušā irdenā sniega biezums nedrīkst pārsniegt pusi no maksimāli pieļaujamā sniega biezuma attiecīgajai uzturēšanas klasei mainīgos laika apstākļos. Attīrītajam un nokaisītajam brauktuves platumam jāatbilst paredzētajam, tas nedrīkst būt vairāk kā par 0,5 m šaurāks par paredzēto. Attīrītās atsevišķas joslas platums nedrīkst būt šaurāks par 2,5 m.

220.2. Šaubu gadījumā veic sniega biezuma mērījumus, iedurot metra mēra „0” atzīmi sniegā līdz atdurei un, turot to vizuāli vertikāli, nolasa sniega kārtas biezumu. Nolasīto rezultātu noapaļo uz tuvāko veselo centimetru. Vienā šķērsgrīzumā ir veicami ne mazāk kā divi mērījumi sniegotākajās vietās. Attālums starp atsevišķiem mērījumiem nedrīkst būt mazāks par 0,5 m. Iegūtos mērījumus dokumentē, norādot autoceļu, mērījuma vietas atrašanos garenvirzienā ar precizitāti līdz 0,01 km un šķērsvirzienā ar precizitāti līdz 0,5 m. Neatbilstības gadījumā jāveic pasākumi prasību nodrošināšanai.

221. Darba daudzuma uzmērīšana

221.1. Jāuzmēra attīrītā un nokaisītā ceļa garumu paralēli ceļa asij kilometros – km, un platumu perpendikulāri ceļa asij metros – m.

221.2. Attīrītai un nokaisītai atsevišķai autoceļa joslai jāuzmēra sniega tīrīšanas tehnikas darba gājieni kopgarums kilometros – pārg.km (vienā darba gājienā attīrītās un nokaisītās joslas platums nedrīkst būt šaurāks par 2,5 m).

221.3. Izkaisītā materiāla daudzumu uz 1 m² kontrolē kā vidējo daudzumu pēc kaisīšanas kontroles ierīces rādījumiem vai pēc noliktavā iekrautā materiāla daudzuma.

221.4. Izkaisītā materiāla daudzumu uz 1 km aprēķina, kā vidējo daudzumu pēc kaisīšanas kontroles ierīces datiem vai pēc noliktavā iekrautā materiāla daudzuma.

XXVII. nodaļa

Autoceļu attīrīšana no sniega sanesumiem slīpi pret ceļa asi

222. Autoceļa attīrīšanu no sniega sanesumiem pret ceļa asi paredz, lai atbrīvotu ceļa klātņi no sniega sanesumiem.

223. Darba nosaukums

Autoceļu attīrīšana no sniega sanesumiem slīpi pret ceļa asi – 100 m³ vai t/km.

224. Darba apraksts

Autoceļa attīrīšanu no sniega sanesumiem pret ceļa asi ietver sniega tīrīšanu no autoceļa slīpi attiecībā pret ceļa asi, kā arī informācijas nosūtīšanu par izpildīto darbu.

225. Iekārtas

Sniega tīrīšanas tehnika, kas aprīkota ar šim darbam paredzētu aprīkojumu.

226. Darba izpilde

226.1. Sniega attīrīšanu veic pie lieliem sniega aizputinājumiem.

226.2. Sniega tīrīšanas tehnikas operatoram darbi jāveic tā, lai netiktu ievainoti kājāmgājēji, riteņbraucēji, bojātas automašīnas, ceļa aprīkojums un ceļa tuvumā esošās būves.

226.3. Nav pieļaujama sniega vaļņa izveidošana autoceļu krustojumos un nobrauktuvju pieslēgumos un sniega sastumšana kaudzēs krustojumos, vidusjoslā, uz tiltu un pārvadu brauktuves.

226.4. Tīrot ceļu pārvadus, nav pieļaujama attīrītā sniega nomešana lejā uz zem pārvada esošā dzelzceļa vai autoceļa.

227. Kvalitātes novērtējums

227.1. Brauktuves un nomales stāvoklim pēc darba izpildes jāatbilst attiecīgā autoceļa uzturēšanas klases prasībām.

227.2. Izpildītais darbs kontrolējams visā autoceļa (posma) garumā. Šaubu gadījumā veic sniega biezuma mērījumus, iedurot metra mēra „0” atzīmi sniegā līdz atdurei un, turot to vizuāli vertikāli, nolasa sniega kārtas biezumu. Nolasīto rezultātu noapaļo uz tuvāko veselo centimetru. Vienā šķērsgrīzumā ir veicami ne mazāk kā divi mērījumi sniegotākajās vietās. Attālums starp atsevišķiem mērījumiem nedrīkst būt mazāks par 0,5 m. Iegūtos mērījumus dokumentē, norādot autoceļu, mērījuma vietas atrašanos garenvirzienā ar precizitāti līdz 0,01 km un šķērsvirzienā ar precizitāti līdz 0,5 m. Neatbilstības gadījumā jāveic pasākumi prasību nodrošināšanai.

228. Darba daudzuma uzmērīšana

Jāizmēra pārvietotā sniega vaļņa garumu, platumu un augstumu. Pēc mērījumu rezultātiem, aprēķina pārvietotā sniega daudzumu (tilpumu) simts kubikmetros – 100 m³ vai tonnas uz kilometru – t/km.

XXVIII. nodaļa

Slīdamības samazināšana ar smilts-sāls maisījumu

229. Slīdamības samazināšanu ar smilts-sāls maisījumu paredz, lai paaugstinātu transporta līdzekļu riteņu saķeri ar brauktuves segumu.

230. Darba nosaukums

Slīdamības samazināšana ar smilts-sāls maisījumu, izkaisot uz brauktuves, brauktuvejoslas /norādīt/ t/km +/- 10% – km, pārg.km.

231. Darba apraksts

Slīdamības samazināšana ar smilts-sāls maisījumu ietver brauktuves kaisīšanu ar smilts-sāls maisījumu, kā arī informācijas nosūtīšanu par izpildīto darbu.

232. Materiāli

232.1. Maisījuma sagatavošanai izmantotais nātrijs hlorīda sāls graudiņu izmērs nedrīkst pārsniegt 5,6 (6,3) mm. Dažādu piemaisījumu daudzums nātrijs hlorīda sāļi nedrīkst pārsniegt 4%.

232.2. Pielieto raupju minerālo materiālu ar $d \geq 0$ mm un $D \leq 5,6$ mm. Daļiņu saturs, kas iziet cauri D izmēra sietam, 80-99%, kategorija G_F80. Smalko daļiņu saturs, kas iziet cauri sietam 0,063 mm, $\leq 7\%$, kategorija f₇.

232.3. Kaisāmajā materiālā vienmērīgi jā sajauc nātrijs hlorīds ar minerālo materiālu. Sāls daudzumam gatavā maisījumā jābūt ne mazāk kā 10%.

233. Iekārtas

233.1. Smilts-sāls maisījuma kaisīšanas kravas automašīna, kas aprīkota ar kaisītāju.

233.2. Kaisītājam jānodrošina iespēja vienmērīgi izkaisīt noteiktu kaisāmā materiāla daudzumu. Kaisāmā materiāla padeves daudzuma regulēšanai jānotiek automātiski vai uzstādot to ar rokām. Iekārta pirms sezonas ir jākalibrē, kalibrēšanas protokola kopija jāiesniedz pasūtītājam.

234. Darba izpilde

234.1. Kaisīšanu ar smilts-sāls maisījumu pielieto slīdamības samazināšanai. Atkarībā no satiksmes intensitātes un apledojuuma rakstura, vienmērīgi jāizkaisa 0,4 – 1,28 t kaisāmā materiāla uz 1 km brauktuves. Ieteicamais kaisīšanas ātrums ir 40 km/h, maksimālais ātrums nedrīkst pārsniegt 60 km/h. Pirms kaisīšanas brauktuvei jābūt atbrīvotai no irdena sniega, slapja sniega vai sniega, kas sajaukts ar smilti vai sāli.

234.2. Kaisīšana tehnikas operatoram jāveic tā, lai netiktu ievainoti kājāmgājēji, riteņbraucēji, bojātas automašīnas, ceļa aprīkojums un ceļa tuvumā esošās būves.

235. Kvalitātes novērtējums

235.1. Kaisāmajam materiālam jābūt vienmērīgi izkaisītam. Uz ceļa braucamās daļas nedrīkst palikt sasaluma gabali vai kaisāmā materiāla daļiņas, lielākas par 5,6 mm diametrā, kā arī kaisāmā materiāla kaudzītes vai viļņi, augstāki par 12 mm. Autoceļa brauktuvei jāatbilst attiecīgai uzturēšanas klasei izvirzītajām prasībām.

235.2. Izpildītais darbs kontrolējams visā autoceļa (posma) garumā, neatbilstības gadījumā jāveic pasākumi prasību nodrošināšanai.

236. Darba daudzuma uzmērīšana

236.1. Jāuzmēra nokaisītās brauktuves garums kilometros – km, pārg.km.

236.2. Izkaisītā materiāla daudzumu uz 1 m² kontrolē kā vidējo daudzumu pēc kaisīšanas kontroles ierīces rādījumiem vai pēc noliktavā iekrautā materiāla daudzuma.

236.3. Izkaisītā materiāla daudzumu uz 1 km aprēķina, kā vidējo daudzumu pēc kaisīšanas kontroles ierīces datiem vai pēc noliktavā iekrautā materiāla daudzuma.

XXIX. nodaļa

Slīdamības samazināšana ar smilti vai šķembiņām

237. Slīdamības samazināšanu ar smilti vai sagatavotu minerālo materiālu (šķembiņām) paredz, lai paaugstinātu transporta līdzekļu riteņu saķeri ar brauktuves segumu.

238. Darba nosaukums

Slīdamības samazināšana ar smilti / šķembiņām, izkaisot uz brauktuves ... /norādīt/ t/km +/- 10% – km.

239. Darba apraksts

Slīdamības samazināšana ar smilti vai sagatavotu minerālo materiālu (šķembiņām) ietver brauktuves kaisīšanu ar kaisāmo materiālu, kā arī informācijas nosūtīšanu par izpildīto darbu.

240. Materiāli

240.1. Dabīgs vai sagatavots minerālais materiāls - atbilstoši paredzētajam, ar graudiņu izmēru $D \leq 5,6$ (6,3) mm Ja paredzēts – drupināto daļiņu procentuālais daudzums 50-100%. Smalko daļiņu maksimālais daudzums, kas iziet caur sietu $0,063 \text{ mm} \leq 7 \%$, kategorija f₇. Daļiņu saturam, kas iziet caur D izmēra sietu jābūt 80-99%, kategorija G_{F80}.

240.2. Kaisāmajā materiālā nedrīkst būt sasaluši gabali.

241. Iekārtas

241.1. Kaisīšanas tehnika aprīkota ar kaisītāju.

241.2. Kaisītājam jānodrošina iespēja vienmērīgi izkaisīt noteiktu kaisāmā materiāla daudzumu. Kaisāmā materiāla padeves daudzuma regulēšanai jānotiek automātiski vai uzstādot to ar rokām. Iekārta pirms sezonas ir jākalibrē, kalibrēšanas protokola kopija jāiesniedz pasūtītājam.

242. Darba izpilde

242.1. Kaisīšanu ar smilti vai šķembiņām pielieto autoceļa braucamās daļas kaisīšanai, ja uz tās parādās piebraukts sniegs, kura augšējā kārtā veido slidenu virsmu vai, ja atmosfēras iedarbības rezultātā uz ceļa braucamās daļas veidojas apledojums.

242.2. Vienmērīgi jāizkaisa 0,8 t minerālā materiāla uz 1 km brauktuves. Ieteicamais kaisīšanas ātrums 40 km/h, maksimālais ātrums nedrīkst pārsniegt 60 km/h. Pirms kaisīšanas brauktuvei jābūt atbrīvotai no irdena sniega, slapja sniega vai sniega, kas sajaukts ar smilti vai sāli.

242.3. Kaisīšana tehnikas operatoram jāveic tā, lai netiktu ievainoti kājāmgājēji, riteņbraucēji, bojātas automašīnas, ceļa aprīkojums un ceļa tuvumā esošās būves.

243. Kvalitātes novērtējums

243.1. Kaisāmajam materiālam jābūt vienmērīgi izkaisītam. Uz ceļa braucamās daļas nedrīkst palikt sasaluma gabali, kā arī kaisāmā materiāla kaudzītes vai viļņi augstāki par 12 mm. Autoceļa brauktuvei jāatbilst attiecīgai uzturēšanas klasei izvirzītajām prasībām.

243.2. Izpildītais darbs kontrolējams visā autoceļa (posma) garumā, neatbilstības gadījumā jāveic pasākumi prasību nodrošināšanai.

244. Darba daudzuma uzmērīšana

244.1. āuzmēra nokaisītās brauktuves garums kilometros – km.

244.2. Izkaisītā materiāla daudzumu uz 1 m² kontrolē kā vidējo daudzumu pēc kaisīšanas kontroles ierīces rādījumiem vai pēc noliktavā iekrautā materiāla daudzuma.

244.3. Izkaisītā materiāla daudzumu uz 1 km aprēķina, kā vidējo daudzumu pēc kaisīšanas kontroles ierīces datiem vai pēc noliktavā iekrautā materiāla daudzuma.

XXX. nodaļa

Slīdamības samazināšana ar mitro sāli

245. Slīdamības samazināšanu ar mitro sāli paredz, lai novērstu apledošuma veidošanos uz brauktuves vai nokausētu ledu un piebrauktu sniegu no brauktuves, lai nodrošinātu autoceļu ziemas uzturēšanas klases prasībām atbilstošus braukšanas apstākļus.

246. Darba nosaukums

Slīdamības samazināšana ar mitro sāli, izkaisot ... /norādīt/ kg +/-10% uz brauktuves km vidējā platumā /norādīt/ m (/norādīt/ gr/m²) – km / t/km.

247. Darba apraksts

Slīdamības samazināšana ar mitro sāli ietver brauktuves kaisīšanu ar mitro sāli, kā arī informācijas nosūtīšanu par izpildīto darbu.

248. Materiāli

Sāls jāuzglabā slēgtā krautnē. Sāls mitrināšanai jāizmanto NaCl vai CaCl₂ šķīdums.

249. Iekārtas

249.1. Mitrās sāls kaisīšanas kravas automašīnas, kas aprīkotas ar kaisītāju.

249.2. Kaisītājam jābūt ar atsevišķu(ām) tvertni(ēm) sāls šķīdumam un jānodrošina sāls samitrināšana ar šķīdumu tieši pirms izkaisīšanas. Kaisītājam jānodrošina kaisāmā materiāla vienmērīga izkaisīšana, daudzuma automātiska kontrole un no braukšanas ātruma neatkarīga izkaisīšanas platuma maiņa. Iekārta pirms sezonas ir jākalibrē, kalibrēšanas protokola kopija jāiesniedz pasūtītājam.

250. Darba izpilde

250.1. Kaisīšanu ar mitro sāli pielieto ledus veidošanās apstākļos, brauktuves atbrīvošanai no sniega un apledošuma.

250.2. Atkarībā no kustības intensitātes un laikapstākļiem vienmērīgi jāizkaisa 10 - 40 g sāls uz 1 m² braucamās daļas – atbilstoši paredzētajam. Kaisīšanu ar sāli ieteicams pārtraukt, ja ceļa segas virsmas temperatūra pazeminās zem -10 °C un ir prognoze, ka tā turpinās pazemināties.

250.3. Sāli automātiski samitrina ar NaCl vai CaCl₂ šķīdumu kaisītājā tieši pirms izkaisīšanas vai izkaisīšanas brīdī. Sāls samitrināšanas pakāpe ir atkarīga no laikapstākļiem.

250.4. Ieteicamais braukšanas ātrums kaisīšanas brīdī ir 40 km/h, maksimālais ātrums nedrīkst pārsniegt 60 km/h. Pirms kaisīšanas brauktuvei jābūt atbrīvotai no irdena sniega, slapja sniega vai sniega, kas sajaukts ar smiltīm vai sāli.

250.5. Lai samazinātu materiāla aizpūšanu ārpus brauktuves, kaisīšanas platumam ir jābūt šaurākam par brauktuves platumu. Darbs jāveic tā, lai netiktu ievainoti kājāmgājēji, riteņbraucēji, bojātas automašīnas, ceļa aprīkojums un ceļa tuvumā esošās būves.

251. Kvalitātes novērtējums

251.1. Sālij jābūt vienmērīgi izkaisītai. Autoceļa brauktuvei jāatbilst attiecīgai uzturēšanas klasei izvirzītajām prasībām.

251.2. Izpildītais darbs kontrolējams visā autoceļa (posma) garumā, neatbilstības gadījumā jāveic pasākumi prasību nodrošināšanai.

252. Darba daudzuma uzmērīšana

252.1. Jāuzmēra nokaisītās brauktuves garums kilometros – km, vai jāuzmēra izkaisītā materiāla daudzums tonnās (t) un nokaisītās brauktuves garums kilometros (km) – t/km.

252.2. Izkaisītā materiāla daudzumu uz 1 m² kontrolē kā vidējo daudzumu pēc kaisīšanas kontroles ierīces rādījumiem vai pēc noliktavā iekrautā materiāla daudzuma.

252.3. Izkaisītā materiāla daudzumu uz 1 km aprēķina, kā vidējo daudzumu pēc kaisīšanas kontroles ierīces datiem vai pēc noliktavā iekrautā materiāla daudzuma.

XXXI. nodaļa

Slīdamības samazināšana ar

sāls šķīdumu, izsmidzinot uz brauktuves 35 kg/km

253. Slīdamības samazināšanu ar sāls šķīdumu, izsmidzinot uz brauktuves 35 kg/km, paredz, lai novērstu apledošanas veidošanos uz brauktuves, lai nodrošinātu autoceļu ziemas uzturēšanas klases prasībām atbilstošus braukšanas apstākļus.

254. Darba nosaukums

Slīdamības samazināšana ar sāls šķīdumu, izsmidzinot uz brauktuves 35 kg/km – km.

255. Darba apraksts

Slīdamības samazināšana ar sāls šķīdumu, izsmidzinot uz brauktuves 35 kg/km, ietver sāls šķīduma izsmidzināšanu, kā arī informācijas nosūtīšanu par izpildīto darbu.

256. Materiāli

Ceļa seguma apstrādei izmanto gan mākslīgi sagatavotus sāls šķīdumus, gan dabīgos sāls šķīdumus. Sāls šķīdumu ieteicamā koncentrācija NaCl ir 23 – 25 %, CaCl₂ ir 20 – 32 %.

257. Iekārtas

Sāls šķīduma izsmidzināšanai uz kravas automobiļa uzstādīta iekārta ar tvertni sāls šķīdumam. Iekārtai jānodrošina šķīduma vajadzīgā apjoma vienmērīga izsmidzināšana, daudzuma automātiska kontrole un no braukšanas ātruma neatkarīga smidzināšanas platuma maiņa. Iekārta pirms sezonas ir jākalibrē, kalibrēšanas protokola kopija jāiesniedz pasūtītājam.

258. Darba izpilde

258.1. Sāls šķīduma izsmidzināšanu pielieto rudenī vai pavasarī, lai novērstu apledošanas veidošanos, atdziestot segumam. Lai paspētu iztvaikot sāls šķīdumā esošais ūdens un uz virsmas būtu pietiekoša sāls koncentrācija, apstrāde ir jāveic savlaicīgi vismaz 3 stundas pirms gaidāmā apledošanas. Sāls šķīdums nav efektīgs ceļa segas temperatūrai zemākai par -5 °C, slapjam sniegam, atkalai un zemas intensitātes autoceļos (< 200 autom./dienn.). Sāls šķīdumu nedrīkst smidzināt, ja uz brauktuves izveidojies ledus, tā klāta ar sniegu vai ūdeni.

258.2. Sāls šķīdums jāizsmidzina vienmērīgi visā apstrādājamās joslas platumā. Darba ātrums mehānismam 50 – 70 km/h.

258.3. Seguma apstrāde mehānisma operatoram jāveic tā, lai netiktu ievainoti kājāmgājēji, riteņbraucēji, bojātas automašīnas, ceļa aprīkojums un ceļa tuvumā esošās būves.

259. Kvalitātes novērtējums

259.1. Izlietajam šķīdumam jāpaliek uz brauktuves, nav pieļaujama peļķu veidošanās vai tā notecēšana ārpus brauktuves. Autoceļa brauktuvei jāatbilst attiecīgai uzturēšanas klasei izvirzītajām prasībām.

259.2. Izpildītais darbs kontrolējams visā autoceļa (posma) garumā, neatbilstības gadījumā jāveic pasākumi prasību nodrošināšanai.

260. Darba daudzuma uzmērīšana

Jāuzmēra apstrādātās brauktuves garums kilometros – km.

XXXII. nodaļa
Gājēju un velosipēdu ceļu slīdamības
samazināšana, kaisot smilti vai šķembiņas

261. Gājēju un velosipēdu ceļu slīdamības samazināšanu, kaisot smilti vai šķembiņas paredz, lai samazinātu slīdamību uz ceļiem, nodrošinot pa tiem gājēju vai velosipēdistu satiksmi.

262. Darba nosaukums

Gājēju un velosipēdu ceļu slīdamības samazināšana, kaisot smilti vai šķembiņas – 100 m².

263. Darba apraksts

Gājēju un velosipēdu ceļu slīdamības samazināšana, kaisot smilti vai šķembiņas ietver ceļņa kaisīšanu ar smilti vai šķembiņām.

264. Materiāli

Minerālajam materiālam jābūt raupjam, ar graudu izmēru ne lielāku par 5,6 mm. Smalko daļiņu saturs, kas iziet cauri sietam 0,063 mm \leq 7 %, kategorija f₇. Daļiņu saturs, kas iziet cauri D izmēra sietam jābūt 80-99%, kategorija G_F80. Tajā nedrīkst būt sasaluši materiāla gabali. Lai aizkavētu materiāla sasalšanu tajā ieteicams iejaukt 15 – 20 kg hlorīda sāls uz 1 m³ minerālā materiāla.

265. Iekārtas

Smilts un šķembiņu kaisīšanai izmanto uz mehāniskā transporta līdzekļa uzmontētu kaisāmo iekārtu. Kopējā pilnā masa nedrīkst pārsniegt 4 tonnas. Iekārtai jānodrošina iespēja vienmērīgi izkaisīt noteikto minerālā materiāla daudzumu un automātiski to izmainīt, atkarībā no kustības ātruma vai iestādot ar rokām. Iekārta pirms ziemas sezonas ir jākalibrē. Ieteicams sezonas laikā veikt atkārtotas kalibrēšanas. Kalibrēšanas protokola kopija jāiesniedz pasūtītājam.

266. Darba izpilde

266.1. Kaisīšanu ar smilti vai šķembiņām veic, ja uz ceļņa izveidojas piemīts sniegs, kura augšējā kārtā veido slidenu virsmu vai, ja atmosfēras iedarbības rezultātā veidojas ledus. Kaisīšana jāveic 24 h laikā.

266.2. Vienmērīgi jāizkaisa 60 – 80 g minerālā materiāla uz 1 m² ceļņa. Mehāniskais transportlīdzeklis nedrīkst pārvietoties pa ceļņu ar ātrumu, kas nepārsniedz 10 km/h.

266.3. Kaisīšana mehānisma operatoram jāveic tā, lai netiktu ievainoti kājāmgājēji, riteņbraucēji, ceļņa aprīkojums vai tā tuvumā esošās būves.

266.4. Ja uz ceļņa ir irdens sniegs, tad pirms kaisīšanas ir jāveic ceļņa attīrīšana.

267. Kvalitātes novērtējums

267.1. Kaisīšanai jābūt veiktai 24 h laikā. Minerālajam materiālam jābūt izkaisītam vienmērīgi visā ceļņa platumā.

267.2. Izpildītais darbs kontrolējams visā kaisītā ceļņa garumā, neatbilstības gadījumā jāveic pasākumi prasību nodrošināšanai.

268. Darba daudzuma uzmērīšana

Jāuzmēra nokaisītā ceļņa laukums simts kvadrātmetros – 100 m².

XXXIII. nodaļa
Gājēju un velosipēdu ceļu attīrīšana no sniega

269. Gājēju un velosipēdu ceļu attīrīšanu no sniega paredz, lai atbrīvotu ceļņus no sniega, nodrošinot pa tiem gājēju vai velosipēdistu satiksmi.

270. Darba nosaukums

Gājēju un velosipēdu ceļu attīrīšana no sniega – 100 m².

271. Darba apraksts

Gājēju un velosipēdu ceļu attīrīšana no sniega ietver ceļņu attīrīšanu no sniega.

272. Iekārtas

Pielietojami mehānismi, kuru kopējā masa nepārsniedz četras tonnas.

273. Darba izpilde

273.1. Sniega tīrīšana mehānisma operatoram jāveic tā, lai netiktu ievainoti kājāmgājēji, riteņbraucēji, bojātas automašīnas, celiņa aprīkojums vai tā tuvumā esošās būves.

273.2. Tīrot ietves uz pārvadiem vai gājēju tiltiņus nav pieļaujama attīrītā sniega nomešana lejā uz zem pārvada vai tiltiņa esošā dzelzceļa vai autoceļa.

274. Kvalitātes novērtējums

Tabula.Nr.13 “Gājēju un velosipēdu celiņu, kas atrodas gar valsts autoceļiem, uzturēšanas prasības ziemas sezonā”

N.p. k.	Prasības	Pieļaujamie rādītāji
1	Pieļaujamais irdena sniega biežums uz celiņa pastāvīgos laika apstākļos.	6 cm
2	Celiņa līdzenums pastāvīgos laika apstākļos.	Sniegs nerada šķēršļus velosipēdu vai bērnu ratiņu kustībai
3	Laiks celiņa attīrīšanai no sniega.	24 stundas
4	Laiks celiņa kaisīšanai ar pretslīdes materiālu.	24 stundas
5	Pieļaujamais irdena sniega biežums uz celiņa mainīgos laika apstākļos.	10 cm
6	Ja vēja ātrums ir lielāks par 10 metriem sekundē, tad uz celiņa tiek pieļauti sniega sanesumi ar sniega biežumu.	20 cm
7	Celiņa līdzenums mainīgos laika apstākļos.	netiek normēts
8	Ziemā pēc sniegputeņa ceļa zīmes, ja to simboli nav skaidri saskatāmi, jāattīra no pielīpušā sniega.	1 diennaktī
9	Uzturēšanas prasības ir spēkā šādās diennakts stundās.	6.00-22.00

274.1. Laiks celiņa attīrīšanai no sniega tiek skaitīts no sniega snigšanas beigām līdz celiņa attīrīšanai no sniega.

274.2. Laiks celiņa kaisīšanai ar pretslīdes materiālu tiek skaitīts no apledošanas izveidošanās konstatēšanas brīža līdz attiecīgo darbu izpildei.

274.3. Ārpus tabulā Nr.13 norādītā laika perioda celiņu uzturēšanai nav prasību.

274.4. Pavasarī celiņi jāattīra no kūstoša sniega.

274.5. Izpildītais darbs kontrolējams visā attīrītā celiņa garumā, neatbilstības gadījumā veicot nepieciešamos pasākumus prasību nodrošināšanai.

275. Darba daudzuma uzmērīšana

Jāuzmēra no sniega attīrītais celiņu laukums simts kvadrātmetros – 100 m².

XXXIV. nodaļa

Pasažieru paviljonu, autobusu pieturvietu un atpūtas vietu attīrīšana no sniega

276. Pasažieru paviljonu, autobusu pieturvietu un atpūtas vietu attīrīšanu no sniega paredz, lai uzturētu kārtībā pasažieru paviljonus, autobusu pieturvietas un citus labiekārtojuma elementus.

277. Darba nosaukums

Pasažieru paviljonu, autobusu pieturvietu un atpūtas vietu attīrīšana no sniega – 100 m².

278. Darba apraksts

Pasažieru paviljonu, autobusu pieturvietu un atpūtas vietu attīrīšana no sniega ietver attīrīšanu no sniega.

279. Darba izpilde

279.1. Pasažieru paviljonus, autobusu pieturvietas un citus labiekārtojuma elementus attīra no sniega, tā biežumam sasniedzot autoceļu uzturēšanas klasei noteikto pieļaujamo biežumu.

279.2. Autobusu pieturvietās jānovāc arī sniega valnis gar pieturvietas salīņu, ja tāds ir izveidojies tīrot ceļa braucamo daļu.

279.3. Vietās, kur sniega pārpalikumus nav iespējams novākt ar tehniku, tas jānovāc ar rokām.

280. Kvalitātes novērtējums

280.1. Atlikušā irdenā sniega biežums nedrīkst pārsniegt pusi no maksimāli pieļaujamā sniega biežuma attiecīgajai uzturēšanas klasei.

280.2. Šaubu gadījumā veic sniega biežuma mērījumus, iedurot metra mēra „0” atzīmi sniegā līdz atdurei un, turot to vizuāli vertikāli, nolasa sniega kārtas biežumu. Nolasīto rezultātu noapaļo uz tuvāko veselo centimetru. Vienā šķērsgriezumā ir veicami ne mazāk kā divi mērījumi sniegotākajās vietās. Attālums starp atsevišķiem mērījumiem nedrīkst būt mazāks par 0,5 m. Iegūtos mērījumus dokumentē, norādot autoceļu, mērījuma vietas atrašanos garenvirzienā ar precizitāti līdz 0,01 km un šķērsvirzienā ar precizitāti līdz 0,5 m. Neatbilstības gadījumā jāveic pasākumi prasību nodrošināšanai.

281. Darba daudzuma uzmērīšana

Jāuzmēra no sniega attīrītais laukums simts kvadrātmetros – 100 m².

XXXV. nodaļa

Sniega novākšana no tiltu un satiksmes pārvadu braucamās daļas un ietvēm

282. Sniega novākšanu no tiltu un satiksmes pārvadu braucamās daļas un ietvēm paredz, lai uzturētu kārtībā tiltus un satiksmes pārvadus ziemas apstākļos.

283. Darba nosaukums

Sniega novākšana no tiltu un satiksmes pārvadu braucamās daļas un ietvēm – m².

284. Darba apraksts

Sniega novākšana no tiltu un satiksmes pārvadu braucamās daļas un ietvēm ietver sniega novākšanu un nogādāšanu ārpus tilta vai pārvada brauktuves un ietves.

285. Darba izpilde

285.1. Sniegu novāc no tiltu un ceļu pārvadu braucamās daļas un ietvēm, ja:

285.1.1. pieļaujama sniega vaļņu augstums pie barjerām pārsniedz attiecīgajai autoceļu uzturēšanas klasei noteikto pieļaujamo augstumu;

285.1.2. nav iespējams uz tilta brauktuves nodrošināt attiecīgajai autoceļu uzturēšanas klasei izvirzītās prasības;

285.1.3. sniega biežums uz ietvēm pārsniedz autoceļu uzturēšanas klasei noteikto pieļaujamo biežumu.

285.2. Sniega novākšanu veic mehānizēti vai ar roku darba rīkiem. Sniega pārpalikumi jāsavāc ar roku darba rīkiem. Nav pieļaujama sniega nomašana lejā uz zem pārvada esošā dzelzceļa vai autoceļa vai iemešana (iestumšana) upē. Sniegs jānogādā ārpus tilta vai pārvada, izberot to tilta vai pārvada tuvumā esošajā ceļa zemes nodalījuma joslā.

285.3. Pēc sniega vaļņu novākšanas ūdens notekcaurules jāiztīra no sniega un ledus.

286. Kvalitātes novērtējums

286.1. Atlikušā irdenā sniega biežums nedrīkst pārsniegt pusi no maksimāli pieļaujamā sniega biežuma attiecīgajai uzturēšanas klasei. Šaubu gadījumā veic sniega biežuma mērījumus, iedurot metra mēra „0” atzīmi sniegā līdz atdurei un, turot to vizuāli vertikāli, nolasa sniega kārtas biežumu. Nolasīto rezultātu noapaļo uz tuvāko veselo centimetru. Vienā šķērsgriezumā ir veicami ne mazāk kā divi mērījumi sniegotākajās vietās. Attālums starp atsevišķiem mērījumiem nedrīkst būt mazāks par 0,5 m. Iegūtos mērījumus dokumentē, norādot autoceļu, mērījuma vietas atrašanos garenvirzienā ar precizitāti līdz 0,01 km un šķērsvirzienā ar precizitāti līdz 0,5 m.

286.2. Notekcaurulēm jābūt tīrām no sniega un ledus. Neatbilstības gadījumā jāveic pasākumi prasību nodrošināšanai.

287. Darba daudzuma uzmērīšana

Jāizmēra no sniega attīrītais laukums kvadrātmetros – m².

XXXVI. nodaļa
Sniega aizvešana no autoceļa

288. Sniega aizvešanu no autoceļa paredz, lai uzturētu kārtībā autoceļa klātņi apdzīvotās vietās.

289. Darba nosaukums

Sniega aizvešana no autoceļa – m³.

290. Darba apraksts

Sniega aizvešana no autoceļa ietver sniega iekraušanu un aizvešanu uz atbērtni.

291. Darba izpilde

291.1. Sniegu paredz aizvest no autoceļa, ja:

291.1.1. pieļaujama sniega vaļņu augstums apdzīvotā vietā pie ietvēm, barjerām pārsniedz attiecīgai autoceļu uzturēšanas klasei noteikto pieļaujamo augstumu un notīrīto sniegu nav iespējams atstāt ceļa nodalījuma joslā;

291.1.2. krustojumos notīrīto sniegu nav iespējams atstāt nodalījuma joslā;

291.1.3. tiltu un pārvadu brauktuvēs notīrīto sniegu nav iespējams izbērt ceļa nodalījuma joslā;

291.1.4. sniegu nav iespējams atstāt ceļa nodalījuma joslā.

291.2. Sniega iekraušana tehnikas operatoram darbi jāveic tā, lai netiktu ievainoti kājāmgājēji, riteņbraucēji, bojātas automašīnas, ceļa aprīkojums un ceļa tuvumā esošās būves. Savākto sniegu būvdarbu veicējs transportē uz savu vai pasūtītāja atbērtni.

291.3. Pēc sniega aizvešanas gūlīju restītes jāattīra no sniega un ledus.

292. Kvalitātes novērtējums

Atlikušā irdenā sniega biezums nedrīkst pārsniegt pusi no maksimāli pieļaujamā sniega biezuma attiecīgajai uzturēšanas klasei. Šaubu gadījumā veic biezuma mērījumus, iedurot metra mēra „0” atzīmi sniegā līdz atdurei un, turot to vizuāli vertikāli, nolasa sniega kārtas biezumu. Nolasīto rezultātu noapaļo uz tuvāko veselo centimetru. Vienā šķērsgrīzumā ir veicami ne mazāk kā divi mērījumi vissniegotākajās vietās, Attālums starp atsevišķiem mērījumiem nedrīkst būt mazāks par 0,2 m. Iegūtos mērījumus dokumentē, norādot autoceļu, mērījuma vietas atrašanos garenvirzienā precizitāti līdz 0,01 km un šķērsvirzienā līdz precizitātei līdz 0,1 m, laiku ar precizitāti līdz 10 min. Neatbilstības gadījumā jāveic pasākumi prasību nodrošināšanai.

293. Darba daudzuma uzmērīšana

Jāizmēra aizvesto sniega tilpumu kravā, kubikmetros – m³.

XXXVII. nodaļa
Noslēguma jautājums

294. Ar šo noteikumu stāšanos spēkā spēku zaudē Tukuma novada Domes 2010.gada 21.oktobra noteikumi Nr.18 “Par Tukuma novada autoceļu tīklā veicamo ikdienas uzturēšanas darbu un remontdarbu tehnisko specifikāciju” (prot.Nr.11, 7.§).

Domes priekšsēdētājs

(personiskais paraksts)

N.Rečs



TUKUMA NOVADA DOME

Reģistrācijas Nr.90000050975

Talsu iela 4, Tukums, Tukuma novads, LV-3101,
tālrunis 63122707, mobilais tālrunis 26603299, 29288876

www.tukums.lv e-pasts: pasts@tukums.lv

L Ē M U M S

Tukumā

2021.gada 28.aprīlī

prot.Nr.6, 9.§

**Par grozījumiem Tukuma novada Domes 2020.gada
27.maija noteikumos Nr. 11 “Kārtība, kādā nevalstiskā
organizācija var pretendēt uz telpu nomas maksas atlaidi
Tukuma novada pašvaldības īpašumā vai valdījumā
esošām nedzīvojamām telpām”**

Nolūkā Tukuma novadā veicināt aktīvu nevalstisko organizāciju darbību, Tukuma novada Dome 2020. gada 27. maijā izdeva noteikumus Nr. 11 “Kārtība, kādā nevalstiskā organizācija var pretendēt uz telpu nomas maksas atlaidi Tukuma novada pašvaldības īpašumā vai valdījumā esošām nedzīvojamām telpām” (prot.Nr.11, 8.§) (turpmāk – Noteikumi). Noteikumu 18.1.punkts paredz, ka, ņemot vērā biedrības vai nodibinājuma darbības pārskatu par pēdējiem trim kalendārajiem gadiem un vērtējumā iegūto punktu skaitu, no 2021. gada 1. jūlija līdz 2022. gada 30. jūnijam tiek piešķirta šāda pašvaldības īpašumā vai valdījumā esošas telpas nomas maksas atlaide:

- 250 punktu un vairāk - 100 % atlaide,
- no 150 punktiem līdz 199 punktiem - 75% atlaide,
- no 100 punktiem līdz 149 punktiem - 50 % atlaide,
- no 50 punktiem līdz 99 punktiem - 25 % atlaide.

Pamatojoties uz likuma “Par pašvaldībām” 12.pantu (Pašvaldības attiecīgās administratīvās teritorijas iedzīvotāju interesēs var brīvprātīgi realizēt savas iniciatīvas ikvienā jautājumā, ja tas nav Saeimas, Ministru kabineta, ministriju, citu valsts pārvaldes iestāžu, tiesas vai citu pašvaldību kompetencē vai arī ja šāda darbība nav aizliegta ar likumu), nolūkā Tukuma novadā veicināt aktīvu nevalstisko organizāciju darbību, ņemot vērā epidemioloģisko situāciju Latvijā 2020./2021.gadā, kā rezultātā epidemioloģiskās drošības pasākumu dēļ vīrusa Covid-19 infekcijas izplatības ierobežošanai, biedrību darbs ir bijis daļēji paralizēts, Dome nolemj:

1. izdarīt grozījumus Noteikumu 18.punkta apakšpunktos, pārceļot atlaižu termiņus par attiecīgo punktu skaitu vienu gadu uz priekšu, un turpmāk Noteikumu 18.punktu izteikt šādā redakcijā:

“18. Atkarībā no vērtējumā iegūto punktu skaita, NVO, kuras darbības laiks pārsniedz trīs kalendāros gadus, tiek piešķirta šāda telpas nomas maksas atlaide:

- 18.1 no 2020.gada 1.jūlija līdz 2022.gada 30.jūnijam:
 - 18.1.1. 200 punktu un vairāk - 100 % atlaide,
 - 18.1.2. no 150 punktiem līdz 199 punktiem - 75% atlaide,
 - 18.1.3. no 100 punktiem līdz 149 punktiem - 50 % atlaide,
 - 18.1.4. no 50 punktiem līdz 99 punktiem - 25 % atlaide;

18.2. no 2022.gada 1.jūlija līdz 2023.gada 30.jūnijam:
18.2.1. 250 punktu un vairāk - 100% atlaide,
18.2.2. no 200 punktiem līdz 249 punktiem - 75% atlaide,
18.2.3. no 150 punktiem līdz 199 punktiem - 50% atlaide,
18.2.4. no 75 punktiem līdz 149 punktiem - 25% atlaide;

18.3. no 2023.gada 1.jūlija:
18.3.1. 300 punktu un vairāk - 100% atlaide,
18.3.2. no 225 punktiem līdz 299 punktiem - 75% atlaide,
18.3.3. no 175 punktiem līdz 224 punktiem - 50% atlaide,
18.3.4. no 100 punktiem līdz 174 punktiem - 25% atlaide.”

2. pagarināt darbības termiņu spēkā esošām telpu nomas maksas atlaidēm uz nākamo viena gada termiņu (no 2021.gada 1.jūlija līdz 2022.gada 30.jūnijam) bez biedrību un nodibinājumu darbības izvērtēšanas.

Domes priekšsēdētājs

(personiskais paraksts)

N.Rečs



TUKUMA NOVADA DOME

Reģistrācijas Nr.90000050975
Talsu iela 4, Tukums, Tukuma novads, LV-3101,
tālrunis 63122707, fakss 63107243, mobilais tālrunis 26603299, 29288876
www.tukums.lv e-pasts: dome@tukums.lv

APSTIPRINĀTI
ar Tukuma novada Domes 27.05.2020.
lēmumu (prot. Nr.11, 8.§)

Ar grozījumiem, kas izdarīti ar
Tukuma novada Domes 28.04.2021.
lēmumu (prot. Nr.6, 9.§)

NOTEIKUMI

Tukumā

2020. gada 27.maijā

Nr.11
(prot.Nr.11, 8.§)

**Kārtība, kādā nevalstiskā organizācija var
pretendēt uz telpu nomas maksas atlaidi
Tukuma novada pašvaldības īpašumā vai
valdījumā esošām nedzīvojamām telpām**

I. Vispārīgie jautājumi

1. Noteikumi nosaka kārtību, kādā Tukuma novada pašvaldības (turpmāk – pašvaldība) budžetā paredzēto līdzekļu ietvaros Latvijas Republikas Uzņēmumu reģistrā reģistrētas biedrības vai nodibinājumi, kuras juridiski reģistrētas un/vai darbojas pašvaldības administratīvajā teritorijā (turpmāk – NVO), var pretendēt uz pašvaldības īpašumā vai valdījumā esošas telpas nomas maksas atlaidi (turpmāk – noteikumi).

2. Telpas nomas maksas atlaide tiek piešķirta tikai par pašvaldībai vai pašvaldības kapitālsabiedrībai piederošām vai valdījumā esošām nedzīvojamām telpām.

3. NVO var pretendēt uz pašvaldības īpašumā vai valdījumā esošas telpas nomas maksas atlaidi 25%, 50%, 75%, 100% procentu apmērā (turpmāk – atlaide).

4. Pieteikumu telpas nomas maksas atlaidei NVO sagatavo un iesniedz, izvērtējot, vai NVO atbilst šo noteikumu 7. punktā minētajiem kritērijiem.

II. Mērķis un prioritātes

5. Pašvaldība piešķir telpu nomas maksas atlaidi tādai NVO, kuras darbība sniedz labumu sabiedrībai vai kādai tās daļai, un kurai ar Tukuma novada Domes (turpmāk – Dome) lēmumu ir iznomāta nedzīvojamā telpa, par ko ar Domi vai ēkas apsaimniekotāju ir noslēgts Nedzīvojamo telpu nomas līgums.

6. Noteikumu mērķis ir ar pašvaldības līdzfinansējumu veicināt NVO aktivitāti, atbalstīt un sekmēt NVO sadarbību ar pašvaldību, veicināt NVO iesaisti pilsoniskās iniciatīvās, stiprināt iedzīvotājos vēlmi darboties sabiedrības labā un apliecināt piederību Tukuma novadam.

7. Uz pašvaldības telpu nomas maksas atlaidi var pretendēt NVO, kura:

7.1 veicina jauniešu iniciatīvas un līdzdalību sabiedriskajā dzīvē;

7.2. veicina sabiedrības vai to grupu izglītošanu, informēšanu par veselības un sociālā atbalsta jautājumiem;

7.3. veicina brīvprātīgā darba attīstību;

- 7.4. sniedz sociālo atbalstu dažādām iedzīvotāju grupām;
- 7.5. veicina formālās un neformālās izglītības pieejamību dažādām vecuma grupām, tajā skaitā mūžizglītību;
- 7.6. veicina sabiedrības līdzdalību vides aizsardzībā un labiekārtošanā;
- 7.7. veicina vēstures un kultūras mantojuma saglabāšanu, vēsturisku notikumu godināšanu;
- 7.8. sekmē jaunradi, bagātina kultūras piedāvājumu klāstu;
- 7.9. veicina iedzīvotāju veselīgu un fiziski aktīvu dzīvesveidu, sporta attīstību;
- 7.10. veicina ar ārpusģimenes aprūpi saistītas aktivitātes;
- 7.11. veicina labdarību;
- 7.12. iesaista personas ar invaliditāti sabiedriskās aktivitātēs;
- 7.13. sekmē iedzīvotāju integrācijas procesus.

III. Pieteikuma iesniegšana, noformējums un saturs

8. Pieteikumu par atlaides piešķiršanu (ieteikuma veidlapa 1.pielikumā) kopā ar aizpildītu NVO darbības pārskatu par pēdējiem trim kalendārajiem gadiem (2.pielikums) (turpmāk abi dokumenti kopā – Pieteikums) NVO iesniedz Domei papīra vai elektroniskā formātā. Ja NVO darbības laiks nesasniedz trīs kalendāros gadus, tad NVO darbības pārskatu aizpilda par pilniem kalendāriem gadiem, kuros NVO ir darbojusies. Pieteikumu papīra formātā iesniedz personiski Domes Vienotajā klientu apkalpošanas centrā vai nosūta pa pastu uz adresi Talsu ielā 4, Tukumā, Tukuma novadā, LV-3101. Pieteikumu, parakstītu ar drošu elektronisko parakstu, nosūta uz Domes e-pastu: pasts@tukums.lv.

9. Pieteikuma iesniedzējs ir atbildīgs par sniegto ziņu patiesumu un saturu.

10. NVO ar Pieteikumu Domē vēršas ne biežāk kā reizi gadā.

IV. Pieteikuma izskatīšanas un telpu nomas maksas atlaides piešķiršanas kārtība

11. NVO, izņemot Sporta klubus vai sporta federācijas, ja tiem ir biedrības vai nodibinājuma statuss, Pieteikumus izskata Domes Komisijā darbam ar nevalstiskām organizācijām. Sporta klubu vai sporta federāciju, ja tām ir biedrības vai nodibinājuma statuss, Pieteikumus izskata Domes Sporta komisijā (turpmāk abas komisijas kopā – komisija).

12. Pieteikums komisijā tiek izskatīts viena mēneša laikā no tā saņemšanas dienas Domē. Ja nepieciešams, lēmuma pieņemšanas termiņš var tikt pagarināts atbilstoši Administratīvā procesa likuma prasībām.

13. Pēc izskatīšanas attiecīgajā Domes komisijā Pieteikums un komisijas lēmums tiek virzīts izskatīšanai Domes Finanšu komitejā. Galīgo lēmumu par telpas nomas maksas atlaides piešķiršanu vai pieteikuma noraidīšanu pieņem Dome. Domes lēmums ir apstrīdams Administratīvajā rajona tiesā.

14. Ja nepieciešams, komisija Pieteikuma iesniedzējam var lūgt iesniegt papildus informāciju, norādot termiņu, līdz kuram informācija jāiesniedz.

15. Pieteikumi netiek izskatīti, ja:

15.1. NVO nav izpildījusi iepriekšējās saistības ar Domi, tostarp nav iesniegusi atskaites par iniciatīvām iepriekšējā pārskata periodā, kurām tika piešķirts pašvaldības līdzfinansējums;

15.2. Pieteikums neatbilst šo noteikumu 1.pielikumā noteiktajai formai;

15.3. netiek iesniegts aizpildīts šo noteikumu 2.pielikums;

15.4. komisijas noteiktajā termiņā NVO nav iesniegusi komisijas papildus pieprasīto informāciju vai dokumentus, kas apliecina aizpildītajā šo noteikumu 2.pielikumā norādīto ziņu patiesumu.

16. Dome telpu nomas maksas atlaidi NVO piešķir uz vienu gadu no lēmuma pieņemšanas dienas.

V. Pieteikumu vērtēšanas kritēriji un atlaides apmēra noteikšana

17. Komisija NVO Pieteikumu vērtē saskaņā ar šo noteikumu 3.pielikumā noteiktajiem vērtēšanas kritērijiem, aizpildot šo noteikumu 3.pielikumā pievienoto vērtēšanas tabulu par katru NVO Pieteikumu.

18. Atkarībā no vērtējumā iegūto punktu skaita, NVO, kuras darbības laiks pārsniedz trīs kalendāros gadus, tiek piešķirta šāda telpas nomas maksas atlaide:

18.1 no 2020.gada 1.jūlija līdz 2022.gada 30.jūnijam:

- 18.1.1. 200 punktu un vairāk - 100 % atlaide,
- 18.1.2. no 150 punktiem līdz 199 punktiem - 75% atlaide,
- 18.1.3. no 100 punktiem līdz 149 punktiem - 50 % atlaide,
- 18.1.4. no 50 punktiem līdz 99 punktiem - 25 % atlaide;

18.2. no 2022.gada 1.jūlija līdz 2023.gada 30.jūnijam:

- 18.2.1. 250 punktu un vairāk - 100% atlaide,
- 18.2.2. no 200 punktiem līdz 249 punktiem - 75% atlaide,
- 18.2.3. no 150 punktiem līdz 199 punktiem - 50% atlaide,
- 18.2.4. no 75 punktiem līdz 149 punktiem - 25% atlaide;

18.3. no 2023.gada 1.jūlija:

- 18.3.1. 300 punktu un vairāk - 100% atlaide,
- 18.3.2. no 225 punktiem līdz 299 punktiem - 75% atlaide,
- 18.3.3. no 175 punktiem līdz 224 punktiem - 50% atlaide,
- 18.3.4. no 100 punktiem līdz 174 punktiem - 25% atlaide.

Ar grozījumiem, kas izdarīti ar Tukuma novada Domes 28.04.2021. lēmumu (prot.Nr.6, 9.§)

19. Ja divas vai vairākas NVO nomā kopīgu telpu, tad vērtēšanā iegūtie punkti tiek summēti un atlaide katrai NVO piešķir, ņemot vērā summēto punktu skaitu.

20. Ja NVO nomā telpu ēkas pagrabstāvā, tad par to telpu, kas atrodas pagrabstāvā, tiek piemērota papildus nomas maksas 50% atlaide.

21. Ja NVO darbības laiks nesasniedz trīs kalendāros gadus, tad NVO Pieteikuma vērtēšanā iegūto punktu skaitu:

21.1. reizina ar skaitli "3", ja NVO līdz Pieteikuma iesniegšanas dienai ir darbojusies vienu pilnu kalendāro gadu;

21.2. reizina ar skaitli "1,5", ja NVO līdz Pieteikuma iesniegšanas dienai ir darbojusies divus pilnus kalendāros gadus.

VI. Noslēguma jautājumi

22. Noteikumi, to pielikumi un Pieteikuma veidlapa pieejami tīmekļa vietnē www.tukums.lv

23. Noteikumi stājas spēkā 2020.gada 1.jūnijā.

Domes priekšsēdētājs

(personiskais paraksts)

N.Rečs



TUKUMA NOVADA DOME

Reģistrācijas Nr.90000050975
Talsu iela 4, Tukums, Tukuma novads, LV-3101,
tālrunis 63122707, mobilais tālrunis 26603299, 29288876
www.tukums.lv e-pasts: pasts@tukums.lv

L Ē M U M S

Tukumā

2021.gada 28.aprīlī

prot.Nr.6, 10.§

Par Tukuma novada Domes informatīvā izdevuma “Tukuma Laiks” nolikuma apstiprināšanu

Lai noteiktu Tukuma novada Domes informatīvā izdevuma “Tukuma Laiks” izdošanas mērķi un kārtību, publicējamo un nepublicējamo informāciju, tās ievietošanas kārtību un organizatorisko struktūru, ir izstrādāts informatīvā izdevuma nolikums.

Pamatojoties uz likuma “Par pašvaldībām” 5. pantu, 21. panta pirmās daļas 27. punktu, 41. panta pirmās daļas 2. punktu, Dome nolemj:

- apstiprināt Tukuma novada Domes informatīvā izdevuma “Tukuma Laiks” nolikumu (pielikumā).

Domes priekšsēdētājs

(personiskais paraksts)

N.Rečs



TUKUMA NOVADA DOME

Reģistrācijas Nr.90000050975
Talsu iela 4, Tukums, Tukuma novads, LV-3101,
tālrunis 63122707, mobilais tālrunis 26603299, 29288876
www.tukums.lv e-pasts: pasts@tukums.lv

28.04.2021.

APSTIPRINĀTS
ar Tukuma novada Domes
lēmumu (prot.Nr.6, 10.§.)

Tukuma novada Domes informatīvā izdevuma “Tukuma Laiks” NOLIKUMS

Izdots saskaņā ar likuma “Par pašvaldībām”
41. panta pirmās daļas 2. punktu

1. Vispārīgie noteikumi

1.1. Nolikums nosaka Tukuma novada Domes (turpmāk – Pašvaldība) informatīvā izdevuma “Tukuma Laiks” (turpmāk – Izdevums) izdošanas mērķi un kārtību, publicējamo un nepublicējamo informāciju, tās ieviešanas kārtību un organizatorisko struktūru.

1.2. Nolikums ir Pašvaldības iekšējais normatīvais akts, un tas ir saistošs Pašvaldībai, Pašvaldības iestādēm, to amatpersonām un atbildīgajiem darbiniekiem.

2. Izdevuma tiesiskais pamats un mērķis

2.1. Izdevuma dibinātājs un izdevējs ir Pašvaldība, un tā izdošanu un izplatīšanu finansē Pašvaldība no pašvaldības budžetā plānotajiem līdzekļiem.

2.2. Izdevuma mērķis ir:

2.2.1. izskaidrot iedzīvotājiem pieņemtus Domes lēmumus;

2.2.2. informēt par aktualitātēm Tukuma novadā;

2.2.3. izplatīt un pamatot Pašvaldības oficiālo informāciju;

2.2.4. nodrošināt Pašvaldības administrācijas darbības atklātību;

2.2.5. veicināt iedzīvotāju iesaisti Pašvaldības darbā;

2.2.6. popularizēt Tukuma novadu.

2.3. Publicējamo materiālu sagatavošanā jāievēro normatīvie akti un starptautiskās autortiesību normas.

3. Izdevuma izdošanas kārtība

3.1. Izdevums tiek izdots latviešu valodā, un tas iznāk vienu reizi mēnesī, vienpadsmit reizes gadā (Izdevums netiek izdots augusta mēnesī). Uz Izdevuma tiek norādīts izdošanas datums.

3.2. Izdevums Tukuma novada administratīvajā teritorijā tiek izplatīts fizisko un juridisko personu pastkastītēs kā bezmaksas informatīvais materiāls.

3.3. Izdevuma maketēšanu, drukāšanu un izplatīšanu veic juridiskas (fiziskas) personas uz līgumu pamata, kas noslēgti, ievērojot Latvijas Republikas normatīvos aktus.

3.4. Izdevumā publicētā informācija elektroniskā formātā tiek ievietota pašvaldības tīmekļa vietnē www.tukums.lv.

4. Izdevumā publicējamā informācija

4.1. Izdevumā publicē:

4.1.1. Pašvaldības oficiālo informāciju un dokumentus – lēmumus, rīkojumus, iekšējos un ārējos normatīvos aktus un paziņojumus, kuri saskaņā ar normatīvajiem aktiem ir obligāti publicējama informācija;

4.1.2. valstiskas nozīmes informāciju, kas skar Pašvaldības iedzīvotāju intereses, valsts iestāžu informāciju par iedzīvotājiem veicamām darbībām, informāciju par Valsts zemes dienesta, Valsts ieņēmumu dienesta un citu iestāžu darbību;

4.1.3. Pašvaldības iestāžu un struktūrvienību informāciju par to darbību, aktualitātēm un gaidāmajām vai notikušajām izmaiņām un citu sabiedrībai svarīgu informāciju;

4.1.4. Pašvaldības struktūrvienību, iestāžu un kapitālsabiedrību darbinieku sagatavoto informāciju par notikumiem un aktualitātēm Tukuma novadā;

4.1.5. Tukuma novada nevalstisko organizāciju informāciju par to aktualitātēm un īstenotajiem projektiem.

5. Izdevumā npublicējamā informācija

5.1. Izdevumā npublicē:

5.1.1. informāciju, kas neatbilst publicējamās informācijas prasībām saskaņā ar nolikuma 4. punktu un nav saskaņā ar Izdevuma mērķi;

5.1.2. komercreklāmas un komercsludinājumus;

5.1.3. informāciju, kas satur atsevišķas personas subjektīvu vērtējumu par kādu citu fizisku vai juridisku personu (piemēram, uzskatiem, darbībām, ārējo izskatu, kompetenci utt.). Subjektīvs vērtējums ir datu kopums, kā izcelsmes avots nav zināms;

5.1.4. anonīmu informāciju un informāciju, kuras izcelsmes avots nav zināms.

6. Izdevuma organizatoriskā struktūra

6.1. Publicējamo informāciju apkopo un sagatavo Pašvaldības Administratīvās pārvaldes sabiedrisko attiecību speciālisti.

6.2. Pašvaldības Administratīvās pārvaldes sabiedrisko attiecību speciālistiem ir tiesības izvērtēt un atteikt vai atlikt informācijas publicēšanu, informējot rakstu autoru par iesniegtās informācijas atteikuma vai atlikšanas iemesliem.

6.3. Pirms Izdevuma drukāšanas Pašvaldības Administratīvās pārvaldes sabiedrisko attiecību speciālisti nodot izskatīt publicējamās informācijas atbilstību Vispārīgās datu aizsardzības regulas prasībām sertificētam datu aizsardzības speciālistam, saskaņā ar noslēgto līgumu.

6.4. Izdevumu nevar nodot citas juridiskas vai fiziskas personas īpašumā.

6.5. Izdevums tiek likvidēts ar Tukuma novada Domes lēmumu.

7. Informācijas iesniegšanas un ievietošanas kārtība

7.1. Publicējamo informāciju kārtējam Izdevuma numuram rakstu autori iesniedz līdz katra mēneša 5. datumam.

7.2. Publicējamo informāciju iesniedz elektroniski sagatavotā raksta formā, sūtot uz e-pastu tukumalaiks@tukums.lv vai uz Administratīvās pārvaldes sabiedrisko attiecību speciālistu e-pastiem. Publicējamus oficiālus dokumentus vai vēstules iesniedz, sūtot uz e-pastu pasts@tukums.lv.

7.3. Rakstu autori un informācijas iesniedzēji ir atbildīgi par iesniegtā materiāla saturu, faktu pareizību un atbilstību Vispārīgās datu aizsardzības regulas prasībām, nepieciešamības

gadījumā nodrošinot rakstveida saskaņojumu ar personu vai tās pārstāvjiem par fotogrāfiju un/vai datu publicēšanu.

7.4. Pašvaldības Administratīvās pārvaldes sabiedrisko attiecību speciālistiem ir tiesības izlabot gramatiskās un stilistiskās kļūdas iesniegtajos materiālos, ja tādas konstatētas, kā arī atsevišķos gadījumos saīsināt un pārveidot rakstus, vadoties pēc publicistikas principiem.

7.5. Rakstu autori var iesniegt informāciju publicēšanai Izdevumā pēc savas iniciatīvas, kuras publicēšanas iespēju un termiņus izvērtē un nosaka Administratīvās pārvaldes sabiedrisko attiecību speciālisti.

Domes priekšsēdētājs

(personiskais paraksts)

N.Rečs



TUKUMA NOVADA DOME

Reģistrācijas Nr.90000050975
Talsu iela 4, Tukums, Tukuma novads, LV-3101,
tālrunis 63122707, mobilais tālrunis 26603299, 29288876
www.tukums.lv e-pasts: pasts@tukums.lv

L Ē M U M S

Tukumā

2021.gada 28.aprīlī

prot.Nr.6, 11.§

Par SIA “Irlavas Sarkanā Krusta slimnīca” 2020. gada pārskatu

Saskaņā ar Publiskas personas kapitāla daļu un kapitālsabiedrību pārvaldības likuma 54.pantā noteikto, ka *publiskas personas kapitālsabiedrības un publiski privātās kapitālsabiedrības valde nodrošina, ka tiek sagatavots gada pārskats (Komerclikuma 174.pants) un sasaukts dalībnieku (akcionāru) sapulce, lai apstiprinātu kapitālsabiedrības gada pārskatu līdz attiecīgā gada 30. aprīlim (ieskaitot) [..], 2021. gada 30. martā tika sasaukta sabiedrības ar ierobežotu atbildību “Irlavas Sarkanā Krusta slimnīca” (turpmāk – SIA “Irlavas Sarkanā Krusta slimnīca”) dalībnieku sapulce, kurā kapitāla daļu turētāja pārstāvis apstiprināja SIA “Irlavas Sarkanā Krusta slimnīca” 2020. gada pārskatu (pievienots).*

SIA “Irlavas Sarkanā Krusta slimnīca” parakstītais un apmaksātais pamatkapitāls ir 37 013,00 EUR. Neto apgrozījums 471 542,00 EUR. SIA “Irlavas Sarkanā Krusta slimnīca” pārskata periodā strādāja ar peļņu 9 115,00 EUR.

Tā kā pēc Gada pārskatu un konsolidēto gada pārskatu likuma (turpmāk – Likums) 5. panta otrās daļas kritērijiem Sabiedrība ir mikrosabiedrība, tad atbilstoši Likuma 56. pantam *mikrosabiedrībai atļauts nesagatavot vadības ziņojumu, ja tā šā likuma 55.panta trešās daļas 3.punktā minēto informāciju par savu akciju vai daļu kopumu sniedz finanšu pārskata pielikumā.* Likuma XV. nodaļa neparedz mikrosabiedrībai gada pārskata revīzijas veikšanu.

Lai kapitāla daļu turētājs varētu pieņemt SIA “Irlavas Sarkanā Krusta slimnīca” dalībnieka lēmumu par SIA “Irlavas Sarkanā Krusta slimnīca” peļņas izlietošanu saskaņā ar Publiskas personas kapitāla daļu un kapitālsabiedrību pārvaldības likuma 66. panta pirmās daļas 2. punktu, pamatojoties uz Tukuma novada Domes 2020. gada 25.marta noteikumu Nr.6 “Kapitālsabiedrībās, kurās Tukuma novada Domei ir izšķirošā ietekme, dividendēs izmaksājamās peļņas daļas noteikšanas un izmaksāšanas kārtība” 13. punktu, kas noteic, ka, *pamatojoties uz Tukuma novada Domes lēmumu, kapitāla daļu turētāja pārstāvis dalībnieku sapulcē pieņem lēmumu peļņas daļas izlietošanu, nolemj:*

1. pieņemt zināšanai SIA “Irlavas Sarkanā Krusta slimnīca” 2020. gada darbības pārskatu (1.pielikums),

2. SIA “Irlavas Sarkanā Krusta slimnīca” peļņu 9 115,00 EUR novirzīt medicīnisko un saimniecisko iekārtu iegādei saskaņā ar 2.pielikumu.

Domes priekšsēdētājs

(personiskais paraksts)

N.Rečs

SIA "Irlavas Sarkanā Krusta slimnīca" valdes locekļa Kaspara Kārkliņa sniegtie izcenojumi **9 115,00 EUR peļņas novirzīšanai:**

barojamie galdiņi palātās;

40 gab. x 75 eiro=3 000 eiro

gultas veļas komplekti (2 spilvendrānas, 1 palags, 1 virspalags, 1 puspalags);

50 gab. x 35 eiro = 1 750 eiro

Datortehnika;

Ap 1 000 eiro (stacionārais dators, operētājsistēma, licence)

Darba formas; (reizi 2 gados DARBA DEVĒJS apmaksā specializētā darba apģērba iegādi, kā to nosaka koplīgums). Darba formas iegādātas 2019. gadā.

25 gab. x 36 eiro = 900 eiro

IAL (kombinezoni, halāti, bahilas, cepures, dezinfekcijas līdzekļi u.c.)

Pēc nepieciešamības un ko spēs piedāvāt piegādātāji. Cenu amplitūdas ir visdažādākās. Visdārgākie uzskaitīti:

Kombinezoni 500 gab. x 2,25 eiro = 1 125 eiro;

Halāti: 500 gab. x 1,25 eiro = 625 eiro.

Domes priekšsēdētājs

(personiskais paraksts)

N.Rečs



TUKUMA NOVADA DOME

Reģistrācijas Nr.90000050975

Talsu iela 4, Tukums, Tukuma novads, LV-3101,
tālrunis 63122707, mobilais tālrunis 26603299, 29288876

www.tukums.lv e-pasts: pasts@tukums.lv

L Ē M U M S

Tukumā

2021.gada 28.aprīlī

prot.Nr.6, 12.§

Par SIA “Irlavas Sarkanā Krusta slimnīca” pamatkapitāla palielināšanu

Tukuma novada Dome (turpmāk – Dome) 2021. gada 14. martā saņēma sabiedrības ar ierobežotu atbildību “Irlavas Sarkanā Krusta slimnīca” (turpmāk – SIA “Irlavas Sarkanā Krusta slimnīca”) iesniegumu *Par SIA “Irlavas Sarkanā Krusta slimnīca” pamatkapitāla palielināšanu* (reģistrēts ar Nr.1478), kurā SIA “Irlavas Sarkanā Krusta slimnīca” valdes loceklis lūdz palielināt pamatkapitālu par 7 616 EUR, lai tos izmantotu jaunu funkcionālo gultu ar pretizgulējuma matraču iegādei (10 vienības), jo daudzas no esošajām gultām ir fiziski novecojušas un nepilda funkcijas, kādas ir nepieciešamas pacientiem ar smagiem funkcionālajiem traucējumiem, lai spētu kvalitatīvi nodrošināt ēdināšanas, apkopes un ārstnieciskās manipulācijas.

Komerclikuma 151. panta pirmā daļa noteic, ka *pamatkapitālu apmaksā ar naudu vai mantisku ieguldījumu.*

Pamatojoties uz Publiskas personas kapitāla daļu un kapitālsabiedrību pārvaldības likuma 63. panta pirmās daļas 1. punktu, kas noteic, ka *sabiedrības pamatkapitālu var palielināt, dalībniekiem izdarot ieguldījumus sabiedrības pamatkapitālā un pretī saņemot attiecīgu skaitu jaunu daļu, otro daļu, ja sabiedrības pamatkapitālu palielina šā panta pirmās daļas 1. punktā minētajā veidā, viss pamatkapitāla palielinājums dalībniekam jāapmaksā lēmumā par pamatkapitāla palielināšanu noteiktajā termiņā. Minētais termiņš nevar būt garāks par trim mēnešiem no dienas, kad pieņemts lēmums par pamatkapitāla palielināšanu* un minēto:

1. palielināt SIA “Irlavas Sarkanā Krusta slimnīca” pamatkapitālu ar naudas ieguldījumu **7 616,00 EUR**, pretī saņemot attiecīgu jaunu daļu skaitu,

2. noteikt, ka naudas ieguldījums izmantojams kā finansējums 10 jaunu funkcionālo gultu ar pretizgulējuma matračiem, iegādei,

3. uzdot Finanšu pārvaldei šā lēmuma 1. punktā noteikto pamatkapitāla palielinājumu apmaksāt līdz 2021. gada 27. maijam,

4. šā lēmuma izpildei Administratīvās pārvaldes juristam, ievērojot Publiskas personas kapitāla daļu un kapitālsabiedrību pārvaldības likuma prasības, sagatavot visus nepieciešamos dokumentus attiecīgu izmaiņu reģistrēšanai Latvijas Republikas Uzņēmumu reģistrā. Noteikt, ka ar minētajām darbībām saistītie izdevumi sedzami no sabiedrības ar ierobežotu atbildību “Irlavas Sarkanā Krusta slimnīca” līdzekļiem,

5. finanšu līdzekļus piešķirt no Tukuma novada Domes 2021. gada pašvaldības budžetā plānotajiem līdzekļiem “Pašvaldību līdzekļi neparedzētiem gadījumiem”.

Domes priekšsēdētājs

(personiskais paraksts)

N.Rečs



TUKUMA NOVADA DOME

Reģistrācijas Nr.90000050975

Talsu iela 4, Tukums, Tukuma novads, LV-3101,
tālrunis 63122707, mobilais tālrunis 26603299, 29288876

www.tukums.lv e-pasts: pasts@tukums.lv

L Ē M U M S

Tukumā

2021.gada 28.aprīlī

prot.Nr.6, 13.§

Par SIA “Atkritumu apsaimniekošanas sabiedrība “PIEJŪRA”” 2020. gada pārskatu

Saskaņā ar Publiskas personas kapitāla daļu un kapitālsabiedrību pārvaldības likuma 54. pantā noteikto, ka *publiskas personas kapitālsabiedrības un publiski privātās kapitālsabiedrības valde nodrošina, ka tiek sagatavots gada pārskats (Komerclikuma 174. pants) un sasaukts dalībnieku (akcionāru) sapulce, lai apstiprinātu kapitālsabiedrības gada pārskatu līdz attiecīgā gada 30. aprīlim (ieskaitot), [..] 2021. gada 13. aprīlī tika sasaukta SIA “Atkritumu apsaimniekošanas sabiedrība “PIEJŪRA”” (turpmāk – SIA “AAS “PIEJŪRA””) dalībnieku sapulce, kurā kapitāla daļu turētāja pārstāvji (Jūrmalas pilsētas dome (364 daļas), Jaunpils novada Dome (18 daļas), Engures novada Dome (51 daļas), Kandavas novada Dome (65 daļas), Rojas novada dome (28 daļas), Talsu novada pašvaldība (235 daļas), Tukuma novada Dome (207 daļas), Dundagas novada dome (32 daļas), Mērsraga novada pašvaldība (12 daļas), apstiprināja SIA “AAS “PIEJŪRA”” 2020. gada pārskatu.*

Saskaņā ar revidenta - sabiedrības ar ierobežotu atbildību “REKO”, ziņojumu, SIA “AAS “PIEJŪRA”” parakstītais un apmaksātais pamatkapitāls uz 2020. gada 31. decembri ir 7 084,00 EUR, neto apgrozījums pārskata gadā ir 4 088 333,00 EUR, kas ir par 14,43% lielāks kā iepriekšējā pārskata periodā. 2020. gadā SIA “AAS “PIEJŪRA”” saimnieciskās darbības rezultāts ir peļņa 331 244,00 EUR, kas ir par 71,05% lielāka kā iepriekšējā pārskata periodā. SIA “AAS “PIEJŪRA”” ir būtiski uzlabojusi finanšu rādītājus un kopējās likviditātes rādītāja pozitīva izmaiņa, galvenokārt saistīta ar dalībnieku iemaksām bankas kontā, kuras paredzētas pamatkapitāla palielināšanai. Neto peļņas rentabilitātes pieaugums skaidrojams ar to, ka izmaksas kopā ir palielinājušās par 11,19%, bet tās tomēr ir par 3,24% mazākas, proporcionāli apgrozījuma pieaugumam.

Nemot vērā Publiskas personas kapitāla daļu un kapitālsabiedrību pārvaldības likuma 66. panta pirmās daļas 1. punktu, ka *tikai dalībnieku sapulcei ir tiesības pieņemt lēmumus par sabiedrības gada pārskata apstiprināšanu*, Dome nolēmj:

- pieņemt zināšanai SIA “AAS “PIEJŪRA”” 2020. gada darbības pārskatu un revidenta - sabiedrības ar ierobežotu atbildību “REKO”, ziņojumu (pielikumā).

Domes priekšsēdētājs

(personiskais paraksts)

N.Rečs



TUKUMA NOVADA DOME

Reģistrācijas Nr.90000050975

Talsu iela 4, Tukums, Tukuma novads, LV-3101,
tālrunis 63122707, mobilais tālrunis 26603299, 29288876

www.tukums.lv e-pasts: pasts@tukums.lv

L Ē M U M S

Tukumā

2021.gada 28.aprīlī

prot.Nr.6, 14.§

Par PSIA “Tukuma ledus halle” 2020. gada pārskatu

Saskaņā ar Publiskas personas kapitāla daļu un kapitālsabiedrību pārvaldības likuma 54.pantā noteikto, ka *publiskas personas kapitālsabiedrības un publiski privātās kapitālsabiedrības valde nodrošina, ka tiek sagatavots gada pārskats (Komerclikuma 174. pants) un sasaukts dalībnieku (akcionāru) sapulce, lai apstiprinātu kapitālsabiedrības gada pārskatu līdz attiecīgā gada 30. aprīlim (ieskaitot), [..] 2021. gada 30. martā tika sasaukta pašvaldības sabiedrības ar ierobežotu atbildību “Tukuma ledus halle” (turpmāk – PSIA “Tukuma ledus halle”) dalībnieku sapulce, kurā kapitāla daļu turētāja pārstāvis apstiprināja PSIA “Tukuma ledus halle” 2020. gada pārskatu (pievienots).*

Saskaņā ar revidenta - sabiedrības ar ierobežotu atbildību “ABC audits”, ziņojumu PSIA “Tukuma ledus halle” 2020. gadu ir noslēgusi ar zaudējumiem 121 661,00 EUR. Ņemot vērā, ka 2020. gadā saimnieciskās darbības rezultātā ir zaudējumi, zaudējumus PSIA “Tukuma ledus halle” plāno segt no nākamo gadu peļņas. PSIA “Tukuma ledus halle” neto apgrozījums 2020. gadā sastādīja 410 332,00 EUR, kas ir par 222 493,00 EUR mazāk kā 2019. gadā. Pārskata gada beigās iepriekšējo gadu neseptie zaudējumi sastāda 130 277,00 EUR, bet pašu kapitāls ir pozitīvs: 123 538,00 EUR.

Kā galvenos veicamos uzdevumus nākamajam 2021. gada atskaites periodam PSIA “Tukuma ledus halle” izvirza darbības pilnvērtīgu atsākšanu, klientu saglabāšanu, kā arī jaunu klientu piesaisti. Lai palielinātu savu kapacitāti, galvenais akcents tiks likts uz klientu piesaisti ledus arēnas izmantošanā, organizējot dažādus pasākumus. 2021. gadā PSIA “Tukuma ledus halle” plāno veikt pakalpojumu pašizmaksas pārrēķinus, un veikt atbilstošas pakalpojumu cenu izmaiņas. PSIA “Tukuma ledus halle” plāno veikt paplašinātu ieņēmumu un izdevumu atskaiti par sniegto pakalpojumu kategorijām.

Ņemot vērā Publiskas personas kapitāla daļu un kapitālsabiedrību pārvaldības likuma 66. panta pirmās daļas 1. punktu, ka *tikai dalībnieku sapulcei ir tiesības pieņemt lēmumus par sabiedrības gada pārskata apstiprināšanu*, Dome nolēmj:

- pieņemt zināšanai PSIA “Tukuma ledus halle” 2020. gada darbības pārskatu un revidenta sabiedrības ar ierobežotu atbildību “ABC audits” ziņojumu (pielikumā).

Domes priekšsēdētājs

(personiskais paraksts)

N.Rečs



TUKUMA NOVADA DOME

Reģistrācijas Nr.90000050975

Talsu iela 4, Tukums, Tukuma novads, LV-3101,
tālrunis 63122707, mobilais tālrunis 26603299, 29288876

www.tukums.lv e-pasts: pasts@tukums.lv

L Ē M U M S

Tukumā

2021.gada 28.aprīlī

prot.Nr.6, 15.§

Par SIA “Tukuma slimnīca” 2020. gada pārskatu

Saskaņā ar Publiskas personas kapitāla daļu un kapitālsabiedrību pārvaldības likuma 54.pantā noteikto, ka *publiskas personas kapitālsabiedrības un publiski privātās kapitālsabiedrības valde nodrošina, ka tiek sagatavots gada pārskats (Komerclikuma 174. pants) un sasaukts dalībnieku (akcionāru) sapulce, lai apstiprinātu kapitālsabiedrības gada pārskatu līdz attiecīgā gada 30. aprīlim (ieskaitot) [..],* 2021. gada 12. martā tika sasaukta sabiedrības ar ierobežotu atbildību “Tukuma slimnīca” (turpmāk – SIA “Tukuma slimnīca”) dalībnieku sapulce, kurā kapitāla daļu turētāja pārstāvji (Tukuma novada Dome (62%), Jaunpils novada Dome (5%), Engures novada Dome (15%) un Kandavas novada Dome (18%)) apstiprināja SIA “Tukuma slimnīca” 2020. gada pārskatu (pievienots).

SIA “Tukuma slimnīca” 2020. gada pārskatu ir sagatavoja revidents sabiedrība ar ierobežotu atbildību “IL AUDITS”. SIA “Tukuma slimnīca” parakstītais un apmaksātais pamatkapitāls uz 2020.gada 31.decembri ir 4 758 222,00 EUR, neto apgrozījums ir 5 298 152,00 EUR. SIA “Tukuma slimnīca” pārskata gadu ir noslēgusi ar zaudējumiem 232 270,00 EUR. 2020. gada 31. decembrī SIA “Tukuma slimnīca” īstermiņa saistības pārsniedza tās apgrozāmos līdzekļus par 551 017 EUR. Īstermiņa saistībās ir iekļauti nākamo periodu ieņēmumu īstermiņa daļa, kurā ir CFLA finansējums projektu realizācijai. SIA “Tukuma slimnīca” pašu kapitāls ir pozitīvs. SIA “Tukuma slimnīca” vadība prognozē, ka tai nebūs likviditātes problēmas un SIA “Tukuma slimnīca” varēs norēķināties ar pārējiem kreditoriem noteiktajos termiņos. Nepieciešamības gadījumā SIA “Tukuma slimnīca” dalībnieki ir gatavi sniegt atbalstu SIA “Tukuma slimnīca”. Tāpēc SIA “Tukuma slimnīca” vadība uzskata, ka darbības turpināšanas pieņēmums ir piemērojams šī finanšu pārskata sagatavošanā, uz ko revidents neizsaka turpmāku iebildi attiecībā uz šo apstākli.

Ņemot vērā Publiskas personas kapitāla daļu un kapitālsabiedrību pārvaldības likuma 66. panta pirmās daļas 1. punktu, ka *tikai dalībnieku sapulcei ir tiesības pieņemt lēmumus par sabiedrības gada pārskata apstiprināšanu,* Dome nolemj:

- pieņemt zināšanai SIA “Tukuma slimnīca” 2020. gada darbības pārskatu, un revidenta - sabiedrības ar ierobežotu atbildību “IL AUDITS”, ziņojumu (pielikumā).

Domes priekšsēdētājs

(personiskais paraksts)

N.Rečs



TUKUMA NOVADA DOME

Reģistrācijas Nr.90000050975

Talsu iela 4, Tukums, Tukuma novads, LV-3101,
tālrunis 63122707, mobilais tālrunis 26603299, 29288876

www.tukums.lv e-pasts: pasts@tukums.lv

L Ē M U M S

Tukumā

2021.gada 28.aprīlī

prot.Nr.6, 16.§

Par SIA “Tukuma siltums” 2020. gada pārskatu

Saskaņā ar Publiskas personas kapitāla daļu un kapitālsabiedrību pārvaldības likuma 54.pantā noteikto, ka *publiskas personas kapitālsabiedrības un publiski privātās kapitālsabiedrības valde nodrošina, ka tiek sagatavots gada pārskats (Komerclikuma 174. pants) un sasaukts dalībnieku (akcionāru) sapulce, lai apstiprinātu kapitālsabiedrības gada pārskatu līdz attiecīgā gada 30. aprīlim (ieskaitot), [..] 2021. gada 30. martā tika sasaukta sabiedrības ar ierobežotu atbildību “Tukuma siltums” (turpmāk – SIA “Tukuma siltums”) dalībnieku sapulce, kurā kapitāla daļu turētāja pārstāvis apstiprināja SIA “Tukuma siltums” 2020. gada pārskatu (pievienots).*

Saskaņā ar revidenta - sabiedrības ar ierobežotu atbildību “ABC audits”, ziņojumu 2020. gadu SIA “Tukuma siltums” slēgusi ar 68 281,00 EUR zaudējumu. Zaudējumi radušies no ieguldījumiem 2020. gadā kapitālsabiedrībai pievienotajās Tukuma novada Degoles pagastu katlu mājā, Džūkstes pagastu katlu mājā, Slampes pagastu katlu mājā, Sēmes pagastu katlu mājā un Tumes pagastu katlu mājā. 2020. gada 18. jūnijā starp SIA “Tukuma siltums” un SIA “Komunālserviss TILDe” tika noslēgts patapinājuma līgums Nr.3-21/20/10A par siltumenerģijas ražošanu un piegādi Tukuma novada Degoles, Tumes, Džūkstes, Slampes un Sēmes pagastu administratīvajās teritorijās un nodoti bezatlīdzības lietošanā pamatlīdzekļi. Minētais līgums ir spēkā līdz 2021. gada 18. jūnijam. Tāpat 2020. gadā silto apstākļu dēļ samazinājās tīklos nodotais siltumenerģijas apjoms par 2,04%, kas attiecīgi pazemināja neto ieņēmumus un peļņu.

Ņemot vērā Publiskas personas kapitāla daļu un kapitālsabiedrību pārvaldības likuma 66. panta pirmās daļas 1. punktu, ka *tikai dalībnieku sapulcei ir tiesības pieņemt lēmumus par sabiedrības gada pārskata apstiprināšanu*, Dome nolemj:

- pieņem zināšanai SIA “Tukuma siltums” 2020. gada darbības pārskatu un revidenta - sabiedrības ar ierobežotu atbildību “ABC audits”, ziņojumu (pielikumā).

Domes priekšsēdētājs

(personiskais paraksts)

N.Rečs



TUKUMA NOVADA DOME

Reģistrācijas Nr.90000050975

Talsu iela 4, Tukums, Tukuma novads, LV-3101,
tālrunis 63122707, mobilais tālrunis 26603299, 29288876

www.tukums.lv e-pasts: pasts@tukums.lv

L Ē M U M S

Tukumā

2021.gada 28.aprīlī

prot.Nr.6, 17.§

Par SIA “Tukuma ūdens” 2020. gada pārskatu

Saskaņā ar Publiskas personas kapitāla daļu un kapitālsabiedrību pārvaldības likuma 54. pantā noteikto, ka *publiskas personas kapitālsabiedrības un publiski privātās kapitālsabiedrības valde nodrošina, ka tiek sagatavots gada pārskats (Komerclikuma 174.pants) un sasaukts dalībnieku (akcionāru) sapulce, lai apstiprinātu kapitālsabiedrības gada pārskatu līdz attiecīgā gada 30. aprīlim (ieskaitot), [..] 2021. gada 30. martā tika sasaukta sabiedrības ar ierobežotu atbildību “Tukuma ūdens” (turpmāk – SIA “Tukuma ūdens”) dalībnieku sapulce, kurā kapitāla daļu turētāja pārstāvis apstiprināja SIA “Tukuma ūdens” 2020. gada pārskatu.*

SIA “Tukuma ūdens” 2020. gada pārskatu (pievienots pielikumā) ir gatavojis neatkarīgs revidents - sabiedrība ar ierobežotu atbildību “ABC audits”, kurš norāda, ka SIA “Tukuma ūdens” finanšu rādītājos par 2020. gada četriem ceturkšņiem ir vērojamas būtiskas izmaiņas, salīdzinot ar 2019. gada attiecīgo periodu. SIA “Tukuma ūdens” neto apgrozījums 2020. gadā četros ceturkšņos sastādīja 148 837 EUR (+ 6,6%). Produkcijas ražošanas izmaksas pieaugušas par 0,7% bruto, zaudējumi ir 19 844 EUR (- 80,4%), pārējie SIA “Tukuma ūdens” saimnieciskās darbības ieņēmumi samazinājušies par 8,7%, un pārējās SIA “Tukuma ūdens” saimnieciskās darbības izmaksas pieaugušas par 67,7%. SIA “Tukuma ūdens” pārskata periodā strādājis ar 111 658 EUR lielu peļņu pēc nodokļu nomaksas. 2020. gada SIA “Tukuma ūdens” nākotnes prognozes rādītājs ir ļoti stabilā 8,2 līmenī (2019. gadā 8,0), bankrota iespējamība ir ļoti zema. SIA “Tukuma ūdens” finanšu rādītāji ir stabili un vairākās pozīcijās turpina uzlaboties.

Lai kapitāla daļu turētājs varētu pieņemt SIA “Tukuma ūdens” dalībnieka lēmumu par SIA “Tukuma ūdens” peļņas izlietošanu saskaņā ar Publiskas personas kapitāla daļu un kapitālsabiedrību pārvaldības likuma 66. panta pirmās daļas 2. punktu, pamatojoties uz Tukuma novada Domes 2020. gada 25. marta noteikumu Nr.6 “Kapitālsabiedrībās, kurās Tukuma novada Domei ir izšķirošā ietekme, dividendēs izmaksājamās peļņas daļas noteikšanas un izmaksāšanas kārtība” 13. punktu, kas noteic, ka, *pamatojoties uz Tukuma novada Domes lēmumu, kapitāla daļu turētāja pārstāvis dalībnieku sapulcē pieņem lēmumu peļņas daļas izlietošanu*, Dome nolemj:

1. pieņemt zināšanai SIA “Tukuma ūdens” 2020. gada darbības pārskatu un neatkarīgā revidenta sabiedrības ar ierobežotu atbildību “ABC audits” ziņojumu (pielikumā).
2. SIA “Tukuma ūdens” peļņu 111 658 EUR izlietot šādiem mērķiem:
 - 2.1. 8 741,00 EUR novirzīt dziļurbuma izbūvei “Centra” ūdensgūtnē;
 - 2.2. 102 917,00 EUR segt iepriekšējo gadu zaudējumus.

Domes priekšsēdētājs

(personiskais paraksts)

N.Rečs



TUKUMA NOVADA DOME

Reģistrācijas Nr.90000050975
Talsu iela 4, Tukums, Tukuma novads, LV-3101,
tālrunis 63122707, mobilais tālrunis 26603299, 29288876
www.tukums.lv e-pasts: pasts@tukums.lv

L Ē M U M S

Tukumā

2021.gada 28.aprīlī

prot.Nr.6, 18.§

Par SIA “Komunālserviss TILDe” 2020. gada pārskatu

Saskaņā ar Publiskas personas kapitāla daļu un kapitālsabiedrību pārvaldības likuma 54.pantā noteikto, ka *publiskas personas kapitālsabiedrības un publiski privātās kapitālsabiedrības valde nodrošina, ka tiek sagatavots gada pārskats (Komerclikuma 174. pants) un sasaukts dalībnieku (akcionāru) sapulce, lai apstiprinātu kapitālsabiedrības gada pārskatu līdz attiecīgā gada 30. aprīlim (ieskaitot), [..] 2021. gada 30. martā tika sasaukta sabiedrības ar ierobežotu atbildību “Komunālserviss TILDe” (turpmāk – SIA “Komunālserviss TILDe”) dalībnieku sapulce, kurā kapitāla daļu turētāja pārstāvis apstiprināja SIA “Komunālserviss TILDe” 2020. gada pārskatu (pievienots).*

Saskaņā ar revidenta - sabiedrības ar ierobežotu atbildību “REVIDENTS UN GRĀMATVEDIS”, ziņojumu 2020. gadu SIA “Komunālserviss TILDe” noslēdza ar zaudējumiem 108 343,00 EUR apmērā. Neto apgrozījums 2020. gadā bija 1 096 747,00 EUR. SIA “Komunālserviss TILDe” ir strādājusi ar zaudējumiem visus gadus jau kopš tās dibināšanas brīža. SIA “Komunālserviss TILDe” pārskata perioda neto apgrozījums ir samazinājies par 16%, salīdzinot ar iepriekšējā pārskata perioda rādītājiem. Galvenais apgrozījuma samazināšanās un zaudējumu palielināšanās iemesls ir siltumenerģijas pārvaldes un sadales pakalpojumu pārtraukšana pārskata gadā. SIA “Komunālserviss TILDe” turpmākajos gados paredz pilnveidot un uzlabot sniegtos pakalpojumus, it īpaši dzīvojamo māju apsaimniekošanu un pagastu teritoriju apsaimniekošanu un labiekārtošanu.

Ņemot vērā Publiskas personas kapitāla daļu un kapitālsabiedrību pārvaldības likuma 66. panta pirmās daļas 1. punktu, ka *tikai dalībnieku sapulcei ir tiesības pieņemt lēmumus par sabiedrības gada pārskata apstiprināšanu*, Dome nolemj:

- pieņemt zināšanai SIA “Komunālserviss TILDe” 2020. gada darbības pārskatu un revidenta - sabiedrības ar ierobežotu atbildību “REVIDENTS UN GRĀMATVEDIS”, ziņojumu (pielikumā).

Domes priekšsēdētājs

(personiskais paraksts)

N.Rečs



TUKUMA NOVADA DOME

Reģistrācijas Nr.90000050975

Talsu iela 4, Tukums, Tukuma novads, LV-3101,
tālrunis 63122707, mobilais tālrunis 26603299, 29288876

www.tukums.lv e-pasts: pasts@tukums.lv

L Ē M U M S

Tukumā

2021.gada 28.aprīlī

prot.Nr.6, 19.§

Par Tukuma novada pašvaldības dzīvojamo māju pārvaldības pilnvarojuma līguma noslēgšanu ar SIA “Komunālserviss TILDe”

Likuma “Par valsts un pašvaldību dzīvojamo māju privatizāciju” 50. panta septītā daļa noteic, ka pašvaldības pienākums ir pārvaldīt dzīvojamo māju līdz tās pārvaldīšanas tiesību nodošanai dzīvokļu īpašnieku sabiedrībai vai ar dzīvokļu īpašnieku savstarpēju līgumu pilnvarotai personai. Dzīvojamās mājas obligātās pārvaldīšanas darbības noteiktas Dzīvojamo māju pārvaldīšanas likumā.

Lai nodalītu likumā “Par valsts un pašvaldību dzīvojamo māju privatizāciju” 50. panta septītajā daļā noteiktā pašvaldības pienākuma izpildi pārvaldīt dzīvojamo māju līdz tās pārvaldīšanas tiesību nodošanai dzīvokļu īpašniekiem no pašvaldības, kā dzīvokļu īpašnieka pienākumiem, nepieciešams noslēgt pilnvarojuma līgumu par dzīvojamo māju pārvaldību līdz to nodošanai pārvaldībā dzīvokļu īpašniekiem.

Pašvaldības sabiedrība ar ierobežotu atbildību “Komunālserviss TILDe” (turpmāk – SIA “Komunālserviss TILDe”) ir Tukuma novada pašvaldības kapitālsabiedrība, kurā visas kapitāla daļas 100% apmērā pieder Tukuma novada Domei (turpmāk – Dome). SIA “Komunālserviss TILDe” pamatdarbība ir komunālo pakalpojumu sniegšana, un daudzdzīvokļu dzīvojamo māju pārvaldība un apsaimniekošana. Izvērtējot minēto, secināms, ka nepastāv šķēršļi minētā pilnvarojuma līguma noslēgšanai, un ka SIA “Komunālserviss TILDe” ir kompetenta veikt pilnvarojama līgumā noteiktās darbības.

Pamatojoties uz likuma “Par pašvaldībām” 14. panta otrās daļas 3. punktu, 41. panta pirmās daļas 4. punktu un minēto, Dome nolemj:

1. noslēgt Domei ar SIA “Komunālserviss TILDe” pilnvarojuma līgumu par Tukuma novada pašvaldības dzīvojamo māju pārvaldību Tukuma novada Tumes pagasta, Degoles pagasta, Sēmes pagasta, Zentenes pagasta, Slampes pagasta, Džūkstes pagasta, Irlavas pagasta, Lestenes pagasta, Pūres pagasta un Jaunsātu pagasta administratīvajās teritorijās, atbilstoši Pielikumā pievienotajam pilnvarojuma līguma projektam;

2. noteikt šā lēmuma 1. punktā norādītajam pilnvarojuma līgumam tā termiņu no 2021. gada 1. maija līdz 2023. gada 31. decembrim (ieskaitot), vai līdz brīdim, kad dzīvojamo māju pārvaldīšanas tiesības nodotas dzīvokļu īpašnieku kopības pilnvarotai personai vai izveidotai īpašnieku biedrībai;

3. uzdot Tukuma novada Domes Administratīvās pārvaldes juristam sagatavot parakstīšanai šā lēmuma 1. punktā norādīto pilnvarojuma līgumu;

4. kontroli par lēmuma izpildi uzdot Tukuma pašvaldības izpilddirektorei Inesei Valterei.

Domes priekšsēdētājs

(personiskais paraksts)

N.Rečs

Pielikums

Tukuma novada Domes 28.04.2021.
lēmumam (prot.Nr.6, 19.§)

**Pilnvarojuma līgums /projekts/
par Tukuma novada pašvaldības dzīvojamo māju pārvaldību**

Tukumā,

2021. gada 1. maijā

Tukuma novada Dome, reģistrācijas Nr.9000050975, adrese Talsu iela 4, Tukums (turpmāk – Pašvaldība), ko pārstāv pašvaldības izpilddirektore Inese Valtere, no vienas puses, un

Sabiedrība ar ierobežotu atbildību “Komunālserviss TILDe”, reģistrācijas Nr. 50103420091, juridiskā adrese Pasta iela 1A, Tume, Tumes pagasts, Tukuma novads (turpmāk - Pilnvarnieks), ko pārstāv tā valdes loceklis Valdis Mitenbergs no otras puses,

abas puses kopā, turpmāk tekstā – Puses, pamatojoties uz likuma “Par pašvaldībām” 14. panta otrās daļas 3. punktu, likuma “Par valsts un pašvaldību dzīvojamo māju privatizāciju” 50. panta septīto daļu, kurā noteikts, ka pašvaldības pienākums ir pārvaldīt dzīvojamo māju līdz tās pārvaldīšanas tiesību nodošanai dzīvokļu īpašnieku sabiedrībai vai ar dzīvokļu īpašnieku savstarpēju līgumu pilnvarotai personai, nodrošinot nepārtrauktu komunālo pakalpojumu sniegšanu, Tukuma novada Domes 2021. gada 28. aprīļa lēmumu “Par Tukuma novada pašvaldības dzīvojamo māju pārvaldības pilnvarojuma līguma noslēgšanu ar SIA “Komunālserviss TILDe”” (prot.Nr.6, 19.§), savstarpēji vienojoties, noslēdz šāda satura Pilnvarojuma līgumu (turpmāk – Līgums):

1. Līguma priekšmets

1.1. Pašvaldība uzdod Pilnvarniekam, un Pilnvarnieks apņemas līdz Pašvaldības un valsts īpašumā vai valdījumā esošo dzīvojamo māju pārvaldīšanas tiesību nodošanai dzīvokļu īpašnieku sabiedrībai vai ar dzīvokļu īpašnieku kopības līgumu pilnvarotai personai veikt normatīvajos aktos noteiktās dzīvojamo māju obligātās pārvaldīšanas darbības (turpmāk – Uzdevums).

1.2. Pašvaldība iesniedz Pilnvarniekam dzīvojamo māju sarakstu (1.pielikums) un par pajām privatizēto dzīvojamo māju sarakstu (2.pielikums), ar tajā norādītu mājas un tai piesaistītā zemesgabala adresi, kadastra numurs/apzīmējumu, mājai piesaistīto zemesgabala platību un tā īpašnieku. Par izmaiņām dzīvojamo māju sarakstā Pašvaldība 5 darba dienu laikā rakstiski paziņo par to Pilnvarniekam.

2. Uzdevuma izpildes kārtība

2.1. Uzdevuma izpildē Pilnvarnieks ievēro labas pārvaldības principu un normatīvo aktu prasības, sadarbojas ar Pašvaldību, tās institūcijām, dzīvokļu īpašnieku sabiedrībām un ar dzīvokļu īpašnieku kopības savstarpēju līgumu pilnvarotām personām.

2.2. Izpildot Uzdevumu, Pilnvarnieks:

2.2.1. koordinē un organizē Uzdevumu izpildi;

2.2.2. nodrošina darbaspēku Uzdevuma izpildei;

2.2.3. sniedz prasības tiesā par parādu piedziņu vai veic citas ar parādu piedziņu saistītas darbības;

2.2.4. veic nepieciešamās darbības, lai normatīvajos aktos noteiktajā kārtībā nodotu dzīvojamās mājas pārvaldīšanas tiesības dzīvokļu īpašnieku kopībām.

2.3. Uzdevuma izpildē Pilnvarnieks pārstāv Pašvaldību tiesu instancēs, tai skaitā par pārvaldīšanas maksas, komunālo pakalpojumu maksājumu un citu Pilnvarnieka aprēķināto maksājumu parādu piedziņu.

- 2.4. Pilnvarniekam ir uzdotas visas obligāti veicamās pārvaldīšanas darbības saskaņā ar Dzīvokļa īpašuma un Dzīvojamo māju pārvaldīšanas likumu.
- 2.5. Pilnvarniekam Uzdevums izpildāms kvalitatīvi visā Līguma darbības laikā kā rūpīgam saimniekam.

3. Pilnvarnieka atbildība un pienākumi

- 3.1. Pilnvarnieka pienākums ir nodrošināt dzīvojamo māju pārvaldīšanas uzdevuma izpildi atbilstoši labas pārvaldības principam un spēkā esošo normatīvo aktu prasībām.
- 3.2. Pilnvarnieks regresa kārtībā atlīdzina Pašvaldībai visus zaudējumus, ja:
- 3.2.1. zaudējumi radušies Pilnvarnieka tīšas prettiesiskas darbības vai bezdarbības rezultātā;
- 3.2.2. Pilnvarnieks neizpilda vai nepienācīgi izpilda Uzdevumus.
- 3.3. Pilnvarnieks nodrošina un ir materiāli atbildīgs par Uzdevuma izpildi.
- 3.4. Pilnvarnieks tiek atbrīvots no atbildības, ja saistību neizpilde radusies nepārvaramas varas apstākļu rezultātā.

4. Pašvaldības tiesības, pienākumi, atbildība

- 4.1. Pašvaldība ir tiesīga pieprasīt un saņemt jebkāda veida rakstisku informāciju un paskaidrojumus no Pilnvarnieka saistībā ar Uzdevuma izpildi.
- 4.2. Pilnvarnieks attiecībā uz Uzdevuma izpildi ir Pašvaldības padotībā.
- 4.3. Kontroli pār Pilnvarnieku savas kompetences ietvaros veic Pašvaldības izpilddirektors un Pilnvarnieka kapitāla daļu turētāja pārstāvis.
- 4.4. Pašvaldība atbild par Uzdevuma izpildi kopumā.

5. Līguma izpildes kvalitātes novērtējuma kritēriji

- 5.1. Pašvaldība Uzdevuma izpildes kvalitāti novērtē pēc šādiem kritērijiem:
- 5.1.1. māju pārvaldīšana atbilstoši Dzīvojamo māju pārvaldīšanas likuma un Dzīvokļu īpašuma likuma prasībām;
- 5.1.2. dzīvojamās mājas lietošanas īpašību saglabāšana visā turpmākajā tās ekspluatācijas laikā, atbilstoši konkrētajai mājai pieejamajam finansējumam;
- 5.1.3. finanšu līdzekļu izlietojums atbilstoši paredzētajiem mērķiem;
- 5.1.4. dzīvojamās mājas pārvaldīšanas izdevumu plānošana un uzkrājumu veidošana saskaņā ar spēkā esošiem normatīvajiem aktiem;
- 5.1.5. vides kvalitātes saglabāšanas un uzlabošanas darbību nodrošināšana pārvaldīšanas procesā atbilstoši konkrētai mājai pieejamajam finansējumam;
- 5.1.6. fizisku personu un juridisku personu iesniegumu un sūdzību savlaicīga un godprātīga izskatīšana spēkā esošajos normatīvajos aktos noteiktajos termiņos.

6. Finanšu piešķiršanas un pārskatu sniegšanas kārtība

- 6.1. Pilnvarnieks, pildot Līgumā noteiktos uzdevumus, patstāvīgi rīkojas ar saņemtajiem finanšu līdzekļiem (pārvaldīšanas maksa, uzkrājumi), nodrošinot to racionālu un lietderīgu izmantošanu tiem paredzētajiem mērķiem.
- 6.2. Pilnvarniekam ir tiesības iesniegt savus priekšlikumus Pašvaldībai, tās budžeta sagatavošanas periodā par nepieciešamo finansējumu Uzdevuma izpildei.
- 6.3. Finansējumu Uzdevuma izpildei veido:
- 6.3.1. saņemtie ikmēneša pārvaldīšanas maksājumi no dzīvokļu īpašniekiem saskaņā ar noslēgtajiem līgumiem;
- 6.3.2. Eiropas Savienības strukturālo fondu, kā arī citu institūciju, fizisko personu un juridisko personu finansējums;
- 6.3.3. Pašvaldības līdzfinansējums konkrētām darbībām atbilstoši pašvaldības saistošajiem noteikumiem.

6.4. Pilnvarnieka darbību Uzdevumu izpildē uzrauga Pašvaldība, kura ir tiesīga jebkurā laikā pieprasīt un pieprasījumā norādītā termiņā saņemt no Pilnvarotās personas ar Uzdevumu izpildi saistītu informāciju.

6.5. Pilnvarnieks ne retāk kā 1 reizi gadā līdz kārtējā gada 1. decembrim iesniedz Pašvaldībai pārskatu par Uzdevumu izpildi laika posmā no iepriekšējā gada novembra līdz kārtējā gada oktobrim, kurā norāda informāciju par veikto darbu apjomu, citu papildus informāciju pēc Pašvaldības pieprasījuma un darbības plānu Uzdevumu izpildei uz nākamo gadu.

6.6. Pilnvarnieka pārskatus Pašvaldība izvērtē līdz kārtējā gada 31. decembrim, ņemot vērā katra veiktā uzdevuma izpildes izmaksas un kvalitāti, kā arī izvērtējot finanšu līdzekļu izlietojuma atbilstību, likumību un lietderību.

7. Līguma darbības termiņš

7.1. Līguma darbības termiņš – no **2021. gada 1. maija līdz 2023. gada 31. decembrim.**

7.2. Pašvaldība Līgumu var uzteikt, brīdinot Pilnvarnieku 3 mēnešus iepriekš.

7.3. Pašvaldība var Līgumu uzteikt, neievērojot Līguma 7.2. punktā minēto termiņu, ja Pilnvarnieks rupji pārkāpis Līguma nosacījumus, vai pastāv citi svarīgi iemesli, kas neļauj turpināt Līguma attiecības.

7.4. Pilnvarnieks var uzteikt Līgumu 3 mēnešus iepriekš, ja Pašvaldības rīcība rada Pilnvarniekam pamatotus zaudējumus Uzdevuma izpildē.

7.5. Pilnvarnieks Līgumu var uzteikt, ja vairs nepastāv tā darbības pamata noteikumi vai Uzdevuma izpilde nav ekonomiski pamatota.

7.6. Līguma izbeigšanas gadījumā Puses nodrošina Uzdevuma izpildes nepārtrauktību.

8. Strīdu risināšana

8.1. Ja viena Līguma slēdzēja Puse pārkāpusi kādu no Līguma nosacījumiem, otram Līguma slēdzējam Pusei 5 darba dienu laikā ir tiesības iesniegt rakstveida pretenziju, kurā norādīts pārkāpuma raksturs un Līguma punkts, kuru Līguma slēdzēja Puse uzskata par pārkāptu.

8.2. Paskaidrojumus par pretenziju var iesniegt 5 darba dienu laikā.

8.3. Strīdus un nesaskaņas, kas var rasties Līguma izpildes rezultātā vai sakarā ar Līgumu, Puses risinās pārrunu ceļā. Ja Puses nevar panākt vienošanos, tam domstarpības risināmas saskaņā ar spēkā esošajiem normatīvajiem aktiem.

9. Citi nosacījumi

9.1. Pilnvarnieks pilnvarots patstāvīgi slēgt pakalpojumu līgumus ar pārvaldīšanai nodoto daudzdzīvokļu dzīvojamo māju dzīvokļu īpašniekiem un tiesiskajiem valdītājiem.

9.2. Pilnvarniekam iespēju robežās līdz 2022. gada 30. jūnijam jāapkopo informācija par obligāto pārvaldīšanas funkciju pildīšanu un ēku tehnisko stāvokli attiecībā uz dzīvokļiem ēkās, kas ir atsavināti saskaņā ar Latvijas PSR Ministru padomes un Latvijas Republikāniskās arodbiedrības padomes 1989. gada 24. jūlija lēmumu Nr.171 "Par valsts un sabiedriskā dzīvokļu fonda dzīvokļu un māju pārdošanu pilsoņiem personiskajā īpašumā" un ja dzīvojamā mājā, kurā atrodas esošie dzīvokļi privatizēti vai uzsākta privatizācija saskaņā ar likumu "Par kooperatīvo dzīvokļu privatizāciju" un likumu "Par lauksaimniecības uzņēmumu un zvejnieku kolhozu privatizāciju" vai ir uzcelta uz fiziskās vai juridiskās personas zemes.

9.3. Attiecības starp Līguma slēdzējām Pusēm, kas nav noregulētas ar Līgumu, tiek regulētas saskaņā ar spēkā esošajiem normatīvajiem aktiem.

9.4. Līgums sagatavots uz trīs lapām un parakstīts divos vienādos eksemplāros ar vienādu juridisko spēku. Katrai Pusei izsniegts pa vienam Līguma eksemplāram.

10. Pušu rekvizīti un paraksti

Pašvaldība:

Pilnvarnieks:

Tukuma novada Dome

Talsu iela 4, Tukums, LV-3101
Reģ. Nr. 90000050975
Banka: AS "Swedbanka"
Kods: HABALV22
Konts: LV17HABA000140540731

Inese Valtere

SIA "Komunālserviss TILDe"

Pasta iela 1A, Tume, Tumes pagasts, Tukuma
novads, LV-3139
Reģ.Nr.50103420091
Banka: AS "Swedbanka"
Kods: HABALV22
Konts: LV37HABA0551030641069

Valdis Mitenbergs

Domes priekšsēdētājs

(personiskais paraksts)

N.Rečs

1.pielikums

2021. gada __. _____

Nr. _____

Pilnvarojuma līgumam par Tukuma novada pašvaldības
dzīvojamo māju pārvaldību

Pašvaldības īpašumā esošās dzīvojamās mājas

**Tukuma novada Tumes pagasta Degoles pagasta, Sēmes pagasta, Zentenes pagasta, Slampes pagasta, Džūkstes pagasta, Irlavas pagasta,
Lestenes pagasta, Pūres pagasta un Jaunsātu pagasta administratīvajās teritorijās**

Ēkas adrese	Ēkas kadastra apzīmējums	Ēkas platība (m ²)	Ēkas galvenais lietošanas veids	Piesaistītā zemes gabala kadastra apzīmējums	Zemes platība (ha)	Zemes īpašnieks/valdītājs
"Degoles muiža"	9046 001 0095 001	807,90	1122 Triju vai vairāku dzīvokļu mājas	9046 001 0095	0,55	Tukuma novada Dome
"Salenieki"	9046 005 0068 001	474,30	1122 Triju vai vairāku dzīvokļu mājas	9046 005 0068	0,74	Tukuma novada Dome
"Pauri"	9046 005 0073 001	283,50	1122 Triju vai vairāku dzīvokļu mājas	9046 005 0073	7,4	sadalīts dzīvokļu īpašumos
"Mazvaleikas"	9046 005 0118 001	117,7	1121 Divu dzīvokļu mājas	9046 005 0118	0,097	Tukuma novada Dome
"Sarmas"	9048 001 0376 001	209,7	1121 Divu dzīvokļu mājas	9048 001 0376	0,637	Tukuma novada Dome
"Aptiekas māja"	9048 001 0429 001	433,6	1122 Triju vai vairāku dzīvokļu mājas	9048 001 0429	0,2820	sadalīts dzīvokļu īpašumos
"Upeslejas"	9048 001 0410 001	466,80	1122 Triju vai vairāku dzīvokļu mājas	9048 001 0410	0,3005	pašvaldībai piekritīgā zeme
"Draudzība"	9048 001 0382 001	415,80	1122 Triju vai vairāku dzīvokļu mājas	9048 001 0382	0,3306	Tukuma novada Dome
"Pienavnieki"	9048 003 0236 001	466,10	1122 Triju vai vairāku dzīvokļu mājas	9048 003 0236	1,9	sadalīts dzīvokļu īpašumos
"Vizbules"	9048 003 0275 001	296,00	1122 Triju vai vairāku dzīvokļu mājas	9048 003 0275	1,084	sadalīts dzīvokļu īpašumos
"Mežsilīņi"	9048 003 0280 001	149,3	1121 Divu dzīvokļu mājas	9048 003 0280	3,3	Tukuma novada Dome
"Atmatas"	9048 004 0051 001	364,80	1122 Triju vai vairāku dzīvokļu mājas	9048 004 0051	2	Tukuma novada Dome
"Kliģu skola"	9048 004 0057 001	212,40	1122 Triju vai vairāku dzīvokļu mājas	9048 004 0057	0,69	sadalīts dzīvokļu īpašumos
"Tempji"	9048 004 0108 001	153,30	1122 Triju vai vairāku dzīvokļu mājas	9048 004 0108	0,71	Tukuma novada Dome

"Rubeņi"	9048 005 0138 001	833,00	1122 Triju vai vairāku dzīvokļu mājas	9048 005 0138	0,239	sadalīts dzīvokļu īpašumos
"Atmodas"	9048 005 0160 001	2001,70	1122 Triju vai vairāku dzīvokļu mājas	9048 005 0160	0,72	Tukuma novada Dome
"Austrumi"	9048 005 0161 001	2760,00	1122 Triju vai vairāku dzīvokļu mājas	9048 005 0161	0,99	Tukuma novada Dome
"Zītari"	9048 005 0164 001	895,40	1122 Triju vai vairāku dzīvokļu mājas	9048 005 0164	0,13	Tukuma novada Dome
"Medulāji"	9048 005 0165 001	856,60	1122 Triju vai vairāku dzīvokļu mājas	9048 005 0165	0,14	Tukuma novada Dome
"Mieriņi"	9048 007 0037 001	311,50	1122 Triju vai vairāku dzīvokļu mājas	9048 007 0037	0,47	Tukuma novada Dome
"Atvasaras"	9054 001 0194 001	514,20	1122 Triju vai vairāku dzīvokļu mājas	9054 001 0194	1,7	sadalīts dzīvokļu īpašumos
"Saulgriezes"	9054 002 0080 019	976,60	1122 Triju vai vairāku dzīvokļu mājas	9054 002 0249	32,92	Edīte Simere
"Zemdegas"	9054 002 0166 001	665,70	1122 Triju vai vairāku dzīvokļu mājas	9054 002 0166	0,64	Tukuma novada Dome
"Straumēni"	9054 002 0171 001	529,30	1122 Triju vai vairāku dzīvokļu mājas	9054 002 0171	0,294	Tukuma novada Dome
"Svīres"	9054 002 0200 001	1000,80	1122 Triju vai vairāku dzīvokļu mājas	9054 002 0200	0,214	Tukuma novada Dome
"Dārtas"	9054 002 0213 001	638,90	1122 Triju vai vairāku dzīvokļu mājas	9054 002 0213	0,2	sadalīts dzīvokļu īpašumos
"Jaunkalniņi"	9054 003 0036 001	453,90	1122 Triju vai vairāku dzīvokļu mājas	9054 003 0036	7,7	Aigars Štormanis
"Snapji"	9054 003 0122 001	294,30	1122 Triju vai vairāku dzīvokļu mājas	9054 003 0122	1,4	Tukuma novada Dome
"Snapēni"	9054 003 0174 001	268,10	1122 Triju vai vairāku dzīvokļu mājas	9054 003 0174	0,47	Tukuma novada Dome
"Upmalas"	9054 004 0316 001	258,00	1122 Triju vai vairāku dzīvokļu mājas	9054 004 0316	0,46	sadalīts dzīvokļu īpašumos
"Kukšu skola"	9058 001 0100 001	184,2	1121 Divu dzīvokļu mājas	9058 001 0100	0,99	sadalīts dzīvokļu īpašumos
"Plivnas"	9058 003 0133 001	105,3	1121 Divu dzīvokļu mājas	9058 003 0133	0,49	sadalīts dzīvokļu īpašumos
"Ķīšu Pilskalni"	9058 006 0028 002	184,10	1122 Triju vai vairāku dzīvokļu mājas	9058 006 0052	0,11	Tukuma novada Dome

"Ķīšu Mežmalas"	9058 006 0028 003	1330,50	1122 Triju vai vairāku dzīvokļu mājas	9059 006 0049	0,22	sadalīts dzīvokļu īpašumos
"Brīvburguļi"	9058 006 0048 001	134	1121 Divu dzīvokļu mājas	9058 006 0012	66,6	NFF III Latvia SIA
"Lazdas"	9058 007 0008 001	460,60	1122 Triju vai vairāku dzīvokļu mājas	9058 007 0008	1,73	sadalīts dzīvokļu īpašumos
"Kaupiņi"	9058 007 0041 001	505,80	1122 Triju vai vairāku dzīvokļu mājas	9058 007 0041	0,74	sadalīts dzīvokļu īpašumos
"Rasas"	9068 001 0059 001	157,00	1122 Triju vai vairāku dzīvokļu mājas	9068 001 0059	0,59	pašvaldībai piekritīgā zeme
"Rubeņi"	9068 002 0100 001	178,80	1122 Triju vai vairāku dzīvokļu mājas	9068 002 0100	0,38	Tukuma novada Dome
"Vīksnas"	9068 003 0153 002	277,00	1122 Triju vai vairāku dzīvokļu mājas	9068 003 0153	1,9	pašvaldībai piekritīgā zeme
"Viesturi"	9068 003 0247 002	281,00	1122 Triju vai vairāku dzīvokļu mājas	9068 003 0247	0,6094	pašvaldībai piekritīgā zeme
"Ziedoņi"	9068 003 0384 001	258,00	1122 Triju vai vairāku dzīvokļu mājas	9068 003 0384	0,3	pašvaldībai piekritīgā zeme
"Putnēnciems"	9074 001 0028 001	280,00	1122 Triju vai vairāku dzīvokļu mājas	9074 001 0028	0,78	Tukuma novada Dome
"Ķīši"	9074 001 0030 001	114,40	1122 Triju vai vairāku dzīvokļu mājas	9074 001 0030	0,64	Tukuma novada Dome
"Lamiņi"	9074 002 0063 001	1194,90	1122 Triju vai vairāku dzīvokļu mājas	9074 002 0063	2,1	Tukuma novada Dome
"Līdumi"	9074 004 0163 001	427,50	1122 Triju vai vairāku dzīvokļu mājas	9074 004 0163	0,61	Tukuma novada Dome
"Sedļi"	9074 007 0058 001	167,40	1122 Triju vai vairāku dzīvokļu mājas	9074 007 0058	1,2	Tukuma novada Dome
"Jaunsermuļi"	9074 008 0075 001	466,70	1122 Triju vai vairāku dzīvokļu mājas	9074 008 0075	0,41	Tukuma novada Dome
"Krātiņi"	9074 009 0031 001	173,80	1122 Triju vai vairāku dzīvokļu mājas	9074 009 0031	2,3	Tukuma novada Dome
"Stūrnieki"	9078 002 0062 001	93,2	1121 Divu dzīvokļu mājas	9078 002 0062	2,2	sadalīts dzīvokļu īpašumos
"Kaive 2"	9078 005 0155 001	186,90	1122 Triju vai vairāku dzīvokļu mājas	9078 005 0155	0,242	Tukuma novada Dome
"Kaive 3"	9078 005 0156 001	220,20	1122 Triju vai vairāku dzīvokļu mājas	9078 005 0156	0,165	Tukuma novada Dome

"Kaive 4"	9078 005 0157 001	211,10	1122 Triju vai vairāku dzīvokļu mājas	9078 005 0157	0,687	sadalīts dzīvokļu īpašumos
"Rauda 5"	9078 008 0039 003	231,10	1122 Triju vai vairāku dzīvokļu mājas	9078 008 0289	6,44	Inguna Paegle
"Rauda 2"	9078 008 0040 007	203,60	1122 Triju vai vairāku dzīvokļu mājas	9078 008 0040	11,4	Laura Pole
"Lāči"	9078 008 0076 001	256,30	1122 Triju vai vairāku dzīvokļu mājas	9078 008 0076	2,1	Tukuma novada Dome
"Kaives Upītes"	9078 010 0027 001	90	1121 Divu dzīvokļu mājas	9078 010 0027	2,7	Tukuma novada Dome
"Ceļmalas"	9080 002 0011 001	138,50	1122 Triju vai vairāku dzīvokļu mājas	9080 002 0151	0,8	Jūle Kripaiģe
Ozolnieki	9080 002 0106 001	670,5	1220 Biroja ēka	9080 002 0106	1,05	pašvaldībai piekritīgā zeme
"Ārlavas"	9080 002 0111 001	1703,90	1122 Triju vai vairāku dzīvokļu mājas	9080 002 0111	0,5	sadalīts dzīvokļu īpašumos
"Līdumnieki"	9080 005 0018 001	437,80	1122 Triju vai vairāku dzīvokļu mājas	9080 005 0018	1,12	sadalīts dzīvokļu īpašumos
"Praviņas"	9080 006 0101 001	335,80	1122 Triju vai vairāku dzīvokļu mājas	9080 006 0101	0,11	Tukuma novada Dome
"Atpūtas"	9080 008 0078 001	324,20	1122 Triju vai vairāku dzīvokļu mājas	9080 008 0078	1,1	sadalīts dzīvokļu īpašumos
"Ausekļi"	9080 011 0324 001	264,00	1122 Triju vai vairāku dzīvokļu mājas	9080 011 0324	0,083	pašvaldībai piekritīgā zeme
"Klintenes"	9080 011 0352 001	214,50	1122 Triju vai vairāku dzīvokļu mājas	9080 011 0352	0,297	sadalīts dzīvokļu īpašumos
"Krūklīši"	9080 011 0353 001	258,60	1122 Triju vai vairāku dzīvokļu mājas	9080 011 0353	0,163	sadalīts dzīvokļu īpašumos
"Kopmaņi"	9080 011 0356 001	120,40	1122 Triju vai vairāku dzīvokļu mājas	9080 011 0356	0,32	sadalīts dzīvokļu īpašumos
"Depo"	9080 011 0342 001	188,8	1121 Divu dzīvokļu mājas	9080 011 0342	0,2620	Vilnis Muzikants
"Slīdes"	9084 001 0045 001	128,80	1122 Triju vai vairāku dzīvokļu mājas	9084 001 0045	0,46	sadalīts dzīvokļu īpašumos
"Dārši"	9084 002 0046 001	413,80	1122 Triju vai vairāku dzīvokļu mājas	9084 002 0046	0,274	Tukuma novada Dome
"Mednieki"	9084 002 0061 001	176,20	1122 Triju vai vairāku dzīvokļu mājas	9084 002 0061	0,4040	Tukuma novada Dome

"Knauki"	9084 002 0073 001	275,80	1122 Triju vai vairāku dzīvokļu mājas	9084 002 0073	0,54	sadalīts dzīvokļu īpašumos
"Sili 1"	9084 002 0113 001	203,90	1122 Triju vai vairāku dzīvokļu mājas	9084 002 0113	2,7	sadalīts dzīvokļu īpašumos
"Sili 2"	9084 002 0114 001	202,10	1122 Triju vai vairāku dzīvokļu mājas	9084 002 0114	2,2	sadalīts dzīvokļu īpašumos
"Dudas"	9084 007 0031 001	152,4	1121 Divu dzīvokļu mājas	9084 007 0031	0,559	Tukuma novada Dome
"Kaļķbērziņi"	9084 009 0333 001	378,90	1122 Triju vai vairāku dzīvokļu mājas	9084 009 0333	1,03	Tukuma novada Dome
"Svilumi"	9096 001 0110 001	112,1	1121 Divu dzīvokļu mājas	9096 001 0110	0,5	sadalīts dzīvokļu īpašumos

Domes priekšsēdētājs

(personiskais paraksts)

N.Rečs

2.pielikums

2021. gada __. _____

Nr. _____

Pilnvarojuma līgumam par Tukuma novada pašvaldības dzīvojamo māju pārvaldību

Par pajām privatizētās dzīvojamās mājas

Tukuma novada Tumes pagasta Degoles pagasta, Sēmes pagasta, Zentenes pagasta, Slampes pagasta, Džūkstes pagasta, Irlavas pagasta, Lestenes pagasta, Pūres pagasta un Jaunsātu pagasta administratīvajās teritorijās

Ēkas adrese	Ēkas kadastra apzīmējums	Ēkas platība (m ²)	Ēkas galvenais lietošanas veids	Piesaistītā zemes gabala kadastra apzīmējums	Zemes platība (ha)	Zemes īpašnieks/valdītājs
"Rozenberģi"	9048 001 0296 001	103,7	1121 Divu dzīvokļu mājas	9048 001 0296	0,37	sadalīts dzīvokļu īpašumos
"Mikaiņi"	9048 001 0189 001	186,20	1122 Triju vai vairāku dzīvokļu mājas	9048 001 0189	0,2154	Tukuma novada Dome
"Liesmas"	9048 001 0413 001	1000,10	1122 Triju vai vairāku dzīvokļu mājas	9048 001 0413	0,1695	Tukuma novada Dome
"Liepkalni"	9048 001 0444 001	178,80	1122 Triju vai vairāku dzīvokļu mājas	9048 001 0444	1,31	sadalīts dzīvokļu īpašumos
"Vecbražas"	9048 003 0261 001	258,60	1122 Triju vai vairāku dzīvokļu mājas	9048 003 0261	1,33	sadalīts dzīvokļu īpašumos

"Zaļie"	9048 003 0263 001	193,50	1122 Triju vai vairāku dzīvokļu mājas	9048 003 0263	1,48	sadalīts dzīvokļu īpašumos
"Veldzes"	9048 003 0272 001	994,60	1122 Triju vai vairāku dzīvokļu mājas	9048 003 0272	0,5409	sadalīts dzīvokļu īpašumos
"Balzāmi"	9048 003 0273 001	1033,10	1122 Triju vai vairāku dzīvokļu mājas	9048 003 0273	0,4547	Tukuma novada Dome
"Stāvaiņi"	9048 004 0072 001	154,80	1122 Triju vai vairāku dzīvokļu mājas	9048 004 0071	0,41	Velta Ledus
"Dainas"	9048 005 0166 001	919,40	1122 Triju vai vairāku dzīvokļu mājas	9048 005 0166	0,1427	Tukuma novada Dome
"Saktas"	9048 005 0167 001	994,50	1122 Triju vai vairāku dzīvokļu mājas	9048 005 0167	0,176	Tukuma novada Dome
"Saulgrieži"	9054 001 0251 001	831,20	1122 Triju vai vairāku dzīvokļu mājas	9054 001 0251	0,429	Tukuma novada Dome
"Sildegas"	9054 001 0254 001	547,50	1122 Triju vai vairāku dzīvokļu mājas	9054 001 0254	1,21	sadalīts dzīvokļu īpašumos
"Lazdas"	9054 002 0191 001	2059,60	1122 Triju vai vairāku dzīvokļu mājas	9054 002 0191	0,432	Tukuma novada Dome
"Lauri"	9054 004 0184 001	221,30	1122 Triju vai vairāku dzīvokļu mājas	9054 004 0184	0,91	Tukuma novada Dome
"Ozoli"	9054 004 0243 001	553,20	1122 Triju vai vairāku dzīvokļu mājas	9054 004 0243	0,92	Tukuma novada Dome
"Akācijas"	9054 004 0299 001	752,90	1122 Triju vai vairāku dzīvokļu mājas	9054 004 0299	0,072	Tukuma novada Dome
"Skalbes"	9054 004 0300 001	743,90	1122 Triju vai vairāku dzīvokļu mājas	9054 004 0300	0,069	Tukuma novada Dome
"Meldri"	9054 004 0301 001	3061,60	1122 Triju vai vairāku dzīvokļu mājas	9054 004 0301	0,532	Tukuma novada Dome
"Papeles"	9054 004 0302 001	365,50	1122 Triju vai vairāku dzīvokļu mājas	9054 004 0302	0,1010	Tukuma novada Dome
"Vīgriezes"	9054 004 0317 001	407,20	1122 Triju vai vairāku dzīvokļu mājas	9054 004 0317	0,63	Tukuma novada Dome
"Kalnāji"	9054 004 0318 001	368,00	1122 Triju vai vairāku dzīvokļu mājas	9054 004 0318	0,64	Tukuma novada Dome
"Vējiņi"	9054 005 0099 009	466,30	1122 Triju vai vairāku dzīvokļu mājas	9054 005 0215	3,09	Ilgonis Pūce
"Aizvējiņi"	9054 005 0099 010	472,70	1122 Triju vai vairāku dzīvokļu mājas	9054 005 0215	3,09	Ilgonis Pūce

"Alejas"	9058 001 0157 001	277,20	1122 Triju vai vairāku dzīvokļu mājas	9058 001 0157	1,3	pašvaldībai piekritīgā zeme
"Kaļaudis"	9058 001 0195 001	244,9	1121 Divu dzīvokļu mājas	9058 001 0195	0,7	sadalīts dzīvokļu īpašumos
"Kļavas"	9058 001 0201 001	203,20	1122 Triju vai vairāku dzīvokļu mājas	9058 001 0201	0,46	sadalīts dzīvokļu īpašumos
"Āres"	9058 001 0202 001	376,10	1122 Triju vai vairāku dzīvokļu mājas	9058 001 0202	0,61	Tukuma novada Dome
"Dzirnavas"	9058 001 0211 001	508,70	1122 Triju vai vairāku dzīvokļu mājas	9058 001 0211	0,82	Tukuma novada Dome
"Laukrugāju māja"	9058 001 0230 001	138,70	1122 Triju vai vairāku dzīvokļu mājas	9058 001 0230	1,06	sadalīts dzīvokļu īpašumos
"Straumes"	9058 002 0094 001	2018,90	1122 Triju vai vairāku dzīvokļu mājas	9058 002 0094	0,564	Tukuma novada Dome
"Veckloni"	9058 002 0100 001	268,90	1122 Triju vai vairāku dzīvokļu mājas	9058 002 0100	0,9397	Tukuma novada Dome
"Līcīši"	9058 003 0129 001	152,90	1122 Triju vai vairāku dzīvokļu mājas	9058 003 0129	1,6	pašvaldībai piekritīgā zeme
"Abavkalni"	9058 003 0129 003	240,20	1122 Triju vai vairāku dzīvokļu mājas	9058 003 0129	1,6	pašvaldībai piekritīgā zeme
"Niedres"	9058 003 0129 004	139,00	1122 Triju vai vairāku dzīvokļu mājas	9058 003 0129	1,6	pašvaldībai piekritīgā zeme
"Ezeriņi"	9058 003 0129 006	103,6	1121 Divu dzīvokļu mājas	9058 003 0129	1,6	pašvaldībai piekritīgā zeme
"Sprīdīši"	9058 004 0002 001	832,40	1122 Triju vai vairāku dzīvokļu mājas	9058 004 0180	0,5	Tukuma novada Dome
"Jaundzintari"	9058 004 0107 001	166,20	1122 Triju vai vairāku dzīvokļu mājas	9058 004 0107	0,99	Tukuma novada Dome
"Glāznieki"	9058 004 0116 001	211,60	1122 Triju vai vairāku dzīvokļu mājas	9058 004 0116	0,1347	sadalīts dzīvokļu īpašumos
"Dižlaukmaņi"	9058 005 0073 001	170,60	1122 Triju vai vairāku dzīvokļu mājas	9058 005 0073	0,58	sadalīts dzīvokļu īpašumos
"Ersti"	9058 006 0047 001	137	1121 Divu dzīvokļu mājas	9058 006 0047	0,62	pašvaldībai piekritīgā zeme
"Meldiņi"	9068 002 0071 001	432,30	1122 Triju vai vairāku dzīvokļu mājas	9068 002 0071	28,5	pašvaldībai piekritīgā zeme
"Stūrīši"	9068 003 0140 001	297,00	1122 Triju vai vairāku dzīvokļu mājas	9068 003 0140	9,4	pašvaldībai piekritīgā zeme
"Rudzīši"	9068 003 0175 006	316,00	1122 Triju vai vairāku dzīvokļu mājas	9068 003 0175	18,00	Jānis Rumkovskis

"Dārzi"	9068 003 0181 004	472,60	1122 Triju vai vairāku dzīvokļu mājas	9068 003 0181	10,37	SIA Lestene
"Graši"	9074 001 0061 001	170,2	1121 Divu dzīvokļu mājas	9074 001 0074	0,41	Tukuma novada Dome
"Kastaņas"	9074 002 0044 001	202,70	1122 Triju vai vairāku dzīvokļu mājas	9074 002 0044	0,41	Tukuma novada Dome
"Brieži"	9074 002 0047 001	148,00	1122 Triju vai vairāku dzīvokļu mājas	9074 002 0047	0,9846	pašvaldībai piekritīgā zeme
"Auzuņas"	9074 003 0083 001	105,70	1122 Triju vai vairāku dzīvokļu mājas	9074 003 0083	0,14	Tukuma novada Dome
"Mazlamiņi"	9074 005 0029 001	287,60	1122 Triju vai vairāku dzīvokļu mājas	9074 005 0029	0,76	pašvaldībai piekritīgā zeme
"Ošnieki"	9074 009 0003 015	157,4	1121 Divu dzīvokļu mājas	9074 009 0003	0,55	Uldis Miķelsons
"Klāvi"	9074 009 0089 001	115,10	1122 Triju vai vairāku dzīvokļu mājas	9074 009 0089	0,1	1/2 Jānis Krūmiņš
"Gravas"	9078 003 0015 004	388,70	1122 Triju vai vairāku dzīvokļu mājas	9078 003 0015	2,49	Jelena Mitrjuka
"Ozolnieku Ceriņi"	9080 002 0119 001	838,50	1122 Triju vai vairāku dzīvokļu mājas	9080 002 0119	0,494	sadalīts dzīvokļu īpašumos
"Aizas"	9080 003 0090 001	117,2	1121 Divu dzīvokļu mājas	9080 003 0090	1,49	Tukuma novada Dome
"Ābomi"	9080 008 0041 002	248,00	1122 Triju vai vairāku dzīvokļu mājas	9080 008 0097	0,35	sadalīts dzīvokļu īpašumos
"Jaunaļčas"	9080 008 0027 001	143,2	1121 Divu dzīvokļu mājas	9080 008 0070	0,6326	pašvaldībai piekritīgā zeme
"Draudzības"	9080 008 0094 001	89,5	1121 Divu dzīvokļu mājas	9080 008 0094	2,4	sadalīts dzīvokļu īpašumos
Pasta iela 6	9084 008 0338 001	198,60	1122 Triju vai vairāku dzīvokļu mājas	9084 008 0338	0,3634	sadalīts dzīvokļu īpašumos
"Gailēni"	9084 009 0380 001	495,10	1122 Triju vai vairāku dzīvokļu mājas	9084 009 0380	0,9	Tukuma novada Dome
"Riekstiņi"	9096 002 005 0001	106,9	1121 Divu dzīvokļu mājas	9096 002 0050	0,657	Tukuma novada Dome
"Bērzi"	9096 002 0111 001	456,30	1122 Triju vai vairāku dzīvokļu mājas	9096 002 0111	0,2	sadalīts dzīvokļu īpašumos
"Atvasītes"	9096 002 0170 001	203,90	1122 Triju vai vairāku dzīvokļu mājas	9096 002 0170	0,466	sadalīts dzīvokļu īpašumos
"Dzintari"	9096 002 0171 001	211,60	1122 Triju vai vairāku dzīvokļu mājas	9096 002 0171	0,387	Tukuma novada Dome
"Driģenes"	9096 002 0172 001	219,70	1122 Triju vai vairāku dzīvokļu mājas	9096 002 0172	0,578	Tukuma novada Dome

"Lejaszīles"	9096 002 0173 001	165,3	1121 Divu dzīvokļu mājas	9096 002 0173	0,41	sadalīts dzīvokļu īpašumos
--------------	-------------------	-------	--------------------------	---------------	------	----------------------------

Domes priekšsēdētājs

(personiskais paraksts)

N.Rečs



TUKUMA NOVADA DOME

Reģistrācijas Nr.90000050975
Talsu iela 4, Tukums, Tukuma novads, LV-3101,
tālrunis 63122707, mobilais tālrunis 26603299, 29288876
www.tukums.lv e-pasts: pasts@tukums.lv

L Ē M U M S

Tukumā

2021.gada 28.aprīlī

prot.Nr.6, 20.§

Par Tukuma novada pašvaldības autoceļu uzturēšanas darbiem un pilnvarojuma līguma noslēgšanu ar SIA “Komunālserviss TILDe”

Likuma “Par pašvaldībām” 15. panta pirmās daļas 2. punkts noteic, ka pašvaldības viena no autonomajām funkcijām ir gādāt par savas administratīvās teritorijas labiekārtošanu un sanitāro tīrību (ielu, ceļu un laukumu būvniecība, rekonstruēšana un uzturēšana; ielu, laukumu un citu publiskai lietošanai paredzēto teritoriju apgaismošana; parku, skvēru un zaļo zonu ierīkošana un uzturēšana; atkritumu savākšanas un izvešanas kontrole; pretplūdu pasākumi; kapsētu un beigto dzīvnieku apbedīšanas vietu izveidošana un uzturēšana).

Dome konstatē, ka:

- līdz 2021. gada 18. februārim ceļu uzturēšanas darbus Tukuma novada Tumes pagasta, Degoles pagasta, Sēmes pagasta, Zentenes pagasta, Slampes pagasta, Džūkstes pagasta, Irlavas pagasta, Lestenes pagasta, Pūres pagasta un Jaunsātu pagasta (turpmāk - Tukuma novada pagastu) administratīvajās teritorijās veica pašvaldībai 100% piederoša kapitālsabiedrība - sabiedrība ar ierobežotu atbildību “Komunālserviss TILDe” (turpmāk – SIA “Komunālserviss TILDe”), pamatojoties uz 2020. gada 11. februāra deleģēšanas līgumu Nr.TND/2-58.9/20/24 (*spēkā līdz 2021. gada 18. februārim*), uz kura pamata SIA “Komunālserviss TILDe” tālāk slēdza līgumus par ceļu uzturēšanas darbiem ar katru Tukuma novada pagastu pārvaldi;

- 2021. gada 15. februārī starp Tukuma novada Domi (turpmāk – Dome) un SIA “Komunālserviss TILDe” tika noslēgts jauns deleģēšanas līgums Nr.TND/2-58.5/21/60, kurā ceļu uzturēšanas darbus kā deleģēto pārvaldes funkciju vairs neiekļāva, ņemot vērā Vides aizsardzības un reģionālās attīstības ministrijas (turpmāk – VARAM) norādījumus, ka pašvaldības pienākumi ceļu uzturēšanā ir pašvaldības darbība privāto tiesību jomā un nevar būt par deleģēšanas priekšmetu;

- lai Dome varētu izpildīt VARAM norādījumus, Domei ir nepieciešams rīkot atklātu konkursu par ceļu uzturēšanas darbiem Tukuma novada pagastu administratīvajās teritorijās, un noslēgt iepirkuma līgumu(s) par ceļu uzturēšanas darbiem ar rezultātā izvēlēto būvdarbu veicēju(iem).

Ņemot vērā minēto, Dome ir izvērtējusi pilnvarot SIA “Komunālserviss TILDe” veikt ceļu uzturēšanas darbus Tukuma novada pagastu administratīvajās teritorijās līdz brīdim, kad Dome būs noslēgusi iepirkuma līgumu(s) ar atklātā konkursa rezultātā izvēlēto būvdarbu veicēju(iem) par ceļu uzturēšanas darbiem Tukuma novada pagastu administratīvajās teritorijās.

Pamatojoties uz likuma “Par pašvaldībām” 15. panta pirmās daļas 2. punktu un 41. panta pirmās daļas 4. punktu, Dome nolemj:

1. noslēgt Domei ar SIA "Komunālserviss TILDe" pilnvarojuma līgumu par ceļu uzturēšanas darbiem Tukuma novada Sēmes, Zentenes, Tumes, Degoles, Džūkstes, Slampes, Irlavas, Lestenes, Pūres un Jaunsātu pagastu administratīvajās teritorijās, atbilstoši pielikumā pievienotajam pilnvarojuma līguma projektam,

2. noteikt, ka pilnvarojuma līguma termiņš par ceļu uzturēšanas darbiem Tukuma novada Sēmes, Zentenes, Tumes, Degoles, Džūkstes, Slampes, Irlavas, Lestenes, Pūres un Jaunsātu pagastu administratīvajās teritorijās tiek noteikts no 2021. gada 1. maija līdz 2021. gada 31. decembrim,

3. uzdot līdz 2021. gada 31. maijam Tukuma novada Tumes un Degoles pagasta pārvaldes vadītājam Lidijai Legzdiņai, Tukuma novada Sēmes un Zentenes pagasta pārvaldes vadītājam Silvijai Rabkevičai, Tukuma novada Slampes un Džūkstes pagasta pārvaldes vadītājam Dacei Polei, Tukuma novada Irlavas un Lestenes pagasta pārvaldes vadītājam Vilnim Jančevskim un Tukuma novada Pūres pagasta un Jaunsātu pagasta pārvaldes vadītāja p.i. Edgaram Keirānam sagatavot un iesniegt Domes Administratīvās pārvaldes iepirkumu speciālistam tehnisko specifikāciju par ceļu uzturēšanas darbiem, to apjomu, savā pagastu administratīvajā teritorijā, ievērojot "Ceļu specifikācijas 2021" noteiktās prasības,

4. pēc šā lēmuma 3. punktā tehniskās specifikācijas saņemšanas, uzdot Domes iepirkumu speciālistam un iepirkumu komisijai rīkot atklātu konkursu par ceļu uzturēšanas darbiem (sākot no 2022. gada 1. janvāra) Tukuma novada Sēmes, Zentenes, Tumes, Degoles, Džūkstes, Slampes, Irlavas, Lestenes, Pūres un Jaunsātu pagastu administratīvajās teritorijās un līdz 2021. gada 31. decembrim noslēgt iepirkuma līgumu(s) ar atklātā konkursa rezultātā izvēlēto būvdarbu veicēju(iem),

5. noteikt, ka uz pilnvarojuma līgumu ir attiecināmi un apmaksājami darbi, kas veikti laika posmā no 2021. gada 18. februāra līdz pilnvarojuma līguma parakstīšanai, pamatojoties uz 5.1., 5.2. un 5.3. apakšpunktos minētajiem līgumiem:

5.1. 2021. gada 4. februāra iepirkuma līgumu Nr.TND/2-58.5/21/47 *par grants ceļu planēšanu ar autogreideri Tukuma novada Sēmes un Zentenes pagastos*, kas noslēgts starp Domi, "Komunālserviss TILDe" kā pasūtītāju un "STRABAG" SIA kā uzņēmēju;

5.2. 2021. gada 5. februāra iepirkuma līgumu Nr.TND/2-58.5/21/56 *par grants ceļu planēšanu ar autogreideri Tukuma novada Tumes un Degoles pagastos*, kas noslēgts starp Domi, "Komunālserviss TILDe" kā pasūtītāju un "STRABAG" SIA kā uzņēmēju;

5.3. 2020. gada 1. septembra iepirkuma līgumu Nr.3-31/20/17 *par grants ceļu planēšanu ar autogreideri Tukuma novada Slampes, Džūkstes, Irlavas un Lestenes pagastos*, kas noslēgts starp SIA "Komunālserviss TILDe" un SIA "DREAMWAY",

6. uzdot Domes Administratīvās pārvaldes juristam sagatavot parakstīšanai pilnvarojuma līgumu par ceļu uzturēšanas darbiem Tukuma novada Sēmes, Zentenes, Tumes, Degoles, Džūkstes, Slampes, Irlavas, Lestenes, Pūres un Jaunsātu pagastu administratīvajās teritorijās,

7. kontroli par lēmuma izpildi uzdot Tukuma pašvaldības izpilddirektorei Inesei Valterei.

Domes priekšsēdētājs

(personiskais paraksts)

N.Rečs

Pielikums

Tukuma novada Domes 28.04.2021.
lēmumam (prot.Nr.6, 20.§)

Pilnvarojuma līgums /projekts/

par ceļu uzturēšanas darbiem Tukuma novada Sēmes, Zentenes, Tumes, Degoles, Džūkstes, Slampes, Irlavas, Lestenes, Pūres un Jaunsātu pagastu administratīvajās teritorijās

Tumē, 2021. gada _____

Nr.

Tukuma novada Dome, reģistrācijas Nr.9000050975, adrese Talsu iela 4, Tukums (turpmāk – Pašvaldība), ko pārstāv pašvaldības izpilddirektore Inese Valtere, no vienas puses, un

Sabiedrība ar ierobežotu atbildību “Komunālserviss TILDe”, reģistrācijas Nr. 50103420091, juridiskā adrese Pasta iela 1A, Tume, Tumes pagasts, Tukuma novads (turpmāk - Pilnvarnieks), ko pārstāv tā valdes loceklis Valdis Mitenbergs no otras puses,

turpmāk tekstā kopā sauktas – Puses, pamatojoties uz Tukuma novada Domes 2021. gada 28. aprīļa lēmumu “Par Tukuma novada pašvaldības autoceļu uzturēšanas darbiem pilnvarojuma līguma noslēgšanu ar SIA “Komunālserviss TILDe”” (prot.Nr.6, 20.§), savstarpēji vienojoties, noslēdz šāda satura Pilnvarojuma līgumu (turpmāk – Līgums):

1. Līguma priekšmets

- 1.1. Pašvaldība uzdod Pilnvarniekam un Pilnvarnieks apņemas uzturēt pašvaldības ceļus Tukuma novada Tumes pagasta Degoles pagasta, Sēmes pagasta, Zentenes pagasta, Slampes pagasta, Džūkstes pagasta, Irlavas pagasta, Lestenes pagasta, Pūres pagasta un Jaunsātu pagasta (turpmāk - Tukuma novada pagastu) administratīvajās teritorijās atbilstoši Pielikumā norādītajai tehniskajai specifikācijai (turpmāk viss kopā - Uzdevums).
- 1.2. Atbilstoši Pašvaldības piešķirtajam finansējumam, par Uzdevumu izpildi Pilnvarnieks ir tiesīgs slēgt līgumus (ievērojot Līguma 7.1. punktā noteikto termiņu) ar Tukuma novada Tumes un Degoles pagasta pārvaldes vadītāju, ar Tukuma novada Sēmes un Zentenes pagasta pārvaldes ar vadītāju, Tukuma novada Slampes un Džūkstes pagasta pārvaldes vadītāju, ar Tukuma novada Irlavas un Lestenes pagasta pārvaldes vadītāju un ar Tukuma novada Pūres pagasta un Jaunsātu pagasta pārvaldes vadītājus, saskaņā ar tehnisko specifikāciju, kas norādīta Pielikumā.

2. Uzdevuma izpildes kārtība

- 2.1. Uzdevuma izpildē Pilnvarnieks ievēro labas pārvaldības principu un normatīvo aktu prasības.
- 2.2. Izpildot Uzdevumu, Pilnvarnieks:
 - 2.2.1. nodrošina Līguma izpildi ar saviem materiāliem, iekārtām, transportu, mehānismiem un darbspēku, vai piesaistot apakšuzņēmējus;
 - 2.2.2. veic nepieciešamās darbības, lai normatīvajos aktos noteiktajā kārtībā izpildītu Uzdevumu.
- 2.3. Pilnvarniekam Uzdevums izpildāms kvalitatīvi visā Līguma darbības laikā kā rūpīgam saimniekam.

3. Pilnvarnieka atbildība un pienākumi

- 3.1. Pilnvarnieka pienākums ir nodrošināt Uzdevuma izpildi atbilstoši labas pārvaldības principam un spēkā esošo normatīvo aktu prasībām.
- 3.2. Pilnvarnieks regresa kārtībā atlīdzina Pašvaldībai visus zaudējumus, ja:
 - 3.2.1. zaudējumi radušies Pilnvarnieka prettiesiskas darbības vai bezdarbības rezultātā;
 - 3.2.2. Pilnvarnieks neizpilda vai nepienācīgi izpilda Uzdevumus.
- 3.3. Pilnvarnieks nodrošina un ir materiāli atbildīgs par Uzdevuma izpildi.
- 3.4. Pilnvarnieks tiek atbrīvots no atbildības, ja saistību neizpilde radusies nepārvaramas varas apstākļu rezultātā.

4. Pašvaldības tiesības, pienākumi, atbildība

- 4.1. Pašvaldība ir tiesīga pieprasīt un saņemt jebkāda veida rakstisku informāciju un paskaidrojumus no Pilnvarnieka saistībā ar Uzdevuma izpildi.
- 4.2. Pilnvarnieks attiecībā uz Uzdevuma izpildi ir Pašvaldības padotībā.
- 4.3. Kontroli pār Pilnvarnieku savas kompetences ietvaros veic Pašvaldības izpilddirektors un Pilnvarnieka kapitāla daļu turētāja pārstāvis.
- 4.4. Pašvaldība atbild par Uzdevuma izpildi kopumā.

5. Līguma izpildes kvalitātes novērtējuma kritēriji

- 5.1. Pašvaldība Uzdevuma izpildes kvalitāti novērtē pēc šādiem kritērijiem:
 - 5.1.1. veicot Uzdevumu, ievērot prasības, kāds ir noteiktas spēkā esošajos normatīvajos tehniskajos noteikumos un darbu drošības noteikumos;
 - 5.1.2. Uzdevumu izpilde atbilstoši "Ceļu specifikācijas 2021" noteiktajām prasībām (Pielikums);
 - 5.1.3. finanšu līdzekļu izlietojums atbilstoši paredzētajiem mērķiem;
 - 5.1.4. vides kvalitātes saglabāšanas un uzlabošanas darbību nodrošināšana pārvaldīšanas procesā atbilstoši pieejamajam finansējumam.

6. Finanšu piešķiršanas un pārskatu sniegšanas kārtība

- 6.1. Pilnvarnieks, pildot Līgumā noteiktos uzdevumus, patstāvīgi rīkojas ar Pašvaldības piešķirto finansējumu atbilstoši 2021.gada budžetā plānotajiem līdzekļiem, nodrošinot to racionālu un lietderīgu izmantošanu Uzdevumu izpildei.
- 6.2. Pilnvarnieka darbību Uzdevumu izpildē uzrauga Pašvaldība, kura ir tiesīga jebkurā laikā pieprasīt un pieprasījumā norādītā termiņā saņemt no Pilnvarotās personas ar Uzdevumu izpildi saistītu informāciju.

7. Līguma darbības termiņš

- 7.1. Līguma darbības termiņš – **no 2021. gada 1. maija līdz 2021. gada 31. decembrim.**
- 7.2. Pašvaldība Līgumu var uzteikt, brīdinot Pilnvarnieku trīs mēnešus iepriekš.
- 7.3. Pašvaldība var Līgumu uzteikt, neievērojot Līguma 7.2. punktā minēto termiņu, ja Pilnvarnieks rupji pārkāpis Līguma nosacījumus, vai pastāv citi svarīgi iemesli, kas neļauj turpināt Līguma attiecības.
- 7.4. Pilnvarnieks var uzteikt Līgumu 1 mēnesi iepriekš, ja Pašvaldības rīcība rada Pilnvarniekam pamatotus zaudējumus Uzdevuma izpildē.
- 7.5. Pilnvarnieks Līgumu var uzteikt, ja vairs nepastāv tā darbības pamata noteikumi vai Uzdevuma izpilde nav ekonomiski pamatota.

8. Strīdu risināšana

- 8.1. Ja viena Puse pārkāpusi kādu no Līguma nosacījumiem, otrai Pusei piecu darba dienu laikā ir tiesības iesniegt rakstveida pretenziju, kurā norādīts pārkāpuma raksturs un Līguma punkts, kuru Līguma slēdzēja Puse uzskata par pārkāptu.
- 8.2. Paskaidrojumus par pretenziju var iesniegt piecu darba dienu laikā.

8.3. Strīdus un nesaskaņas, kas var rasties Līguma izpildes rezultātā vai sakarā ar Līgumu, Puses risinās pārrunu ceļā. Ja Puses nevar panākt vienošanos, tam domstarpības risināmas saskaņā ar spēkā esošajiem normatīvajiem aktiem.

9. Citi nosacījumi

- 9.1. Attiecības starp Pusēm, kas nav noregulētas ar Līgumu, tiek regulētas saskaņā ar spēkā esošajiem normatīvajiem aktiem.
- 9.2. Līgums sagatavots uz 3 lapām un parakstīts 2 vienādos eksemplāros ar vienādu juridisko spēku. Katrai Pusei izsniegts pa vienam Līguma eksemplāram.

10. Pušu rekvizīti un paraksti

Pašvaldība:

Tukuma novada Dome

Talsu iela 4, Tukums, LV-3101
Reģ. Nr. 90000050975
Banka: AS "Swedbank"
Kods: HABALV22
Konts: LV17HABA000140540731

Inese Valtere

Pilnvarnieks:

SIA "Komunālserviss TILDe"

Pasta iela 1A, Tume, Tumes pagasts,
Tukuma novads, LV-3139
Reģ. Nr. 50103420091
Banka: AS "Swedbank"
Kods: HABALV22
Konts: LV37HABA0551030641069

Valdis Mitenbergs

Domes priekšsēdētājs

(personiskais paraksts)

N.Rečs

TEHNISKĀ SPECIFIKĀCIJA

1. Pakalpojuma mērķis:

Nodrošināt attiecīgās pagastu pārvaldes teritorijā esošo pašvaldības ceļu uzturēšanu atbilstoši vispārējās valsts autoceļu tīklā veicamo darbu izpildes un kvalitātes prasībām atbilstoši autoceļu noslogojumam “Ceļu specifikācijas 2021”.

2. Darba uzdevums:

Veikt attiecīgās pagastu pārvaldes teritorijās esošo pašvaldības ceļu uzturēšanas darbus saskaņā ar attiecīgās pagastu pārvaldes prasībām:

Nr. p.k.	Darbu veids	Mērv.	Apjoms
			<i>attiecīgā pagastu pārvalde</i>
2.1.	Ceļa seguma planēšana līdz 8 m platumam	km	
2.2.	Nesaistīta minerālmateriāla atjaunošana un remonts	m ³	
2.3.	Zāles pļaušana	pārg. km	
2.4.	Koku, krūmu un zaru zāģēšana		
2.4. 1.	Mehanizētā krūmu pļaušana	pārg. km	
2.4. 2.	Koku un zaru zāģēšana	gab.	
2.5.	Ceļa sakārtošana	h	
2.6.	Caurteku tīrīšana vai remonts	m	
2.7.	Nomaļu grunts uzauguma noņemšana	m ³	
2.8.	Aputeķļošana	m ²	
2.9.	Ceļa zīmju un ceļa zīmju stabu uzstādīšana vai nomaiņa	gab.	

3. Pakalpojuma rezultāts:

Nodrošināt attiecīgās pagastu pārvaldes teritorijā esošo pašvaldības ceļu uzturēšanu atbilstoši vispārējās valsts autoceļu tīklā veicamo darbu izpildes un kvalitātes prasībām atbilstoši autoceļu noslogojumam “Ceļu specifikācijas 2021”.

4. Pašvaldības ceļu un ielu saraksts attiecīgā pagastu pārvalde

Ceļa Nr.	Ceļa/ielas nosaukums	Uzturēšanas klase	Gr upa	Segum s	Garums (km)
Kopā pašvaldības ceļi (km):					
Kopā pašvaldības ceļi ar grants segumu (km):					
Kopā pašvaldības ceļi ar melno segumu (km):					

5. Pašvaldības ceļu un ielu saraksts attiecīgā pagastu pārvalde

Ceļa Nr.	Ceļa/ielas nosaukums	Uzturēšanas klase	Grup a	Segum s	Garums (km)

Kopā pašvaldības ceļi (km):				
Kopā pašvaldības ceļi ar grants segumu (km):				
Kopā pašvaldības ceļi ar melno segumu (km):				

6. Ceļu specifikācija 2021:

6.1. Ceļa seguma planēšana līdz 8 m platumam:

Mērķis:

Nesaistītu segumu ceļa klātnes planēšana vai līdzināšana paaugstina satiksmes drošību, nodrošina ceļa klātnes un seguma līdzenumu un ūdens novadi, uzlabojot vai saglabājot esošo šķērskritumu.

Ar planēšanu nolīdzina ceļa seguma virsmas šķērsvilkņus un 3 – 4 cm dziļas bedrītes.

Darba daudzuma uzmērīšana:

Planēšanas darba daudzums jāmēra, uzmērot noplanēto ceļa garumu paralēli ceļa asij km.

Darba apraksts:

Ceļa klātnes seguma planēšana vai līdzināšana ietver ceļa klātnes seguma planēšanu vai līdzināšanu paredzētajā apjomā, kā arī nepieciešamības gadījumā – nelielu svešķermeņu novākšanu, lokālu ūdens novades nodrošināšanu no ceļa virsmas – ja iespējams, nepieciešamo satiksmes organizācijas tehnisko līdzekļu uzstādīšanu un novākšanu.

Iekārtas:

Planēšanai jālieto autogreideris vai autogreideris ar aizmugurējo klievētāju, vai autogreideris ar aizmugurējo klievētāju, vai piekabināmais greideris, kurš nodrošina, ka vienā darba gājienā līdzinātās joslas platumam ir vismaz 2,5 m.

Darba izpilde:

Nepieciešamības gadījumā ceļa klātne jāattīra no svešķermeņiem.

Vietās, kur tas ir nepieciešams un iespējams, jānodrošina ūdens novade no ceļa klātnes.

Planējot jānolīdzina nelielus iesēdumus un citas deformācijas.

Līdzinot jānolīdzina bedrītes, šķērsvilkņus, iesēdumus, un citas ceļa klātnes deformācijas

Profilēšanu ieteicams veikt pie minerālā materiāla optimālā mitruma. Planēšanu veic virzienā no ceļa klātnes šķautnes uz asi.

Līdzināšanu veic virzienā no ceļa klātnes šķautnes uz asi, vai arī no vienas ceļa klātnes šķautnes uz otru. Veicot līdzināšanu no vienas ceļa klātnes šķautnes uz otru, darbs pārmaiņus uzsākams no ceļa labās vai kreisās puses.

Kvalitātes novērtējums:

Ceļa klātnei un segumam jābūt līdzenam visā platumā, bez šķērsvilkņiem, vaļņiem garenvirzienā un bedrēm.

Uz ceļa klātnes un seguma nedrīkst atrasties velēnas vai akmeņi, kas lielāki par 70 mm.

Grants, šķembu vai grunts seguma sajūguma vietai ar melno segumu, dzelzceļa pārbrauktuves klātnei vai tiltu klājumu jābūt līdzenam.

Darba dienas beigās nedrīkst palikt neizlīdzināts valnis, ja nav iespējams valni izlīdzināt, tad šādā ceļa posmā jāuzstāda nepieciešamie satiksmes organizācijas līdzekļi.

Pēc planēšanas taisnos posmos un liela rādiusa līknēs jābūt 3% - 5% lielam pareiza virziena šķērskritumam, pārējās līknēs jābūt pareiza virziena virāžai ar šķērskritumu līdz 6% (ieskaitot).

Izpildītais darbs kontrolējams visā apgabalā. Neatbilstību gadījumā jāveic nepieciešamie pasākumi prasību nodrošināšanai.

6.2. Nesaistītu minerālmateriālu seguma atjaunošana un remonts:

Mērķis:

Nesaistītu minerālmateriālu seguma atjaunošana un remonts uzlabo ceļa seguma līdzenumu un/vai, nodrošina satiksmi autoceļā.

Darba apraksts:

Nesaistītu minerālmateriālu seguma atjaunošana un remonts ietver remonta vietas attīrīšanu (ja tas nepieciešams), nepieciešamo materiālu sagatavošanu, piegādi un iestrādi. Satiksmes organizācijas tehnisko līdzekļu noņemšana;

Pārbrauciens līdz nākošai darba vietai vai atgriešanās ražošanas bāzē.

Materiāli:

Iesēdumu un bedrīšu remontam jālieto minerālmateriāls. Materiāls nedrīkst saturēt māla gabalus vai pikas, velēnas, saknes un citas organiskas vielas vai citus nepieņemamus piemaisījumus. Granulometriskajam satāvam, testējot saskaņā ar LVS EN 933:1, jāatbilst šādām prasībām:

- materiāla daļiņu daudzums zem 63 mm sieta – 100%;

- materiāla daļiņu daudzums zem 5,6 mm sieta – 20% – 70%;
- materiāla daļiņu daudzums zem 0,063 mm sieta ≤ 15%.

Kūkumojošām vietām jālieto rupju šķembu frakcija vai frakciju maisījums. Materiāls nedrīkst saturēt māla gabalus vai pikas, velēnas, saknes un citas organiskas vielas vai citus nepieņemamus piemaisījumus.

Nesaistītu minerālmateriālu seguma atjaunošanai, atbilstoši paredzētajam, jālieto minerālmateriālu maisījumi vai frakcija no kalnu iežiem vai arī reciklēti materiāli, kas atbilst Ceļu specifikācijā izvirzītajām prasībām, kas nesatur māla gabalus vai pikas, velēnas, saknes vai citus nepieņemamus piemaisījumus. Ja seguma atjaunošana paredzēta uzbūvējot jaunu dilumkārtu, jālieto minerālmateriālu maisījumi 0/32s vai 0/16. Ja paredzēts atāunot minerālmateriāla segumu pirms virsmas apstrādes, tad jālieto minerālmateriālu maisījums 0/32p. Ja seguma atjaunošana paredzēta iemaisot jaunu materiālu esošajā dilumkārtā, atbilstoši paredzētajam var lietot fracionētus rupjos minerālmateriālus vai pamatu kārtām paredzētus maisījumus.

Darba izpilde:

Minerālmateriāla piemērotībai ir jābūt pierādītai ar materiālu testēšanas pārskatiem un tas jā sagatavo pirms iestrādes. Drīkst izmantot tikai nesasalušu materiālu, kā arī nedrīkst būt sasalis esošais segums.

Iesēdumu vai bedrīti attīra no netīrumiem, dubļiem vai ūdens. Paredzētajā vietā iepilda minerālmateriālu, kuru pēc tam noplanē, vai noprofilē un sablīvē.

Atjaunojot nesaistītu minerālmateriālu segumu:

- pirms jauna materiāla pievešanas esošā dilumkārtā jānoprofilē, piedodot tai pareizo šķērskritumu, un jāuzzirdina 3 – 5 cm dziļumā;
- ja ceļa klātnes platums ir lielāks par 8 m, ieteicams veidot esošai segai gultnes profilu 7 m platumā, kurā iestrādā no jauna pievesto materiālu;
- pēc materiāla pievešanas un izlīdzināšanas veicama ceļa brauktuves un nomaļu galīgā profilēšana un blīvēšana. Labākai sablīvēšanai, ja nepieciešams, ir jālaista ar ūdeni.

Kvalitātes novērtējums:

Ceļa klātnei jābūt līdzenai visā platumā, bez šķērsviļņiem un bedrēm. Uz ceļa klātnes nedrīkst atrasties velēna vai jebkādas citas daļiņas, kas lielākas par 70 mm. Seguma malās nedrīkst palikt vaļņi.

Šķērskritumam ir jābūt pareizā virzienā.

Nesaistītā seguma sajūguma vietai ar asfalta segumu, bruģi, dzelzceļa klātnei vai tilta klājumu jābūt līdzenai, bez trieciena.

Virsmā nedrīkst būt irdena, tai jābūt viendabīgai, blīvai, bez pārmērīga nepiesaistīta materiāla daudzuma uz tās (≥ 100 % no Proktora blīvuma).

Darba dienas beigās nedrīkst palikt neizlīdzināts materiāls.

Darba daudzuma uzmērīšana:

Darba daudzums jāuzmēra, novērtējot kravas tilpumu m³, vai aprēķinot konstruktīvās kārtas tilpumu atbilstoši m³.

6.3. Zāles plaušana:

Mērķis:

Zāles plaušanu paredz, lai uzlabotu ceļa un tam pieguļošo teritoriju pārredzamību, veicinātu ūdens novadi no ceļa klātnes un sangrāvjiem, veiktu profilaksi pret nezāļu sēklu izplatību. Paaugstinātu ugunsdrošību autoceļu joslā.

Darba apraksts:

Zāles plaušana ietver zāles plaušanu, nopļautās zāles novākšanu no ceļa konstrukcijām, un tās izkliešanu ceļa nodalījuma joslā.

Iekārtas un mehānismi:

Zāles plaušanai ar rokām - rokas zāles pļaujmašīnas, trimeri, zāles šķēres un izkaptis.

Mehānizētai zāles plaušanai - pašgājēja tehnika vai cita tehnika, kas aprīkota ar iekārtu zāles plaušanai.

Mehānizētai zāles plaušanai sarežģītos apstākļos – pašgājēja tehnika aprīkota ar papildmehānismiem (izlicēm, liftiem u.tml.) vai cits.

Darbu izpilde:

Pļaujot zāli ar tehniku darba gājiena platums atkarīgs no pielietotās tehnikas darba platuma, atsevišķos gadījumos, lai nodrošinātu plaušanas pabeigtību darba gājiena platums drīkst būt šaurāks par darba platumu.

Nopļauto zāli atstāj izklaidus uz vietas satrudēšanai. Nopļautā zāle nedrīkst traucēt ūdens novades sistēmas darbību, nosegt vai atrasties uz kādām ceļa konstrukcijām, kas varētu negatīvi ietekmēt ceļa konstrukciju funkcionalitāti vai satiksmes drošību.

Zāli ap signālstabiņiem un ceļa aprīkojuma elementiem apļauj ar rokām. Zāli ap signālstabiņiem un ceļa aprīkojuma elementiem jānoplauj ne vēlāk, kā 5 darba dienu laikā pēc mehānizētas zāles pļaušanas pabeigšanas konkrētajā ceļa posmā.

Darba daudzuma uzmērīšana:

Ar tehniku noplautu zāli jāuzmēra zāles plāvēja darba gājienu garumu paralēli ceļa asij kilometros – **pārg. km**, vai jāuzmēra atbilstoši Ceļu specifikāciju noteiktajam noplautais laukums hektāros – ha.

Ja izpļaujamās zāles joslas platums ir līdz 1,6 m, to uzskata par vienu veselu gājieni, neatkarīgi no veikto darba gājienu skaita.

Uzmērījumi un kvalitātes novērtējums:

Visā darba zonā līdzieni noplauta zāle. Palikušo stiebru garums nedrīkst būt garāks par 10 cm.

Noplautā zāle nedrīkst traucēt ūdens novades sistēmas darbu piegružot ietves, pieturvietu platformas un brauktuvi

6.4. Koku, krūmu un zaru zāgēšana:

Mērķis:

Koku, krūmu un zaru zāgēšanu paredz, lai uzlabotu ceļa un tam pieguļošo teritoriju pārredzamību, veicinātu ūdens novadi no ceļa klātnes un sangrāvjiem,

Darba apraksts:

Meža, koku vai to zaru zāgēšana, teritorijas attīrīšana no pameža un krūmiem, ja paredzēts – arī celmu laušana – ietver visus nepieciešamos veicamos darbus, kā arī materiālus vai iekārtas, kas jāpiegādā un jāizlieto, lai pilnībā atbrīvotu teritoriju, aizvācot prom mežu, kokus, celmus, krūmus un zarus.

Iekārtas un mehānismi:

Darbu izpildei nepieciešamās iekārtas vai mehānismus, kas nodrošina kvalitatīvu darba izpildi, izvēlas būvdarbu veicējs.

Krūmu pļaušanu ar uz traktora uzkarinātu krūmu plāvēju jāveic ar ritenštraktoru, kurš aprīkots ar uzkarināmo krūmu plāvēju, kura darba joslas platums $\geq 1,2$ m. Plāvējmehānismam jāatbilst šādām prasībām:

- jāspēj noplaut dzinumus 10-20 cm augstumā no zemes;
- jābūt pietiekoši jaudīgam, lai noplautu krūmu atvases ar diametru ≤ 5 cm.

Darbu izpilde:

Koku zāgēšanu veic ievērojot 2012. gada 2. maija Ministru kabineta noteikumu Nr. 309 "Noteikumi par koku ciršanu ārpus meža" prasības. Par koku uzskatāmi koki ar diametru virs 12 cm. Koka diametrs jāmēra 1,3 m augstumā no zemes virsmas.

Krūmi, pamežs, zari, izlauztie celmi un saknes jāsadedzina, jāsašķeldo vai jānovieto atbērtnē, bet izmantojamā koksne jāaizved uz paredzēto krautni. Pelni vai šķelda jāizklīdē vai jāaizvāc.

Celmu augstums no pieguļošās zemes virsmas nedrīkst būt lielāks kā 1/3 no celma diametra (ja tos nav paredzēts novākt), bet ne augstāks par 20 cm. Ja nav paredzēts grunti tālāk izstrādāt, izlauzto celmu vietas jāaizber.

Pirms atsevišķa koka zāgēšanas jānovāc krūmi un koka apakšējie zari.

Koka nozāgēšanu alejā vai sarežģītos apstākļos veic pa daļām sākot no augšas, izmantojot pacēlāju. Ja krītošā koka daļas var apdraudēt tuvumā esošas ēkas vai virszemes inženierkomunikācijas, tad katru zāgējamo koka daļu noceļ atsevišķi ar autoceltni.

Ja paredzēta koka vainaga veidošana, koka ģeometriskā forma jāveido atbilstoši paredzētajam. Kā arī jāizgriež bojātie vai sausie zari un zari, kas traucē ceļa zīmju redzamību.

Nozāgēto zaru zāgējuma vietas saglabājamajiem kokiem pēc zaru nozāgēšanas nekavējoties jāaizkrāso ar eļļas krāsu vai jānosedz ar atbilstošu potziedi.

Sauso un lieko zaru izzāgēšana paredzēta kokiem ar stumbra diametru līdz 500 mm, zaru ar diametru lielāku par 40 mm, līdz 15 zariem vienā kokā.

Vētrā lauztu koku jāsažāgē un jāsakrauj kaudzē ceļa klātnes ceļa nodalījuma joslā, ārpus ceļa grāvjiem.

Noplauto krūmu atvases jāizvāc no ceļa klātnes un grāvjiem, tās vienmērīgi jāizklīdē ceļa nodalījuma joslā.

Darba daudzuma uzmērīšana:

Darba daudzuma uzmērīšanu veic pirms darba uzsākšanas.

Zāgējot krūmus vai mežu un laužot celmus, paveikto darbu uzmēra, mērot laukumu pēc zaru vainaga kvadrātmetros vai hektāros.

Zāgējot atsevišķi augošus kokus un laužot celmus, kā arī zāgējot zarus un veidojot vainagus, padarīto darbu uzmēra gabalos [viens(am) koks(am) + viens celms = 1 gab.].

Krūmu pļaušanu ar uz traktora uzkarinātu krūmu griezēju jāuzmēra darba gājienu kilometros – **pārg. km**. Ja izpļaujamās joslas platums ir līdz 1,6 m to apmaksā kā vienu veselu gājieni, neatkarīgi no veikto darba gājienu skaita.

Uzmērījumi un kvalitātes novērtējums:

Kokam jābūt nozāģētam ne augstāk par 20 cm virs zemes vai augstumā, kas nepārsniedz 1/3 no celma diametra. Kokam jābūt aizvestam, koksnes atkritumiem un zariem aizvestiem, sadedzinātiem vai sašķeldotiem. Šķeldai vai pelniem jābūt vienmērīgi izkliedētiem ceļa nodalījuma joslā.

Pēc vētrā lauza koka novākšanas, ceļa zemes klātnei jābūt tīrai. Sagarinātā koka zariem jābūt sakrautiem kaudzē(s). Krūmu celmi nedrīkst būt garāki par 10 cm. Ja tiek pielietota uz traktora uzkabīnāta iekārta krūmu celmi nedrīkst būt garāki par 20 cm. Nocirstajiem krūmiem jābūt aizvākti no ceļa nodalījuma joslas, neattiecas, ja tiek pielietota uz traktora uzkabīnāta iekārta vai rokas krūmu plāvējs. Nopļautie krūmi nedrīkst atrasties uz ceļa klātnes un ūdens novades sistēmās.

6.5. Ceļu sakārtošana:**Mērķis:**

Ceļa sakārtošanu paredz, lai operatīvi nodrošināti autoceļam noteiktās ikdienas uzturēšanas prasības, lai operatīvi novērstu draudus satiksmes drošībai un ceļa noturībai, novēršot ceļa elementu bojājumus, sakārtojot aprīkojumu vai uzstādot, noņemot satiksmes organizācijas līdzekļus, ja darba izpildei nav nepieciešama speciālā tehnika un materiāli.

Darba apraksts:

Ceļa sakārtošanu veic pēc pasūtītāja mutiska vai rakstiska uzdevuma, kā arī saskaņā ar būvdarbu veicēja konstatētajiem defektiem, vai no citiem avotiem iegūtās informācijas.

Ceļa sakārtošana ietver ceļa bojājuma novēršanu, aprīkojuma sakārtošanu vai satiksmes organizācijas līdzekļu sakārtošanu un uzstādīšanu.

Darba izpilde:

Operatīvi jānovērš draudus satiksmes drošībai, un ceļa noturībai, salabojot ceļa elementu bojājumus, sakārtājot aprīkojumu vai uzstādot/noņemot satiksmes organizācijas līdzekļus, ja veicamo darbu izpildei nav nepieciešama speciālā tehnika un materiāli. Ceļa sakārtošanu veic pēc pasūtītāja pieprasījuma, būvdarbu veicēja konstatētajiem defektiem, kā arī no citiem avotiem iegūtās informācijas.

Savāktie atkritumi un ceļam nepiederošie priekšmeti jāaizvāc.

Darba daudzuma uzmērīšana:

Jāuzskaita darba izpildei faktiski izlietotais laiks stundās.

Uzmērījumi un kvalitātes novērtējums:

Draudiem satiksmes drošībai un ceļa noturībai jābūt novērstiem vai samazinātiem, ceļa elementiem sakārtotiem.

Neatbilstību gadījumā jāveic pasākumi prasību nodrošināšanai.

6.6. Caurteku tīrīšana vai remonts:**Mērķis:**

Sīku bojājumu novēršanu caurtekās paredz, lai novērstu ūdens caursūkšanos un grunts izskalošanos caur caurteku elementu saduršuvēm.

Sīku bojājumu novēršanas process paredzēts caurtekām ar diametru, kas lielāks par 1 m, kā arī taisnstūra caurtekām, darbu veicot no caurtekas iekšpusē.

Caurteku attīrīšanu no sanesumiem paredz, lai aizvāktu no un pie caurtekas laika gaitā uzkrājušos dažādus svešķermeņus un grunšu sanesumus.

Darba apraksts:

Caurtekas tīrīšana – caurtekas un tās gultnes attīrīšana no sanesumiem, aizsērējumiem un svešķermeņiem caurtekā un līdz 2 m ārpus caurtekas uz katru pusi vai nostiprinātās teknes garumā.

Caurtekas gala attīrīšana – caurtekas gala attīrīšana no sanesumiem, aizsērējumiem un svešķermeņiem līdz 1 m caurtekas iekšpusē un līdz 2 m ārpus caurtekas vai nostiprinātās teknes garumā.

Darba izpilde:

Sīku bojājumu novēršana caurtekās ietver šuves tīrīšanu un šuves aizpildīšanu.

Caurteku tīrīšana un gala attīrīšana ietver visus darbus, materiālus un iekārtas, kas nepieciešami, lai iztīrītu caurteku un gultni.

Prasības izpildītam darbam:

Bojātās šuves iztīrāmas no sanesumiem, netīrumiem un sabrukušā betona atliekām.

Iztīrītās šuves aizdrīvējamas ar bitumenā vārtām pakulām un pēc tam aizpildāmas ar cementa javu.

Virsmā nolīdzināma līdz nebojātā groda virsmas līmenim. Būvgružus jātransportē uz uzņēmēja atbērtni. Darbs izpildāms siltā laikā, pie gaisa temperatūras ne zemākas par + 5 °C.

Sanesumu attīrīšana caurteku galos jāveic pēc plūdu līmeņa krišanās, no caurteku gala tehnēm iztīrot sanesumus, aizsērējumus un svešķermeņus. Tīrīšanas garums – nostiprinātās teknes garumā vai līdz 2 m uz katru pusi no caurtekas gala sienām. Jāiztīra arī caurtekas iekšpuse līdz 1 m garumā.

Caurteku tīrīšana visā garumā jāveic, attīrot caurtekas iekšpusi visā garumā, kā arī nostiprinātās teknes garumā vai līdz 2 m uz katru pusi no caurtekas gala sienām.

Iztīrītā sanesumu grunts izlīdzināma grāvja malā vai uz nogāzes. Pārējie sanesumi, aizsērējumi vai svešķermeņi jāaizvāc.

Uzmērījumi un kvalitātes novērtējums:

Caurteku šuvēm jābūt vienmērīgi aizpildītām, novēršot ūdens caursūkšanos un grunts izskalošanos caur caurteku elementu saduršuvēm. Darba vietai jābūt sakārtotai un būvgružiem aizvāktiem. Pārbaudes un uzmērījumi izpildāmi jebkurā vietā, ja vizuāli konstatēta neatbilstību iespējamība. Neatbilstību gadījumā jāveic nepieciešamie labojumi prasību nodrošināšanai.

Caurteikai jābūt tīrai visā tās garumā, brīvai no sanesumiem un svešķermeņiem. Gala sienām jābūt atraktām, atsedzot to augšējo virsmu un fasādes daļu līdz caurtekas gultnes apakšējai daļai. Ceļa nogāžu virsmai un darba laikā skartai teritorijai jābūt noplanētai atbilstošā slīpumā.

Jābūt nodrošinātai brīvai ūdens caurtecei. Sanesumu gruntij jābūt izlīdzinātai, pārējiem sanesumiem, aizsērējumiem un svešķermeņiem aizvāktiem.

Darba daudzuma uzmērīšana:

Jāuzmēra sakārtoto šuvju garums metros.

Caurteku tīrīšanas apjoms uzmērāms, mērot visu caurtekas garumu metros.

Sanesumu attīrīšanu caurteku galos jāuzmēra, uzskaitot attīrītās caurtekas galus gabalos.

6.7. Nomaļu grunts uzauguma noņemšana:

Mērķis:

Nomaļu grunts uzauguma noņemšanu paredz, lai uzlabotu ūdens novadi no ceļa klātnes.

Nomaļu grunts uzauguma noņemšana, aizvedot uz atbērtni – m³

Nomaļu grunts uzauguma noņemšana, grunti izlīdzinot uz vietas – m³

Darba daudzuma uzmērīšana:

Jāuzmēra noņemtās grunts tilpumu blīvā veidā m³.

Darba apraksts:

Nomaļu grunts uzauguma noņemšana ietver nomales uzaugumu nogriešanu, grunts aizvākšanu vai izlīdzināšanu uz vietas, kā arī zemes klātnes šķautnes un nomales šķērprofilu atjaunošanu un brauktuves notīrīšanu.

Darba izpilde:

Nomaļu uzaugumu noņemšanu, aizvedot to uz atbērtni, izpilda vietās, kur esošā situācija neļauj noņemt materiālu izlīdzināt ceļa nodalījuma joslā. Nogriežot uzaugumu, nedrīkst tikt bojāta apaugusī ceļa nogāze. Nogrieztais uzaugums jāaizvāc.

Pēc grunts aizvešanas nomale jānoprofilē un no seguma jānoslauka tur uzbirusī grunts.

Pēc nomales grunts uzauguma izlīdzināšanas uz nogāzes, jāveic nomales šķautnes atjaunošana. No seguma jānoslauka tur uzbirusī grunts.

Prasības izpildītam darbam:

- Ceļa klātnei jābūt līdzenai visā platumā, bez šķērsviļņiem un bedrēm. Uz ceļa klātnes nedrīkst atrasties velēna vai daļiņas, kas lielākas par 70 mm. Seguma malās nedrīkst palikt vaļņi.
- Šķērskritumam ir jābūt pareizā virzienā.
- Pēc planēšanas grants, šķembu vai grunts seguma sajūguma vietai ar melno segumu, dzelzceļa klātnei vai tiltu klājumu jābūt līdzenai, bez trieciena.
- Darba dienas beigās nedrīkst palikt neizlīdzināts valnis. Ja nav iespējams valni izlīdzināt, tad šādā ceļa posmā jāuzstāda nepieciešamie satiksmes organizācijas līdzekļi.

Uzmērījumi un kvalitātes novērtējums:

Pēc uzaugumu novākšanas ceļa nomalēm jānodrošina ūdens novade bez izskalojumu veidošanās. Nomaļu šķērprofilam jābūt 3 % – 5%. Virrāzās nomales šķērskritums var būt līdz 6 % un tam jābūt vērstam uz līknes iekšpusi.

Segas malas un nomales sajūgumam jābūt vienā līmenī vai ne zemāk par 10 mm. Pēc darbu pabeigšanas ceļa segumam jābūt tīram.

6.8. Atputekļošana:

Mērķis:

Atputekļošana lietojama ar saistvielām nesaistītu kārtu apstrādei, lai samazinātu putēšanu. Atputekļošana saglabā kārtas planējamību un profilējamību. Atputekļošana ieteicama paredzēt, ja ir nepieciešams īslaicīgi vai ierobežotu laika periodu samazināt nesaistītu minerālmateriālu seguma vai pamata putēšanu.

Grants segumu pastāvīga atputekļošana ieteicama posmos ar nelielu, bet pietiekami pastāvīgu satiksmes intensitāti, īpaši apdzīvotu vietu tuvumā. Atputekļošana grants segumu posmos ar vidēju un lielu satiksmes intensitāti nav ieteicama ilglaicīgai vai pastāvīgai lietošanai (izņemot, ja plānots īslaicīgs satiksmes intensitātes pieaugums), labāk paredzēt ar saistvielām saistītu segumu, piemēram, asfaltu vai virsmas apstrādi.

Atputekļošanas efektivitāte būs atkarīga no daudziem faktoriem – ceļa stāvokļa, klimatiskajiem apstākļiem, satiksmes intensitātes u.c. Piemēram, atputekļojot ar CaCl₂, būs ceļu posmi, kuros atputekļošanas efekts pieņemamā kvalitātē būs visu sezonu, bet būs arī ceļu posmi, kuros sezonas laikā atputekļošana epizodiski būs jāatkārto. Sezonas pirmajā apstrādes reizē ieteicams lietot lielākās ieteiktās CaCl₂ normas, bet otrajā reizē normu var arī samazināt.

Šī specifika paredz atputekļošanas reaģenta iestrādi vienai reizei.

Grants segumam pirms atputekļošanas ir jābūt līdzenam, bez bedrītēm un citiem defektiem, ja nepieciešams, kā atsevišķs darbs jāparedz grants seguma planēšana. Ja pirms atputekļošanas nepieciešama grants seguma planēšana vai profilēšana, ieteicams to paredzēt tieši pirms (tajā pašā dienā) atputekļošanas reaģenta iestrādes.

Mērvienība:

Jāmēra atputekļošanas reaģenta daudzums kilogramos, tonnās vai litros, atputekļotās virsmas platība m², vai atputekļotā ceļa garums km.

Darba apraksts:

Atputekļošana ietver ceļa segas mitrināšanu un atputekļošanas materiāla iestrādi.

Materiāli:

CaCl₂, pārsļās vai ūdens šķīdumā, kas paredzēti grants segumu atputekļošanai, ko pierāda konkrētā materiāla ražotāja izdots apliecinājums. Ieteicamais iestrādājamais CaCl₂ daudzums 0,20 – 0,3 kg/m², atkarībā no ceļa noslogojuma, apstrādes reizes, grants seguma tehniskā stāvokļa, ceļa novietojuma u.c.

Darba izpilde:

Atputekļot ieteicams pavasarī pēc ceļa klātnes pilnīgas atkuššanas vai vasaras sākumā. Atputekļošanu var paredzēt arī vasaras beigās vai rudenī, bet tas nebūs racionāli, jo līdz nākamā gada pavasarim pienācīgs atputekļošanas efekts nesaglabāsies. Apkārtējā gaisa temperatūrai darba izpildes laikā jābūt ne zemākai par +5 0C. Darba izpilde nav plānojama dienās, kad tiek prognozēti lietus.

Atputekļošanas reaģents – CaCl₂ šķīdums vai pārsļās, jāiestrādā uz mitra, bet ne slapja, seguma, paredzēto atputekļošanas reaģenta daudzumu izlejot vai izkaisot.

Atputekļojot ar bitumena emulsiju vai rūpniecības (papīra u.c.) atlikuma produktiem, tie jāizsmidzina vairākos gājienos, katru reizi izsmidzinot līdz 1,0 l/m² emulsijas – ūdens maisījuma. Tūlīt pēc izsmidzināšanas minerālmateriāls jāpārmaisa. Procesu atkārto, kamēr iestrādāts viss paredzētais daudzums.

Grants seguma materiālam darba izpildes laikā jābūt mitram, tas nedrīkst būt sauss, kā arī nedrīkst būt pārmitrināts.

Pēc atputekļošanas reaģenta iestrādes, ja seguma virsma nav pieblīvēta ar transporta kustību – tā ir irdena, ieteicams veikt grants seguma virsmas pieblīvēšanu ar darbu izpildē iesaistīto tehniku.

Uzmērījumi un kvalitātes novērtējums:

Pabeigtam darbam jāatbilst prasībām. Ja veikta samaisīšana, šķērskritumam jāatbilst paredzētajam, šaubu gadījumā jāveic šķērskrituma uzmērīšana. Atputekļojot ar bitumena emulsiju, bitumena emulsijas iestrādes dziļumam segumā jābūt ≥ 2 cm, tas jāpārbauda vismaz vienā vietā ik pēc 1000 m.

Vizuāli jākontrolē atputekļošanas rezultāts. Jābūt nodrošinātam, ka grants segums, kad pa to brauc transportlīdzekļi, sausā laikā neput.

6.9. Ceļa zīmju un ceļa zīmju stabu uzstādīšana vai nomaina:

Mērķis:

Ceļa zīmes jāparedz saskaņā ar LVS 77-1, LVS 77-2, LVS 77-3 un LVS EN 12899-1. Vertikālie apzīmējumi jāparedz saskaņā ar LVS 85. Ieteicams izstrādāt būvprojektu.

Mērvienība:

Ceļa zīmju un ceļa zīmju stabu uzstādīšanas, pārvietošanas vai nomaiņas darba daudzums jāuzmēra gabalos (ceļa zīmes – atsevišķi, ceļa zīmju stabi – atsevišķi).

Individuāli projektējamo zīmju uzstādīšanas vai ceļa zīmju restaurācijas darbiem jāuzmēra zīmju laukumi m², balstus uzskaitot atsevišķi gabalos.

Darba apraksts:

Ceļa zīmju (vertikālo apzīmējumu) un ceļa zīmju stabu uzstādīšana vai nomaiņa ietver zīmes dislokācijas vietas noteikšanu, balstu pamatu izveidošanu, balstu uzstādīšanu, ceļa zīmes piestiprināšanu. Individuāli projektējamām zīmēm jāizstrādā detaļprojekti.

Pagaidu ceļa zīmes pārvietošana ietver ceļa zīmes atrakšanu – aizbēršanu, pārņemšanu vai transportēšanu uz jauno vietu, ceļa zīmes uzstādīšanu jaunajā vietā.

Materiāli:

Ceļa zīmēm un vertikālajiem apzīmējumiem jābūt izgatavotiem atbilstoši LVS 77-1,2,3 un LVS EN 12899-1 (jaunas būvniecības un pārbūves būvobjektos atstarojošajai virsmi jābūt izgatavotai no mikro-prizmatiskajiem materiāliem), vertikālajiem apzīmējumiem – atbilstoši LVS 85.

Pasūtītājs nosaka lielo burtu augstumu saskaņā ar LVS 77-3 un atstarojošo materiālu klasi R1 vai R2 saskaņā ar LVS EN 12899-1 prasībām.

Ceļa zīmju ražošanas procesa kontrole jānodrošina atbilstoši LVS EN 12899-4.

Ceļa zīmju uzstādīšanas augstumam visā ceļa maršruta garumā jābūt pēc iespējas vienādam, izņemot apdzīvotas vietas un pilsētas. Vertikālos apzīmējumus 906, 907 ieteicams uzstādīt ne augstāk par 0,6 m no ceļa klātnes.

Ceļa zīmju materiālam, lielumam un izvietojumam jāatbilst LVS 77-1,2,3, LVS 85 un EN 12899-1 noteiktām prasībām.

Ceļa zīmes vai vertikālā apzīmējuma malām jāatbilst prasībām, kādas noteiktas LVS EN 12899-1 klasei E2 vai E3.

Iekārtas:

Darbu izpildei nepieciešamās iekārtas vai mehānismus, kas nodrošina kvalitatīvu darba izpildi, izvēlas būvdarbu veicējs.

Darba izpilde:

Ceļa zīmes (vertikālie apzīmējumi) jāuzstāda, ja iespējams, uz viena balsta.

Uzstādot ceļazīmes, nedrīkst caurdurt atstarojošo virsmu.

Nomainot vai no jauna uzstādot stiprinājuma stabus, to atrašanās vietai un garumiem jābūt tādiem, lai piestiprinātās ceļa zīmes (vertikālie apzīmējumi), vai vairāku zīmju novietojums, atbilstu LVS 77-2 un LVS 85 prasībām.

Cinkota metāla cauruļu stiprinājuma veidi gruntī ir šādi:

- cinkotas metāla čaulas ievibrēšana gruntī 0,8 – 0,9 m dziļumā (šo paņēmieni nav ieteicams pielietot no jauna būvētās ceļa zemes klātnes nogāzēs, nenoturīgās gruntīs un tamlīdzīgās vietās),
- nostiprinot stabu gruntī ar betonu 0,3 m × 0,3 m vai ar urbumu ≥ 0,15 m minimāli 0,80 m dziļumā, stabam jābūt enkurojumam, kam jānodrošina cauruli pret pagriešanos stiprinājumā, un izraušanu no tā.

Caurules no augšpusē jānodrošina pret atmosfēras nokrišņu iekļūšanu tajās.

Koka stabus drīkst izmantot kilometru rādītāju, izņemot galvenos ceļus, un pagaidu ceļa zīmju uzstādīšanai vai, citos (ārkārtas) gadījumos ar pasūtītāja saskaņojumu, aizstājot metāla stabus uz ierobežotu laika periodu. Koka stabu stiprinājumu gruntī jāveic 0,8 m – 1,0 m dziļumā. Staba stiprinājums tā apakšējā un augšējā daļā minimāli 20 cm biezumā jāizveido šķembu vai akmeņu iekļūjumā. Staba daļā, kas tiek iestiprināta gruntī, jābūt enkurojumam, kas nepieļauj tā brīvu izvilkšanu no stiprinājuma vietas.

Vertikālos apzīmējumus Nr.905, Nr.906, Nr.907 jāuzstāda 0,3 – 0,6 m augstumā virs brauktuves virsmas, tos atļauts lietot kopā ar ceļa zīmēm Nr.410, Nr.411, Nr.412.

Ceļa zīmju materiālam, lielumam un izvietojumam jāatbilst LVS 77-1-2,-3, LVS 85 un LVS EN 12899-1 noteiktām prasībām.

Ceļa zīmju grupām “Virziena rādītāji” un “Informācijas zīmes” uzrakstiem uz valsts galvenajiem autoceļiem ar sadalošo joslu uzstādītām ceļa zīmēm jābūt ar 300 mm augstiem burtiem uz pārējiem valsts galvenajiem autoceļiem – 200 mm, bet uz reģionālajiem un vietējiem autoceļiem – 150 mm augstiem burtiem. Burtu augstums ceļa zīmēm virs brauktuves atbilstoši norādītajam būvprojektā.

Prasības izpildītam darbam:

Segumam jābūt tīram, un, ja pēc tīrīšanas uz nomaies izveidojas valnis, tas jānovāc.

Uzmērījumi un kvalitātes novērtējums:

Ceļa zīmes (vertikālā apzīmējuma) balstam jābūt vertikālam, nav pieļaujama tā viegla pagriešanās ap asi, izraušana vai noliekšanās no vertikālā stāvokļa, respektīvi, jābūt nodrošinātai balsta stabilitātei pašsvara, vēja slodžu, klimatisko u.c. apstākļu ietekmē. Lai nepieļautu ūdens iekļūšanu metāla caurulē, tai jābūt noslēgtai.

Ceļa zīmju (vertikālo apzīmējumu) un balstu veidam, formai, atstarošanas un citām īpašībām jāatbilst paredzētajam. Ceļa zīmju (vertikālo apzīmējumu) ģeometrijai un novietojumam attiecībā pret ceļa brauktuvi jāatbilst LVS 77-2. Ceļa zīmei vai vertikālajam apzīmējumam ir jābūt nostiprinātam stabili, tie nedrīkst noslīdēt pa balstu uz leju pašsvara vai kādu paredzētu vertikālo slodžu ietekmes dēļ vai pagriezties horizontālo vēja vai sniega tīrīšanas slodžu ietekmes dēļ. Ceļa zīmei vai vertikālajam apzīmējumam tās darbības zonā ir jābūt labi saskatāmai un atšķiramai, to nedrīkst aizsegst koku zari, apaugums vai kādi citi traucējoši priekšmeti.

Domes priekšsēdētājs

(personiskais paraksts)

N.Rečs

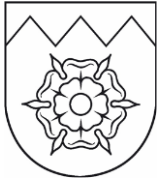

TUKUMA NOVADA DOME

Reģistrācijas Nr.90000050975
Talsu iela 4, Tukums, Tukuma novads, LV-3101,
tālrunis 63122707, mobilais tālrunis 26603299, 29288876
www.tukums.lv e-pasts: pasts@tukums.lv

L Ē M U M S

Tukumā

2021.gada 28.aprīlī
21.§.

prot.Nr.6,

Par izmaiņām Tukuma novada Domes Darījumu ar lauksaimniecības zemi izvērtēšanas komisijas un Zemes īpašumu pārvaldīšanas komisijas sastāvā

2021.gada 7.aprīlī izbeigtas darba tiesiskās attiecības ar Tukuma novada Domes Īpašumu nodaļas vadītāju Viesturu Bērzāju. V.Bērzājs bija arī Tukuma novada Domes Darījumu ar lauksaimniecības zemi izvērtēšanas komisijas un Zemes īpašumu pārvaldīšanas komisijas loceklis.

Lai nodrošinātu Tukuma novada Domes Darījumu ar lauksaimniecības zemi izvērtēšanas komisijas un Zemes īpašumu pārvaldīšanas komisijas pilnvērtīgu darbu:

1. izslēgt Tukuma novada Domes Īpašumu nodaļas vadītāju **Viesturu Bērzāju** no Darījumu ar lauksaimniecības zemi izvērtēšanas komisijas sastāva,
2. izslēgt Tukuma novada Domes Īpašumu nodaļas vadītāju **Viesturu Bērzāju** no Zemes īpašumu pārvaldīšanas komisijas sastāva,
3. iekļaut Darījumu ar lauksaimniecības zemi izvērtēšanas komisijas sastāvā Tukuma novada Domes īpašumu apsaimniekošanas speciālisti **Sigriju Kairišu**,
4. iekļaut Zemes īpašumu pārvaldīšanas komisijas sastāvā Tukuma novada Domes juristi **Gitu Brencsoni**.

Domes priekšsēdētājs

(personiskais paraksts)

N.Rečs



TUKUMA NOVADA DOME

Reģistrācijas Nr.90000050975
Talsu iela 4, Tukums, Tukuma novads, LV-3101,
tālrunis 63122707, mobilais tālrunis 26603299, 29288876
www.tukums.lv e-pasts: pasts@tukums.lv

L Ē M U M S

Tukumā

2021.gada 28.aprīlī
22.š.

prot.Nr.6,

Par Tukuma novada pašvaldības plānošanas reģiona maiņu

Tukuma novads, saskaņā ar Ministru kabineta 2009.gada 5.maija noteikumu Nr.391 "Noteikumi par plānošanas reģionu teritorijām" 2.3.30.apakšpunktu, ir iekļauts Rīgas plānošanas reģionā no 2009.gada 1.jūlija.

2020.gada 23.jūnijā stājās spēkā Administratīvo teritoriju un apdzīvoto vietu likums, kura 14.pantā noteikts, ka Valsts un pašvaldību kopīgu funkciju realizēšanai tiek izveidoti Kurzemes, Zemgales, Rīgas, Vidzemes un Latgales administratīvie reģioni, kuru statusu un darbības nosacījumus regulē atsevišķs likums. Savukārt Administratīvo teritoriju un apdzīvoto vietu likuma Pārejas noteikumu 23.punkts nosaka, ka Ministru kabinets izstrādā likumprojektu par administratīvo reģionu izveidi Vidzemē, Latgalē, Kurzemē, Zemgalē un Rīgas reģionā valsts un pašvaldību kopīgu funkciju realizēšanai. Saskaņā ar Reģionālās attīstības likuma 5.panta otro daļu, plānošanas reģionu teritorijas saskaņā ar pašvaldību iesniegtajiem priekšlikumiem nosaka Ministru kabinets.

Izvērtējot jaunizveidojamā Tukuma novada ģeogrāfisko novietojumu, kā arī ņemot vērā novada specifiku un prioritātes, kas ir kopīgas ar citām Kurzemes pašvaldībām un ir atšķirīgas no Rīgas un Pierīgas tuvumā esošajām pašvaldībām, Ministru kabinetam būtu izsakāms priekšlikums Tukuma novadu iekļaut Kurzemes plānošanas reģionā.

Pamatojoties uz minēto, likuma „Par pašvaldībām” 21. panta pirmās daļas 27. punktu, Reģionālās attīstības likuma 5.panta otro daļu, Dome nolemj:

1. izteikt Vides aizsardzības un reģionālās attīstības ministrijai priekšlikumu grozīt Rīgas plānošanas reģiona un Kurzemes plānošanas reģiona teritorijas, nosakot, ka Tukuma novads ietilpst Kurzemes plānošanas reģionā, virzot priekšlikumu Ministru kabinetam,

2. uzdot Attīstības nodaļai par pieņemto domes lēmumu informēt Vides aizsardzības un reģionālās attīstības ministriju, Rīgas plānošanas reģionu un Kurzemes plānošanas reģionu,

3. kontroli par lēmuma izpildi uzdot Tukuma novada pašvaldības izpilddirektorei Inesei Valterei.

Domes priekšsēdētājs

(personiskais paraksts)

N.Rečs



TUKUMA NOVADA DOME

Reģistrācijas Nr.90000050975
Talsu iela 4, Tukums, Tukuma novads, LV-3101,
tālrunis 63122707, mobilais tālrunis 26603299, 29288876
www.tukums.lv e-pasts: pasts@tukums.lv

L Ē M U M S

Tukumā

2021.gada 28.aprīlī
23.§

prto.Nr.60,

Par būvdarbu līguma termiņa pagarināšanu

Tukuma novada Domē (turpmāk – Dome) saņēmusi SIA “BILDBERG” 2021.gada 25.marta iesniegumu Nr.55 ar lūgumu pagarināt 2020.gada 12.februārī noslēgtā būvdarbu līguma Nr. TND/2-58.8.2/20/1 (turpmāk – Līgums) termiņu līdz 2021.gada 1.novembrim Tukuma 2.vidusskolas pārbūvei.

Līgums ir noslēgts Eiropas Reģionālā attīstības fonda 8.1.2. specifiskā atbalsta mērķa “Uzlabot vispārējās izglītības iestāžu mācību vidi” projekta “Tukuma vispārējās izglītības iestāžu mācību vides uzlabošana” Nr.8.1.2.0/17/I/015 ietvaros.

Saskaņā ar Līguma 5.4.punktu SIA “BILDBERG” apņēmas pabeigt darbus 16 (sešpadsmit) mēnešu laikā no Līguma noslēgšanas dienas, t.i., līdz 2021.gada 11.jūnijam. Iesniegumā Domei SIA “BILDBERG” norāda, ka ir radušies apstākļi, kurus nevarēja paredzēt vai iespaidot, kā, piemēram, lifta šahtas izbūve un lifta piegāde (iesniegums pievienots pielikumā). SIA “BILDBERG” iesniegumā apkopojusi lifta pasūtīšanas, piegādes un ekspertīzes veikšanas termiņus, kuru kopējais laiks līdz montāžas pabeigšanai un dokumentācijas saņemšanai ir papildus 29 nedēļas.

Pamatojoties uz Līguma 13.3.4.4. apakšpunktu “*Būtiski līguma grozījumi ir pieļaujami, ja būvdarbu veikšanu ir kavējuši būtiski apstākļi no Līgumā paredzētajiem, kas nav radušies Būvuzņēmēja vainas dēļ*”, Dome nolemj:

1. pagarināt līguma izpildes termiņu līdz 2021.gada 1.novembrim,
2. uzdot Domes Administratīvās pārvaldes iepirkumu speciālistam sagatavot vienošanos pie Līguma saskaņā ar šo lēmumu.

Domes priekšsēdētājs

(personiskais paraksts)

N.Rečs



TUKUMA NOVADA DOME

Reģistrācijas Nr.90000050975

Talsu iela 4, Tukums, Tukuma novads, LV-3101,
tālrunis 63122707, mobilais tālrunis 26603299, 29288876

www.tukums.lv e-pasts: pasts@tukums.lv

L Ē M U M S

Tukumā

2021.gada 28.aprīlī

prot.Nr.6, 24.§

Par grozījumiem Tukuma novada Domes 2021.gada 3.februāra lēmuma “Par Tukuma novada pašvaldības iestāžu amatu sarakstiem” (prot.Nr.3, 10.§) pielikumos

Pamatojoties uz likuma “Par pašvaldībām” 21.panta pirmās daļas 13.punktu, kas noteic, ka tikai dome var noteikt domes priekšsēdētāja, viņa vietnieka, vietējās pašvaldības administrācijas darbinieku, pašvaldības iestāžu vadītāju un citu pašvaldības amatpersonu un darbinieku atlīdzību, Tukuma novada Domes 2020.gada 23.decembra noteikumiem “Par atlīdzību un sociālajām garantijām Tukuma novada Domes un Tukuma novada pašvaldības iestāžu darbiniekiem” (apstiprināti ar Tukuma novada Domes 2020.gada 23.decembra lēmumu (prot.Nr.27, 19.)), Tukuma novada Domes 2021.gada 3.februāra saistošajiem noteikumiem Nr.5 “Par Tukuma novada pašvaldības 2021.gada budžetu”, kas apstiprināti ar Tukuma novada Domes 2021.gada 3.februāra lēmumu (prot.Nr.3, 9.§), Dome nolēmj:

1. izdarīt Tukuma novada Domes 2021.gada 3.februāra lēmuma “Par Tukuma novada pašvaldības iestāžu amatu sarakstiem” (prot.Nr.3, 10.§) (turpmāk – Lēmums) 3.pielikumā “**Tukuma Raiņa ģimnāzijas amatu saraksts**” šādus grozījumus:

1.1. no 2021.gada 1.maija:

1.1.1. iekļaut amata vienību “Lietvedības administrators” (0,6 amata vienības, profesiju klasifikatora kods 3341 01, amata saime un līmenis 18.3., I, mēnešalgu grupa 4, amatalga 605 *euro*);

1.1.2. izslēgt amata vienību “Apkopējs” (0,1 amata vienība, profesiju klasifikatora kods 9112 01, amata saime un līmenis 13., I, mēnešalgu grupa 1, amatalga 500 *euro*);

1.1.3. izslēgt amata vienību “Tehniskais strādnieks” (0,65 amata vienības, profesiju klasifikatora kods 9333 08, amata saime un līmenis 13., I, mēnešalgu grupa 1, amatalga 500 *euro*).

1.2. izteikt Lēmuma 3.pielikumu “Tukuma Raiņa ģimnāzijas amatu saraksts” šādā redakcijā:

Domes priekšsēdētājs

(personiskais paraksts)

N.Rečs



TUKUMA NOVADA DOME

Reģistrācijas Nr.90000050975
Talsu iela 4, Tukums, Tukuma novads, LV-3101,
tālrunis 63122707, mobilais tālrunis 26603299, 29288876
www.tukums.lv e-pasts: pasts@tukums.lv

L Ē M U M S

Tukumā

2021.gada 28.aprīlī

prot.Nr.6, 25.§

Par grozījumiem Tukuma novada Domes 2020.gada 23.decembra lēmuma "Par Irlavas un Lestenes pagastu pārvaldes maksas pakalpojumu cenrāža apstiprināšanu" pielikumā

Pamatojoties uz Tukuma novada Domes 2015.gada 2.jūlija noteikumiem Nr.9 „Kārtība, kādā Tukuma novada pašvaldības iestādes un aģentūras plāno un uzskaita ieņēmumus no maksas pakalpojumiem un ar šo pakalpojumu sniegšanu saistītos izdevumus, nosaka un apstiprina maksas pakalpojumu izcenojumus” (prot.Nr.7, 9.§), Dome nolemj:

- izdarīt grozījumus Tukuma novada Domes 2020.gada 23.decembra lēmuma "Par Irlavas un Lestenes pagastu pārvaldes maksas pakalpojumu cenrāža apstiprināšanu" (prot.Nr.27, 71.§) pielikumā un papildināt Irlavas un Lestenes pagastu pārvaldes maksas pakalpojumu cenrādi ar 39.punktu šādā redakcijā:

39.	Telpu apkure Irlavas pagasta pakalpojumu centrā	m ²	0.78
-----	---	----------------	------

Domes priekšsēdētājs

(personiskais paraksts)

N.Rečs

Pielikums

Tukuma novada Domes 23.12.2020.
lēmumam (prot. Nr. 27, 71.§)

Ar grozījumiem, kas izdarīti ar
Tukuma novada Domes lēmumu
- 28.04.2021. (prot.Nr.6, 25.§)

**Tukuma novada Domes Irlavas un Lestenes pagastu pārvaldes sniegto maksas
pakalpojumu cenrādis**

Nr. p.k.	Pakalpojuma veids	Mērvienība	Cena bez PVN (euro)
1.	Lestenes Tautas nama zāles 279,3 m ² noma	h	9.92
2.	Lestenes Tautas nama kamīnzālītes un virtuves 55.9 m ² noma	h	1.98
3.	Irlavas Sporta nama lielās sporta zāles 1044.4 m ² noma	h	24.79
4.	Irlavas Sporta nama Trenažieru zāles 62.8 m ² noma	h	1.49
5.	Irlavas Sporta nama Trenažieru zāles apmeklējums – mēneša abonements	mēnesis	8.26
6.	Irlavas Sporta nama Konferenču telpas ar palīgtelpām 292.88 m ² noma	h	6.94
7.	Irlavas sporta nama saunas un dušas telpas noma	h	16.53
8.	Irlavas sporta nama saunas un dušas telpas noma par katru nākamo stundu	h	9.92
9.	Irlavas Sporta nama dušas telpas ar palīgtelpām 29.28 m ² noma	h	0.70
10.	Irlavas sporta nama inventāra noma	gab.	1.24
11.	Irlavas kultūras nama zāles un palīgtelpu 393.7 m ² noma	H	12.40
12.	Lestenes pakalpojumu centra zāles 136.1 m ² noma	H	2.07
13.	Zemādas un muskulārā injekcija	gab.	1.00
14.	Venozās injekcijas	gab.	1.50
15.	Venozās sistēmas	gab.	4.30
16.	Cukura līmeņa noteikšana	gab.	0.70
17.	Analīžu noņemšana pieaugušajiem	gab.	1.40
18.	Analīžu noņemšana pieaugušajiem ar vairākām mononetēm	gab.	1.70
19.	Fizikālās procedūras – Ultraskaņas procedūra	gab.	1.00
20.	Fizikālās procedūras – Alpha – slim AID procedūra	gab.	1.00

21.	Masāžas pakalpojumi – zīdaiņiem (ievirzīšana kustībās)	gab.	0.50
22.	Masāžas pakalpojumi – masāža bērniem	gab.	0.70
23.	Masāžas pakalpojumi – apkakles masāža	gab.	1.00
24.	Masāžas pakalpojumi – muguras masāža	gab.	1.50
25.	Masāžas pakalpojumi – roku masāža/ vai kāju masāža/ vai jostas daļas masāža	gab.	2.00
26.	Masāžas pakalpojumi – krūšu kurvja masāža	gab.	2.00
27.	Ārstnieciskā vingrošana – individuālās nodarbības bērniem	nodarbība	0.70
28.	Ārstnieciskā vingrošana – individuālās nodarbības pieaugušajiem	nodarbība	1.40
29.	Ārstnieciskā vingrošana – nodarbības pieaugušajiem grupās	nodarbība	0.50
30.	A4 formāta lapa kopēšana/printēšana melnbalta No vienas puses	lapa	0.08
31.	A4 formāta lapa kopēšana/printēšana melnbalta no abām pusēm	lapa	0.12
32.	A3 formāta lapa kopēšana/printēšana melnbalta no vienas puses	lapa	0.12
33.	A3 formāta lapa kopēšana/printēšana melnbalta no abām pusēm	lapa	0.1653
34.	A4 formāta lapa kopēšana/printēšana krāsaina	lapa	0.12
35.	A4 formāta lapa kopēšana/printēšana krāsaina uz abām pusēm	lapa	0.1653
36.	A4 formāta lapa kopēšana/printēšana melnbalta, no vienas puses, bibliotēkā	lapa	0.08
37.	A4 formāta lapa kopēšana/printēšana melnbalta, no abām pusēm, bibliotēkā	lapa	0.12
38.	A4 formāta lapa kopēšana/printēšana krāsaina, bibliotēkā	lapa	0.12
39.	Telpu apkure Irlavas pagasta pakalpojumu centrā	m ²	0.78

Piezīme. * 1. Likuma „Par pievienotās vērtības nodokli” 52.pants 3.a.daļa
2. Likuma „Par pievienotās vērtības nodokli” 52.pants 17.e daļu

Atvieglojumi:

1. Noteikt, ka no cenrāža 1.,2.,3.,4.,6.,11. un 12. punktā norādītajiem maksas pakalpojumiem tiek atbrīvotas Tukuma novada pašvaldības iestādes.

2. Noteikt, ka no cenrāža 13.-29.punkta maksas pakalpojuma maksas tiek samazināta 100% personām, kurām piešķirts trūcīgās un maznodrošinātās personas statuss.

3. Cenrāža 9.un 10.punktā noteiktam maksas pakalpojumam tiek piemērots atvieglojums 100% pirmsskolas vecuma bērniem, skolēniem un Tukuma novada pašvaldības iestādēm.

Domes priekšsēdētājs

(personiskais paraksts)

N.Rečs



TUKUMA NOVADA DOME

Reģistrācijas Nr.90000050975

Talsu iela 4, Tukums, Tukuma novads, LV-3101,
tālrunis 63122707, mobilais tālrunis 26603299, 29288876

www.tukums.lv e-pasts: pasts@tukums.lv

L Ē M U M S

Tukumā

2021.gada 28.aprīlī
26.§.

prot.Nr.6,

Par Tukuma novada pašvaldības pirmsskolas izglītības iestāžu un iestāžu, kas īsteno pirmsskolas izglītības programmu, darbību 2021.gada vasarā

Tukuma novada pašvaldībā ir astoņas pirmsskolas izglītības iestādes un sešas izglītības iestādes, kas īsteno pirmsskolas izglītības programmas. Katru gadu jūlijā Tukuma novada pirmsskolas izglītības iestādes kopumā apmeklēja apmēram 200 izglītojamie (izglītojamo skaits, kuri apgūst pirmsskolas izglītības programmu ir 1594). Lai izglītojamie varētu apmeklēt izglītības iestādes arī vasaras mēnešos, Tukuma novada pašvaldība jau kopš 2013.gada jūlija nodrošina atsevišķu pirmsskolas izglītības iestāžu darbu, pārējās izglītības iestādes, kas īsteno pirmsskolas izglītības programmas, uz šo laiku slēdzot. Tas dod iespēju izglītības iestādēs veikt plānotos remonta darbus, kurus saskaņā ar Ministra kabineta 2013.gada 17.septembra noteikumu Nr.890 "Higiēnas prasības bērnu uzraudzības pakalpojuma sniedzējiem un izglītības iestādēm, kas īsteno pirmsskolas izglītības programmu" 55.punktu (*Bērnu klātbūtnē aizliegts veikt telpu dezinfekciju, dezinfekciju un deratizāciju, kā arī telpu remontdarbus*) ir sarežģīti vai pat neiespējami veikt laikā, kad izglītības iestādē atrodas izglītojamie. Izglītības iestāžu slēgšana ļauj izglītības iestāžu vadītājiem organizēt pedagogu atvaļinājuma laiku, netraucējot izglītības procesa īstenošanu, jo saskaņā ar Izglītības likuma 52.panta pirmās daļas 2.punktu *pedagogam ir tiesības [...] saņemt valsts garantētu apmaksātu ikgadējo astoņu nedēļu atvaļinājumu.*

Ņemot vērā situāciju ar vīrusa Covid-19 izplatību un ietekmi uz iedzīvotāju ikdienu, kā arī, lai nepalielinātu dažādu māsaimniecību (no dažādām pirmsskolas izglītības iestādēm) kontaktēšanos, Tukuma novadā jūlijā tiks slēgtas trīs **pirmsskolas izglītības iestādes, kurās nepieciešams veikt lielus remontdarbus, līdz ar to, darbinieku un izglītojamo uzturēšanās iestādē nav pieļaujama.**

Lai 2021.gada vasarā Tukuma novada pašvaldībā nodrošinātu iespēju bērniem apmeklēt pirmsskolas izglītības iestādi vasarā, kā arī atbilstoši normatīvo aktu prasībām varētu plānot iestāžu, kas īsteno pirmsskolas izglītības programmu, darbinieku atvaļinājumu un veikt izglītības iestādēs nepieciešamos remonta darbus, nepieciešams noteikt pirmsskolas izglītības iestāžu un iestāžu, kas īsteno pirmsskolas izglītības programmas, darbību un izveidot atsevišķas grupas.

Pamatojoties uz Izglītības likuma 17.panta pirmo daļu: *katras pašvaldības pienākums ir nodrošināt bērniem, kuru dzīvesvieta deklarēta pašvaldības administratīvajā teritorijā, iespēju iegūt pirmsskolas izglītību*, likuma "Par pašvaldībām" 15.panta pirmās daļas 4.punktu: *pašvaldībām ir šādas autonomās funkcijas: [...] gādāt par iedzīvotāju izglītību*, 21.panta otro daļu: *Domes darbībai un lēmumiem jābūt maksimāli lietderīgiem*, un Ministru kabineta 2018.gada 21.novembra noteikumu Nr. 716 "Noteikumi par valsts pirmsskolas izglītības vadlīnijām un pirmsskolas izglītības programmu paraugiem" 4.punktu: *pirmsskolas izglītību īsteno atbilstoši šo noteikumu pielikumos sniegtajiem pirmsskolas izglītības programmu paraugiem* un 1.pielikuma

8.1. punktu *Obligātā mācību satura īstenošanu plāno un organizē divos posmos [...] laikposmā no 1.jūnija līdz 31.augustam nodrošina mācību procesu bērna vispusīgas attīstības un iepriekšējā laikposma iegūto zināšanu, izpratnes, pamatprasmju un caurviju prasmju, kā arī vērtībās balstītu tikumu un ieradumu nostiprināšanai*, Dome nolemj:

1. no 2021.gada 1.jūlija līdz 2021.gada 31.jūlijam slēgt:

1.1. Džūkstes pamatskolas grupas pirmsskolas vecuma bērniem,

1.2. Irlavas pamatskolas grupas pirmsskolas vecuma bērniem,

1.3. Tumes pamatskolas grupas pirmsskolas vecuma bērniem;

2. lēmuma 1.punktā minēto izglītības iestāžu vadītāji, ņemot vērā izglītojamo vecāku vēlmes, vienojas ar Tukuma novada pašvaldības pirmsskolas izglītības iestāžu vadītājiem par iespēju nodrošināt izglītojamajiem vietu izvēlētajā pirmsskolas izglītības iestādē no 2021.gada 1.jūlija līdz 31.jūlijam;

3. no 2021.gada 5.jūlija līdz 2021.gada 30.jūlijam slēgt Tukuma pirmsskolas izglītības iestādi "Lotte", nodrošinot Tukuma pirmsskolas izglītības iestādes "Lotte" 32 izglītojamajiem no 2021.gada 5.jūlija līdz 30.jūlijam vietu Tukuma pirmsskolas izglītības iestādes "Vālodzīte" telpās, veidojot atsevišķu grupu;

4. noteikt, ka nepārtrauktu darbību 2021.gada jūnijā, jūlijā, augustā, izveidojot atsevišķas grupas, nodrošina:

4.1. Tukuma pirmsskolas izglītības iestāde "Vālodzīte",

4.2. Tukuma pirmsskolas izglītības iestāde "Karlsons",

4.3. Tukuma pirmsskolas izglītības iestāde "Pepija",

4.4. Tukuma pirmsskolas izglītības iestāde "Taurenītis",

4.5. Tukuma 3.pamatskolas grupa pirmsskolas vecuma bērniem,

4.6. Sēmes sākumskolas grupas pirmsskolas vecuma bērniem,

4.7. Slampes pirmsskolas izglītības iestāde "Pienenīte",

4.8. Pūres pirmsskolas izglītības iestāde "Zemenīte",

4.9. Pūres pamatskolas Jaunsātu filiāles grupa pirmsskolas vecuma bērniem,

4.10. Tukuma pirmsskolas izglītības iestāde "Pasaciņa";

5. no 2021.gada 1. jūnija līdz 31.augustam slēgt Pūres pamatskolas grupu pirmsskolas vecuma bērniem, nodrošinot iespēju no 2021.gada 1.jūnija līdz 31.augustam apmeklēt Pūres pamatskolas Jaunsātu filiāli;

6. no 2021.gada 1.jūlija līdz 1.augustam slēgt Tukuma novada Speciālās izglītības iestādes grupas pirmsskolas vecuma bērniem;

7. uzdot lēmumā minēto izglītības iestāžu vadītājiem līdz 2021.gada 15. maijam ar šo lēmumu iepazīstināt izglītojamo vecākus vai likumiskos pārstāvjus un līdz 2021.gada 31.maijam rakstiski informēt Tukuma novada Izglītības pārvaldi un izglītības iestādi, kuru apmeklēs citas izglītības iestādes izglītojamie, par tiem izglītojamajiem, kuru vecāki vai likumiskie pārstāvji līdz 2021.gada 20. maijam rakstiski ir izteikuši vēlmi izglītības iestāžu slēgšanas periodā apmeklēt attiecīgo atvērto izglītības iestādi;

8. uzdot Tukuma novada Izglītības pārvaldei nepieciešamības gadījumā ar rīkojumu precizēt lēmumā minēto informāciju.

Domes priekšsēdētājs

(personiskais paraksts)

N.Rečs



TUKUMA NOVADA DOME

Reģistrācijas Nr.90000050975
Talsu iela 4, Tukums, Tukuma novads, LV-3101,
tālrunis 63122707, mobilais tālrunis 26603299, 29288876
www.tukums.lv e-pasts: pasts@tukums.lv

L Ē M U M S

Tukumā

2021.gada 28.aprīlī

prot.Nr.6, 27.§

**Par Tukuma novada pašvaldības pirmsskolas
izglītības iestāžu un izglītības iestāžu, kas
īsteno pirmsskolas izglītības programmu,
maksimālo uzņemamo bērnu skaitu un vecumu
2021./2022.mācību gadā**

Pamatojoties uz Tukuma novada Domes 2015.gada 26.novembra saistošo noteikumu Nr.5 „Kārtība, kādā Tukuma novada pašvaldība īsteno pirmsskolas izglītības nodrošināšanas funkciju” 6¹.punktu /*Tukuma novada Dome līdz kārtējā gada 1.maijam nosaka maksimālo katrā Iestādes pirmsskolas izglītības grupā uzņemamo bērnu skaitu un vecumu*/, un, ņemot vērā Tukuma novada Domes 2020.gada 30.septembra lēmumu “Par projekta “Ergoefektivitātes paaugstināšana PII “Vālodzīte” iesniegšanu un īstenošanu” (prot.Nr.22, 27.§), kas paredz projekta atbalsta gadījumā Tukuma pirmsskolas izglītības iestādē “Vālodzīte” (Spartaka iela 16, Tukums, Tukuma novads) veikt ēkas pārbūvi, teritorijas labiekārtošanu un materiāltehniskās bāzes pilnveidi, Dome nolemj:

1. noteikt maksimālo uzņemamo bērnu skaitu un vecumu 2021./2022.mācību gadā Tukuma novada pašvaldības pirmsskolas izglītības iestādēs un izglītības iestādēs, kas īsteno pirmsskolas izglītības programmu:

Nr.p.k.	Izglītības iestāde	Bērnu dzimšanas gads	Grupu skaits	Maksimālais 01.09.2021. uzņemamo bērnu skaits
1.1.	Tukuma pirmsskolas izglītības iestāde “Karlsons”	2019.	1	18
1.2.	Tukuma pirmsskolas izglītības iestāde “Pasaciņa”	2019.	1	20
1.3.	Pūres pamatskola (Jaunsātu filiāle)	2018.-2020.	1	9
1.4.	Sēmes sākumskola	2018.	1	5
		2019.	1	20
1.5.	Pūres pirmsskolas izglītības iestāde “Zemenīte”	2018.	1	6
		2019.-2020.	1	16
1.6.	Tumes pamatskola	2018.	1	9

1.7.	Džūkstes pamatskola	2018.	1	3
		2019.	1	2
		2020.	1	2
1.8.	Slampes pirmsskolas izglītības iestāde "Pienenīte"	2016.	1	4
		2017.	1	3
		2018.	1	5
		2019.	1	10
		2020.	1	2
1.9.	Irlavas pamatskola	2018.	1	5
		2019.	1	6

2. uzdot Tukuma novada Izglītības pārvaldei nepieciešamības gadījumā ar rīkojumu precizēt lēmumā minēto informāciju.

Domes priekšsēdētājs

(personiskais paraksts)

N.Rečs



TUKUMA NOVADA DOME

Reģistrācijas Nr.90000050975
Talsu iela 4, Tukums, Tukuma novads, LV-3101,
tālrunis 63122707, mobilais tālrunis 26603299, 29288876
www.tukums.lv e-pasts: pasts@tukums.lv

L Ē M U M S

Tukumā

2021.gada 28.aprīlī

prot.Nr.6, 28.§.

Par grozījumiem Tukuma novada Izglītības pārvaldes nolikumā

Pamatojoties uz Tukuma novada pašvaldības izpilddirektores Ineses Valteres pieprasījumu un likuma "Par pašvaldībām" 21.panta pirmās daļas 8.punktu - *Dome var izskatīt jebkuru jautājumu, kas ir attiecīgās pašvaldības pārziņā, turklāt tikai dome var: [...] apstiprināt pašvaldības iestāžu nolikumus*, Dome nolemj:

1. izdarīt Tukuma novada Izglītības pārvaldes nolikumā, kas apstiprināts ar Tukuma novada Domes 2015.gada 27.augusta lēmumu (prot.Nr.10, 4.§), šādus grozījumus:

1.1. aizstāt nolikuma 6.punktā vārdus "Domes priekšsēdētāja" ar vārdiem "pašvaldības izpilddirektora";

1.2. aizstāt nolikuma 11.57.punktā vārdu "izdošanu" ar vārdu "sagatavošanu",

2. grozījumi nolikumā stājas spēkā 2021.gada 1.maijā.

Domes priekšsēdētājs

(personiskais paraksts)

N.Rečs



TUKUMA NOVADA IZGLĪTĪBAS PĀRVALDE

Reģistrācijas Nr.90000050975

Talsu iela 4, Tukums, Tukuma novads, LV-3101

tālrunis 63123503, 29423615

e-pasts: izglitiba@tukums.lv www.tip.edu.lv

Tukumā

APSTIPRINĀTS

ar Tukuma novada Domes 27.08.2015.
lēmumu (prot.Nr.10, 4.§.)

Ar grozījumiem, kas izdarīti
ar Tukuma novada Domes lēmumu:

- 25.02.2016. (prot. Nr.3, 9.§.),
- 25.08.2016. (prot.Nr.11, 9.§.),
- 30.03.2017. (prot.Nr.5, 17.§.),
- 24.08.2017. (prot.Nr.15, 4.§.),
- 26.10.2017. (prot.Nr.17, 11.§.),
- 28.06.2018. (prot. Nr.15, 15.§.),
- 27.09.2018. (prot. Nr.21, 6.§.),
- 26.09.2019. (prot.Nr.14, 8.§.),
- 19.12.2019. (prot.Nr.20, 11.§.),
- 30.01.2020. (prot.Nr.2, 13.§.),
- 23.12.2020. (prot.Nr.27, 46.§)
- 28.04.2021. (prot.Nr.6, 28.§)

TUKUMA NOVADA IZGLĪTĪBAS PĀRVALDES NOLIKUMS

Izdots saskaņā ar Valsts pārvaldes iekārtas
likuma 28.pantu, likuma „Par pašvaldībām”
21.panta pirmās daļas 8.punktu, 41.panta
pirmās daļas 2.punktu

I. Vispārīgie jautājumi

1. Tukuma novada Izglītības pārvalde (turpmāk – Pārvalde) ir Tukuma novada pašvaldības (turpmāk – pašvaldība) iestāde, kas īsteno Pašvaldības funkcijas izglītības un jaunatnes jomās.

2. Pārvalde savā darbībā ievēro Latvijas Republikas normatīvos aktus, Tukuma novada Domes (turpmāk – Dome) normatīvos aktus, lēmumus un šo nolikumu (turpmāk – Nolikums). Nolikumu un grozījumus tajā apstiprina Dome.

3. Pārvaldei ir patstāvīgas juridiskas personas tiesības, tai ir zīmogs ar Tukuma novada ģerboņa attēlu.

Ar grozījumiem, kas izdarīti ar Tukuma novada Domes 25.02.2016. lēmumu (prot.Nr.3, 9.§.)

Ar grozījumiem, kas izdarīti ar Tukuma novada Domes 23.12.2020. lēmumu (prot.Nr.27, 46.§)

4. Pārvaldes juridiskā adrese ir Talsu iela 4, Tukums, Tukuma novads, LV-3101. Pārvaldei ir struktūrvienības – Multifunkcionāls jaunatnes iniciatīvu centrs (turpmāk – Jaunatnes centrs), kas atrodas Sporta ielā 1, Tukumā, Tukuma novadā, LV – 3101 un Izglītības atbalsta centrs (turpmāk – Atbalsta centrs), kas atrodas Šēseles ielā 3, Tukumā, Tukuma novadā, LV-3101.

Ar grozījumiem, kas izdarīti ar Tukuma novada Domes 26.10.2017. lēmumu (prot.Nr.17, 11.§.)

4.¹ Pārvaldes faktiskā adrese ir Šēseles iela 3, Tukums, Tukuma novads, LV-3101.

Ar grozījumiem, kas izdarīti ar Tukuma novada Domes 19.12.2019. lēmumu (prot.Nr.20, 11.§.)

5. Pārvalde ir patstāvīga sava darba organizēšanā, iekšējo normatīvo dokumentu izstrādē un funkciju veikšanai piešķirto līdzekļu izlietošanā.

Ar grozījumiem, kas izdarīti ar Tukuma novada Domes 25.02.2016. lēmumu (prot.Nr.3, 9.§.)

5.¹ Pārvalde ir dalībnieks biedrībā „Latvijas Pieaugušo izglītības apvienība”.

Ar grozījumiem, kas izdarīti ar Tukuma novada Domes 25.02.2016. lēmumu (prot.Nr.3, 9.§.)

6. Pārvaldi izveido, reorganizē vai likvidē Dome, tā ir pašvaldības izpilddirektora pārraudzībā.

Ar grozījumiem, kas izdarīti ar Tukuma novada Domes 28.04.2021. lēmumu (prot.Nr.6, 28.§.)

7. Pārvaldes funkcionālā pakļautībā ir visas pašvaldības dibinātās izglītības iestādes (turpmāk – izglītības iestādes) (pielikumā).

8. Pārvaldes pedagoģiskā pārraudzībā ir fizisko un juridisko personu dibinātās (privātās) pirmsskolas, vispārējās un interešu izglītības iestādes.

9. Pārvalde var īstenot citu novadu pašvaldību funkcijas izglītības jomā, kuras tai deleģē citu novadu pašvaldības atbilstīgi pašvaldību savstarpēji noslēgtiem līgumiem.

II. Pārvaldes darbības mērķi un uzdevumi

10. Pārvaldes darbības mērķi:

10.1. organizēt pašvaldības funkciju izpildi izglītības un jaunatnes jomās saskaņā ar normatīvajiem aktiem un pašvaldības brīvprātīgām iniciatīvām;

10.2. nodrošināt izglītības iestāžu institucionālo attīstību atbilstīgi iedzīvotāju vajadzībām un pašvaldības iespējām;

10.3. sekmēt izglītības programmu īstenošanas kvalitāti un atbalstu izglītojamajiem;

Ar grozījumiem, kas izdarīti ar Tukuma novada Domes 25.02.2016. lēmumu (prot.Nr.3, 9.§.)

10.4. pilnveidot atbalsta sistēmu izglītojamajiem ar īpašām vajadzībām;

10.5. sekmēt izglītības iestāžu telpu, iekārtu un mācību materiālās bāzes efektīvu izmantošanu, finanšu resursu piesaisti un racionālu apsaimniekošanu.

11. Pārvaldes darbības uzdevumi:

11.1. atbilstīgi kompetencei sniegt metodisko palīdzību izglītības iestādēm;

11.2. izglītības un jaunatnes jomās sadarboties ar valsts un pašvaldību institūcijām;

11.3. izstrādāt priekšlikumus izglītības iestāžu tīkla attīstībai, izglītības iestāžu dibināšanai, reorganizācijai vai slēgšanai;

11.4. nodrošināt izglītības programmu pieprasījuma un piedāvājuma sabalansētību izglītības iestādēs;

11.5. sagatavot lēmumu projektus, sniegt priekšlikumus un atzinumus Domes komitejām un Domei izglītības un jaunatnes politikas jautājumos;

11.6. sniegt priekšlikumus pašvaldības un valsts institūcijām par nepieciešamajiem grozījumiem normatīvajos aktos, izstrādāt normatīvo aktu projektus;

11.7. informēt izglītības iestādes par izglītības programmu saturu, valsts izglītības standartiem, vadlīnijām, mācību priekšmetu programmām un citiem normatīvajiem aktiem;

11.8. veikt obligātā izglītības vecuma bērnu uzskaiti normatīvajos aktos noteiktajā kārtībā;

11.9. nodrošināt valsts statistikas pārskatu izglītības jomā funkcionēšanu Izglītības un zinātnes ministrijas noteiktā informācijas sistēmā;

11.10. konsultēt bērnu vecākus (personas, kas realizē aizgādību) par iespēju bērniem iegūt izglītību pašvaldības administratīvajā teritorijā;

11.11. koordinēt un pārraudzīt izglītību reglamentējošo normatīvo aktu un citu tiesību aktu ievērošanu un īstenošanu izglītības iestādēs, izvērtēt izglītības iestāžu darba rezultātus, veikt pasākumus izglītības kvalitātes uzlabošanai;

11.12. koordinēt un pārraudzīt bērnu un jauniešu interešu izglītību;

11.13. koordinēt un organizēt izglītības, jaunatnes, interešu izglītības un ārpusstundu pasākumus;

11.14. sekmēt jauniešu līdzdalību izglītības iestāžu pašpārvaldēs, jaunatnes organizācijās, jauniešu iniciatīvu grupās un brīvprātīgajā darbā;

11.15. sekmēt pašvaldības jauniešu iesaistīšanos vietēja, reģionāla, valsts un starptautiska mēroga pasākumos, projektos un programmās jaunatnes jomā;

11.16. normatīvajos aktos noteiktajā kārtībā izsniegt licences interešu izglītības programmu

īstenošanai;

11.17. koordinēt pedagogu tālākizglītības un profesionālās pilnveides nodrošināšanu; izvērtēt un saskaņot pedagogu tālākizglītības programmas normatīvajos aktos noteiktajā kārtībā;

11.18. pārraudzīt pedagogu profesionālās darbības kvalitātes novērtēšanas procesa atbilstību normatīvo aktu prasībām;

Ar grozījumiem, kas izdarīti ar Tukuma novada Domes ...06.2018. lēmumu (prot. Nr.15, 15.§.)

11.19. sekmēt pieaugušo izglītības un mūžizglītības politikas uzdevumu īstenošanu, veikt pieaugušo neformālās izglītības programmu licencēšanu;

11.20. nodrošināt valsts pārbaudes darbu, t.sk. centralizēto eksāmenu organizēšanu;

11.21. *Svītrots ar Tukuma novada Domes 19.12.2019. lēmumu (prot.Nr.20, 11.§.).*

11.22. nodrošināt stingrās uzskaites izglītības dokumentu veidlapu saņemšanu, uzskaiti, glabāšanu un iznīcināšanu atbilstoši normatīvo aktu prasībām;

11.23. organizēt pedagogu metodisko apvienību darbu, apzināt labāko pedagogu pieredzi un popularizēt to;

11.24. sadarbībā ar metodisko apvienību vadītājiem organizēt novada līmeņa pārbaudes darbus, veikt to rezultātu apkopošanu un analīzi;

11.25. organizēt mācību priekšmetu olimpiādes, skolēnu zinātniski pētniecisko darbu, pedagogu metodiskās izstrādes;

11.26. sekmēt izglītības iestāžu nodrošināšanu ar mācību līdzekļiem, metodiskajiem līdzekļiem un literatūru pedagogu tālākizglītībai;

11.27. sekmēt izglītības iestāžu medicīnas darbinieku, psihologu, sociālo pedagogu, speciālo pedagogu un logopēdu darbību izglītības iestādēs;

11.28. organizēt pašvaldības pedagoģiski medicīniskās komisijas darbu, sadarboties ar Valsts pedagoģiski medicīnisko komisiju;

11.29. pārraudzīt ilgstoši slimojošo izglītojamo izglītošanu ārpus izglītības iestādes;

11.30. veicināt izglītojamo ar īpašām un speciālām vajadzībām iekļaušanu vispārējās un speciālās izglītības iestādēs un programmās;

11.31. pildīt pirmsskolas konsultatīvā centra funkcijas, sniedzot metodisko palīdzību bērnu uzraudzības pakalpojumu sniedzējiem;

11.32. Domes noteiktajā kārtībā organizēt vietu piešķiršanu pašvaldības pirmsskolas izglītības iestādēs;

11.33. veicināt izglītības iestāžu piedalīšanos valsts un starptautiskos projektos izglītības un jaunatnes jomās;

11.34. apkopot, konsolidēt un analizēt izglītības iestāžu statistiskās atskaites;

Ar grozījumiem, kas izdarīti ar Tukuma novada Domes 23.12.2020. lēmumu (prot.Nr.27, 46.§)

11.35. atbilstoši kompetencei izskatīt fizisko un juridisko personu iesniegumus, priekšlikumus un sūdzības;

11.36. *svītrots ar Tukuma novada Domes 23.12.2020. lēmumu (prot.Nr.27, 46.§);*

11.37. Domes noteiktajā kārtībā slēgt sadarbības līgumus ar fizisko un juridisko personu dibinātajām izglītības iestādēm vai to struktūrvienībām;

Ar grozījumiem, kas izdarīti ar Tukuma novada Domes 23.12.2020. lēmumu (prot.Nr.27, 46.§)

11.38. *svītrots ar Tukuma novada Domes 23.12.2020. lēmumu (prot.Nr.27, 46.§);*

11.39. piedalīties pašvaldības attīstības plānošanas dokumentu izstrādē;

11.40. savas kompetences ietvaros nodrošināt pašvaldības attīstības plānu īstenošanu;

11.41. organizēt un koordinēt pašvaldības izglītības iestāžu stratēģiju un attīstības plānu izstrādi saskaņā ar pašvaldības attīstības plānošanas dokumentiem;

11.42. normatīvajos aktos noteiktajā kārtībā sniegt pārskatu par veikto darbu Domes Izglītības, kultūras un sporta komitejai;

11.43. pārraudzīt izglītības iestāžu vadības darbu, sniegt atbalstu akreditācijā konstatēto nepieciešamo uzlabojumu veikšanai izglītības iestādēs;

11.44. nodrošināt bērnu un jauniešu karjeras izglītību;

11.45. savas kompetences ietvaros veicināt atbalsta sistēmas veidošanu un atbalsta

- nodrošināšanu sociālās atstumtības riskam pakļautajiem bērniem un jauniešiem;
- 11.46. veicināt veselīgu vidi izglītības iestādēs;
 - 11.47. sekmēt Eiropas Savienības fondu un citu finanšu instrumentu finansējuma piesaisti izglītības un jaunatnes jomu attīstībai;
 - 11.48. veicināt izglītības iestāžu un Pārvaldes starptautisko sadarbību;
 - 11.49. pašvaldības kompetences ietvaros realizēt valsts jaunatnes politiku;
 - 11.50. attīstīt vienotu jaunatnes jautājumu koordinēšanu pašvaldībā;
 - 11.51. sekmēt atbalstu jauniešu iniciatīvām un iesaistei brīvprātīgajā darbā;
 - 11.52. veicināt atbalstu bērnu nometnēm;
 - 11.53. pārraudzīt profilaktiskās veselības aprūpes un pirmās palīdzības pieejamību izglītības iestādēs;
 - 11.54. savas kompetences ietvaros sekmēt bērnu tiesību aizsardzības izglītības jomā nodrošināšanas pārraudzību;
 - 11.55. veicināt vienotas bibliotēku informācijas sistēmas izmantošanu izglītības iestādēs;
 - 11.56. veicināt sadarbību ar augstskolām izglītības attīstībā pašvaldībā;
 - 11.57. vest Tukuma novada izglītības iestāžu vadītāju – visu pirmsskolas izglītības iestāžu, vispārizglītojošo skolu direktoru, profesionālās ievirzes izglītības iestāžu direktoru – personāllietas, t.sk. nodrošināt lietu glabāšanu, arhivēšanu, darba līgumu un patapinājumu līgumu tehnisku sagatavošanu, visa veida rīkojumu un pilnvaru sagatavošanu, disciplinārlietu vešanu, amatu konkursu organizēšanu u.c. jautājumu organizatorisku risināšanu, kas saistīti ar Tukuma novada izglītības iestāžu vadītāju personāla vadību;

Ar grozījumiem, kas izdarīti ar Tukuma novada Domes 25.02.2016. lēmumu (prot.Nr.3, 9.§.)

Ar grozījumiem, kas izdarīti ar Tukuma novada Domes 28.04.2021. lēmumu (prot.Nr.6, 28.§.)

- 11.57.¹ organizēt izglītības iestāžu vadītāju profesionālās darbības novērtēšanu;
Ar grozījumiem, kas izdarīti ar Tukuma novada Domes 30.03.2017. lēmumu (prot.Nr.5, 17.§.)
 - 11.57.² svītrots ar Tukuma novada Domes 23.12.2020. lēmumu (prot.Nr.27, 46.§);
Ar grozījumiem, kas izdarīti ar Tukuma novada Domes 28.06.2018. lēmumu (prot. Nr.15, 15.§)
 - 11.58. veikt citas normatīvajos aktos noteiktās pašvaldību funkcijas izglītības jomā.
12. Pārvaldei ir tiesības:
- 12.1. pieprasīt un saņemt informāciju no izglītības iestādēm, valsts, pašvaldību institūcijām, sabiedriskajām organizācijām, juridiskajām un fiziskajām personām savas kompetences jautājumos;
 - 12.2. piedalīties izglītības iestāžu ārējā vērtēšanā un izglītības iestāžu vadītāju profesionālās darbības novērtēšanā, sniegt konsultācijas akreditācijā konstatēto nepieciešamo uzlabojumu veikšanai;
 - 12.3. sniegt priekšlikumus līdzdalībai valsts vai starptautiskos projektos izglītības un jaunatnes jomās;
 - 12.4. piedalīties pašvaldības un Domes institūciju sēdēs un sanāksmēs, kurās tiek izskatīti ar izglītības un jaunatnes jomām, Pārvaldi vai izglītības iestādēm saistīti jautājumi;
 - 12.5. apmeklēt izglītības iestādes, tikties ar to amatpersonām, darbiniekiem, izglītojamajiem un vecākiem;
 - 12.6. sasaukt pašvaldības izglītības iestāžu darbinieku sanāksmes;
 - 12.7. veidot konsultatīvas padomes, komisijas un darba grupas ar izglītību un jaunatnes politiku saistītu jautājumu risināšanai;
 - 12.8. izteikt priekšlikumus Izglītības un zinātnes ministrijai un pašvaldībai izglītības iestāžu darbinieku un izglītojamo, kā arī Pārvaldes darbinieku morālai un materiālai stimulēšanai;
 - 12.9. normatīvajos aktos noteiktā kārtībā apbalvot pašvaldības izglītības iestāžu darbiniekus un izglītojamos ar Pārvaldes Atzinības rakstiem, Pateicības rakstiem, diplomiem un citām balvām;
Ar grozījumiem, kas izdarīti ar Tukuma novada Domes 19.12.2019. lēmumu (prot.Nr.20, 11.§.)
 - 12.10. normatīvajos aktos un Nolikumā noteiktās kompetences ietvaros izdot rīkojumus un iekšējos normatīvos aktus, kas saistoši izglītības iestāžu vadītājiem un darbiniekiem.

III. Pārvaldes struktūra un atbildība

13. Pārvaldes darbu organizē un vada Pārvaldes vadītājs (turpmāk – vadītājs), kuru amatā apstiprina un atbrīvo no amata pienākumu pildīšanas Dome.

Ar grozījumiem, kas izdarīti ar Tukuma novada Domes 25.02.2016. lēmumu (prot.Nr.3, 9.§.)

14. Pārvaldes amatu sarakstu un grozījumus tajā apstiprina vadītājs, un saskaņo Domes priekšsēdētājs. Pārvaldē ir šādi darbinieki:

14.1. vadītājs – 1 (kods pēc profesiju klasifikatora 1112 36);

14.2. vadītāja vietnieks – 1 (kods pēc profesiju klasifikatora 1112 37);

14.3. izglītības darba vecākais speciālists - 4 (kods pēc profesiju klasifikatora 2422 42);

Ar grozījumiem, kas izdarīti ar Tukuma novada Domes 25.08.2016. lēmumu (prot.Nr.11, 9.§.)

Ar grozījumiem, kas izdarīti ar Tukuma novada Domes 26.10.2017. lēmumu (prot.Nr.17, 11.§.)

14.4. svītrots ar Tukuma novada Domes 23.12.2020. lēmumu (prot.Nr.27, 46.§.);

14.5. svītrots ar Tukuma novada Domes 23.12.2020. lēmumu (prot.Nr.27, 46.§.);

Ar grozījumiem, kas izdarīti ar Tukuma novada Domes 25.08.2016. lēmumu (prot.Nr.11, 9.§.)

14.6. svītrots ar Tukuma novada Domes 23.12.2020. lēmumu (prot.Nr.27, 46.§.);

14.7. svītrots ar Tukuma novada Domes 23.12.2020. lēmumu (prot.Nr.27, 46.§.);

Ar grozījumiem, kas izdarīti ar Tukuma novada Domes 28.06.2018. lēmumu (prot. Nr.15, 15.§.)

14.8. jurists – 1 (kods pēc profesiju klasifikatora 26111 01);

14.9. sekretārs – 1 (kods pēc profesiju klasifikatora 4120 01);

14.10. personāla un lietvedības vecākais speciālists – 1 (kods pēc profesiju klasifikatora 2423 07);

14.11. jaunatnes lietu speciālists (Jaunatnes centrs) – 1 (kods pēc profesiju klasifikatora 2422 27);

14.12. jaunatnes darbinieks (Jaunatnes centrs) – 2 (kods pēc profesiju klasifikatora 2422 57);

Ar grozījumiem, kas izdarīti ar Tukuma novada Domes 24.08.2017. lēmumu (prot.Nr.15, 4.§.)

14.13. Svītrots ar Tukuma novada Domes 24.08.2017. lēmumu (prot.Nr.15, 4.§.).

14.14. Svītrots ar Tukuma novada Domes 24.08.2017. lēmumu (prot.Nr.15, 4.§.),

Ar grozījumiem, kas izdarīti ar Tukuma novada Domes 25.02.2016. lēmumu (prot.Nr.3, 9.§.)

14.15. skolotājs logopēds (Atbalsta centrs) – 0,5 (kods pēc profesiju klasifikatora 2352 01);

Ar grozījumiem, kas izdarīti ar Tukuma novada Domes 26.10.2017. lēmumu (prot.Nr.17, 11.§.)

14.16. speciālais pedagogs (Atbalsta centrs) – 0,5 (kods pēc profesiju klasifikatora 2352 03);

Ar grozījumiem, kas izdarīti ar Tukuma novada Domes 26.10.2017. lēmumu (prot.Nr.17, 11.§.)

14.17. psihologs (Atbalsta centrs) – 2 (kods pēc profesiju klasifikatora 2634 01);

Ar grozījumiem, kas izdarīti ar Tukuma novada Domes 26.10.2017. lēmumu (prot.Nr.17, 11.§.)

Ar grozījumiem, kas izdarīti ar Tukuma novada Domes 28.06.2018. lēmumu (prot. Nr.15, 15.§.)

Ar grozījumiem, kas izdarīti ar Tukuma novada Domes 19.12.2019. lēmumu (prot.Nr.20, 11.§.)

14.18. jurista palīgs – 0,5 (kods pēc profesiju klasifikatora 3411 02).

Ar grozījumiem, kas izdarīti ar Tukuma novada Domes 30.01.2020. lēmumu (prot.Nr.2, 13.§.)

15. Vadītāja tiesības, pienākumus un atbildību nosaka Nolikums, amata apraksts un darba līgums.

16. Vadītājs:

16.1. organizē un vada Pārvaldes administratīvo darbu, nodrošina Pārvaldes darbību atbilstoši normatīvajiem aktiem un Nolikumam;

16.2. ir tiesīgs rīkoties ar Pārvaldes apstiprināto budžetu un ir iestādes paraksta tiesīgā persona;

16.3. pieņem darbā un atbrīvo no darba Pārvaldes darbiniekus, nosaka darbinieku pienākumus, apstiprina darbinieku amata aprakstus, veicina viņu profesionālās kvalifikācijas paaugstināšanu, atbilstoši Domes lēmumiem nosaka darbinieku darba samaksu;

16.4. atbilstoši normatīvo aktu prasībām saskaņo izglītības iestāžu izglītības programmas un pedagogu tarifkācijas;

16.5. dod saistošus norādījumus un izdod rīkojumus Pārvaldes darbiniekiem un izglītības iestāžu vadītājiem; atceļ vai aptur izglītības iestāžu vadītāju prettiesiskus rīkojumus;

- 16.6. atbilstoši savai kompetencei rīkojas ar Pārvaldes bilancē nodoto pašvaldības mantu un naudas līdzekļiem, veic saimnieciskos darījumus atbilstoši Domes noteiktajai kārtībai;
- 16.7. nodrošina Pārvaldes materiālo vērtību saglabāšanu;
- 16.8. bez īpaša pilnvarojuma pārstāv Pārvaldi pašvaldības, valsts un starptautiskajās institūcijās, atbilstoši savai kompetencei izsniedz pilnvaras padotībā esošajiem darbiniekiem;
- 16.9. veic citus pienākumus atbilstoši amata aprakstam.
17. Pārvaldes vadītājam ir vietnieks, kura kompetenci nosaka Pārvaldes vadītājs.
18. Jaunatnes centrs darbojas saskaņā ar Jaunatnes centra nolikumu, kuru apstiprina Pārvaldes vadītājs.

18.¹ Atbalsta centrs darbojas saskaņā ar Atbalsta centra nolikumu, kuru apstiprina Pārvaldes vadītājs.

Ar grozījumiem, kas izdarīti ar Tukuma novada Domes 26.10.2017. lēmumu (prot.Nr.17, 11.§.)

19. Pārvalde savas funkcijas veic sadarbībā ar pašvaldības struktūrvienībām, izglītības iestādēm, valsts un pašvaldību institūcijām, nevalstiskajām organizācijām, citām juridiskajām un fiziskajām personām.

20. Pārvalde tiek finansēta no pašvaldības budžeta līdzekļiem, valsts budžeta līdzekļiem, projektos piesaistītiem publisko fondu līdzekļiem, privātpersonu ziedojumiem un dāvinājumiem. Pārvaldei saskaņā ar Domes apstiprinātajiem noteikumiem ir tiesības sniegt maksas pakalpojumus.

21. Pārvaldē tiek organizēta lietvedības, personāla un statistikas uzskaitē atbilstoši spēkā esošajiem normatīvajiem aktiem.

Ar grozījumiem, kas izdarīti ar Tukuma novada Domes 23.12.2020. lēmumu (prot.Nr.27, 46.§)

22. Pārvaldes grāmatvedība tiek kārtota centralizēti Tukuma novada Domē. Pārvaldes finanšu, materiālo un nemateriālo līdzekļu un saimniecisko darījumu uzskaitē atbilstoši normatīvo aktu prasībām tiek veikta Tukuma novada Domes Finanšu pārvaldē. Ar rezolūciju "Saskaņots" Pārvaldes vadītājs iesniedz finanšu dokumentus izpildei Domes Finanšu pārvaldei.

Ar grozījumiem, kas izdarīti ar Tukuma novada Domes 23.12.2020. lēmumu (prot.Nr.27, 46.§)

22.¹ Svītrots ar Tukuma novada Domes 23.12.2020. lēmumu (prot.Nr.27, 46.§).

Ar grozījumiem, kas izdarīti ar Tukuma novada Domes 25.02.2016. lēmumu (prot.Nr.3, 9.§)

23. Pārvaldes pārraudzībā ir Tukuma novadā esošās fizisko un juridisko personu dibinātas izglītības iestādes vai to struktūrvienības, kuras realizē licencētas izglītības programmas. Pārvalde pārraudzību realizē noslēgtā sadarbības līguma ietvaros.

IV. Pārvaldes darbības tiesiskuma nodrošināšana

24. Pārvaldes darbības tiesiskumu nodrošina Pārvaldes vadītājs un darbinieki atbilstoši darba pienākumu aprakstos un darba līgumos noteiktajai kompetencei.

25. Vadītājs izskata privātpersonu sūdzības par Pārvaldes funkcionālā pakļautībā esošo izglītības iestāžu vadītāju izdotajiem administratīvajiem aktiem vai faktisko rīcību, ja ārējos normatīvajos aktos nav noteikts citādi.

26. Vadītāja izdotos administratīvos aktus vai faktisko rīcību privātpersona var apstrīdēt Domē Administratīvā procesa likumā noteiktajā kārtībā.

V. Noslēguma jautājums

27. Ar šā Nolikuma spēkā stāšanos spēku zaudē ar Tukuma novada Domes 2014.gada 27.februāra sēdes lēmumu apstiprinātais Tukuma novada Izglītības pārvaldes nolikums (prot.Nr.2, 6.§).

Domes priekšsēdētājs

(personiskais paraksts)

Ē.Lukmans

Pielikums
Tukuma novada Izglītības
pārvaldes nolikumam

Ar grozījumiem, kas izdarīti
ar Tukuma novada Domes lēmumu:
- 25.02.2016. (prot. Nr.3, 9.§.),
- 27.09.2018. (prot. Nr.21, 6.§.),
- 26.09.2019. (prot.Nr.14, 8.§.)

**Pārvaldes funkcionālā pakļautībā esošās
izglītības iestādes Tukuma novadā**

Nr.p.k.	Izglītības iestādes
1. Vispārīzglītojošās skolas	
1.1.	Vidusskolas:
1.1.1.	Tukuma Raiņa ģimnāzija
1.1.2.	Tukuma 2.vidusskola
1.1.3.	Zemgales vidusskola
1.2.	Pamatskolas:
1.2.1.	Tukuma E.Birznieka - Upīša 1.pamatskola
1.2.2.	Tukuma 2.pamatskola
1.2.3.	Tukuma 3.pamatskola
1.2.4.	Džūkstes pamatskola
1.2.5.	Irlavas pamatskola
1.2.6.	Pūres pamatskola
1.2.7.	Tumes pamatskola
1.3.	Sākumskolas:
1.3.1.	Sēmes sākumskola
2. Speciālās izglītības iestādes	
2.1.	Tukuma novada speciālās izglītības iestāde
3. Profesionālās ievirzes izglītības iestādes	
3.1.	Tukuma Mākslas skola
3.2.	Tukuma Mūzikas skola
3.3.	Tukuma Sporta skola
4. Pirmsskolas izglītības iestādes	
4.1.	Tukuma pirmsskolas izglītības iestāde „Karlsons”
4.2.	Tukuma pirmsskolas izglītības iestāde “Lotte”
4.3.	Tukuma pirmsskolas izglītības iestāde „Pasaciņa “
4.4.	Tukuma pirmsskolas izglītības iestāde „Pepija”
4.5.	Tukuma pirmsskolas izglītības iestāde „Taurenītis”
4.6.	Tukuma pirmsskolas izglītības iestāde „Vālodzīte”
4.7.	Pūres pirmsskolas izglītības iestāde „Zemenīte”
4.8.	Slampes pirmsskolas izglītības iestāde „Pienuņīte”

Ar grozījumiem, kas izdarīti ar Tukuma novada Domes 25.08.2016. lēmumu (prot.Nr.11, 9.§.)

Ar grozījumiem, kas izdarīti ar Tukuma novada Domes 27.09.2018. lēmumu (prot.Nr.21, 6.§.)

Ar grozījumiem, kas izdarīti ar Tukuma novada Domes 26.09.2019. lēmumu (prot.Nr.14, 8.§.)

Domes priekšsēdētājs

(personiskais paraksts)

Ē.Lukmans



TUKUMA NOVADA DOME

Reģistrācijas Nr.90000050975
Talsu iela 4, Tukums, Tukuma novads, LV-3101,
tālrunis 63122707, mobilais tālrunis 26603299, 29288876
www.tukums.lv e-pasts: pasts@tukums.lv

L Ē M U M S

Tukumā

2021.gada 28.aprīlī
29.§.

prot.Nr.6,

Par Tukuma novada Domes 2020.gada 25.marta lēmuma “Par Latvijas Nacionālā kultūras centra sadarbības piedāvājumu” (prot.Nr.6, 19.§) atcelšanu

Tukuma novada Domes 2020. gada 25. marta sēdē pieņemts lēmums “Par Latvijas Nacionālā kultūras centra sadarbības piedāvājumu” (prot.Nr.6, 19.§). Tukuma novada Dome (turpmāk – Dome) piekrita sadarbībai ar Latvijas Nacionālo kultūras centru (turpmāk – LNKC) sieviešu un vīru koru salidojuma rīkošanai Tukumā, Durbes estrādē 2021.gada 5.jūnijā. Ar lēmumu uzdots vienoties ar LNKC par sadarbības līguma nosacījumiem, kā arī pēc LNKC tāmes piedāvājuma saņemšanas galīgo svētku izdevumu tāmi apstiprināt ar 2021.gada pašvaldības budžeta pieņemšanu.

Pamatojoties uz Domes 2020. gada 25. marta lēmumu “Par Latvijas Nacionālā kultūras centra sadarbības piedāvājumu” (prot.Nr.6, 19.§), Domes un LNKC starpā 2020.gada 27.augustā noslēgts Sadarbības līgums Nr. TND/2-58.5/20/314 (NR.1.5-5.4/22).

Ņemot vērā valstī noteikto ārkārtējo situāciju un LNKC 2021.gada 19.februāra vēstuli Nr.1.1-9/69 “Par sadarbību Latvijas sieviešu un vīru koru salidojuma īstenošanā” (Domē reģistrēta ar Nr.1020), Domes un LNKC starpā 2021.gada 3.martā noslēgta vienošanās par Sadarbības līguma Nr. TND/2-58.5/20/314 (NR.1.5-5.4/22) izbeigšanu.

Ņemot vērā minēto, Dome nolemj:

- atcelt Tukuma novada Domes 2020.gada 25.marta lēmumu “Par Latvijas Nacionālā kultūras centra sadarbības piedāvājumu” (prot.Nr.6, 19.§).

Domes priekšsēdētājs

(personiskais paraksts)

N.Rečs



TUKUMA NOVADA DOME

Reģistrācijas Nr.90000050975

Talsu iela 4, Tukums, Tukuma novads, LV-3101,
tālrunis 63122707, mobilais tālrunis 26603299, 29288876

www.tukums.lv e-pasts: pasts@tukums.lv

L Ē M U M S

Tukumā

2021.gada 28.aprīlī

prot.Nr.6, 30.§

Par konceptuālu atbalstu katlu mājas ēkas iegādei Pūrē

Pamatojoties uz sabiedrības ar ierobežotu atbildību "Tukuma siltums" (reģistrācijas Nr.49203001267) (turpmāk – SIA "Tukuma siltums") 2021. gada 5.marta iesniegumu Nr.1-10/7 un 15. aprīļa iesniegumu Nr.1-10/13 (reģistrēts Domē 2021. gada 15. aprīlī ar Nr.2443) ar lūgumu akceptēt SIA "Tukuma siltums" nekustamā īpašuma Daigones iela 7, Pūrē, Pūres pagastā, Tukuma novadā, iegādi par kopējo summu 37 400 *euro*, izvērtējot situāciju, konstatēts, ka:

- nekustamais īpašums Daigones iela 7, Pūre, Pūres pagasts, Tukuma novads, (nosaukums "Cerības") kadastra Nr.90740080181, ir reģistrēts Zemgales rajona tiesas Pūres pagasta Zemesgrāmatas nodaļā Nr.250 un SIA "Zītari LZ", reģistrācijas Nr.59002001131 īpašuma tiesības nostiprinātas 2019.gada 19.septembrī;

- SIA "Zītari LZ" iesniegusi Tukuma novada Domei (turpmāk – Dome) 2021.gada 15.aprīļa iesniegumu (reģistrēts Domē 2021. gada 15. aprīlī ar Nr.2458), kurā piekrīt nekustamā īpašuma Daigones iela 7, Pūrē, Pūres pagastā (nosaukums "Cerības") vienas ēkas pārdošanai par kopējo summu 37 400,00 *euro*;

- nekustamais īpašums Daigones iela 7, Pūre, Pūres pagasts, Tukuma novads, kadastra Nr.90740080181, sastāv no:

- vienas zemes vienības ar kadastra apzīmējumu 90740080181 0,7512ha kopplatībā;
- būves (konservu ražotne) ar kadastra apzīmējumu 90740080181001;
- būves (gaļas cehs) ar kadastra apzīmējumu 90740080181005;
- būves (nojume) ar kadastra apzīmējumu 90740080181006;
- būves (katlu māja) ar kadastra apzīmējumu 90740080181009.

- SIA "Tukuma siltums" vēlas iegādāties 2800/7512 domājamās daļas no šā īpašuma un vienlaikus noteikt īpašuma lietošanas kārtību – vienojoties ar SIA "Zītari LZ" par kopīpašuma lietošanas kārtību, kas stātos spēkā līguma noslēgšanas brīdī un būtu spēkā līdz nekustamā īpašuma reālās sadales realizācijai un atsevišķu nekustamo īpašumu reģistrācijai zemesgrāmatā. SIA "Tukuma siltums" atsevišķā neierobežotā lietošanā atbilstoši atsavināmām domājamām daļām tiktu nodota zemes vienības ar kadastra apzīmējumu 90740080181 daļa 0,2800 ha platībā, vairāk vai mazāk kā izradīsies pēc kadastrālās uzmērīšanas apvidū, un šajā teritorijā esošā būve (katlu māja) ar kadastra apzīmējumu 90740080181009. SIA "Zītari LZ" atsevišķā neierobežotā lietošanā tiktu nodota zemes vienības ar kadastra apzīmējumu 90740080181 atlikusī daļa 0,4712 ha platībā, vairāk vai mazāk kā izradīsies pēc kadastrālās uzmērīšanas apvidū, un šajā teritorijā esošās būves ar kadastra apzīmējumiem 90740080181001 (konservu ražotne), 90740080181005 (gaļas cehs) un 90740080181006 (nojume). Lēmuma pielikumā pievienota projektētā lietošanas kārtības un reālās sadales shēma.

- Atbilstoši sertificēta vērtētāja SIA „Interbaltija” (īpašumu vērtētājs Arnis Zeilis, profesionālās kvalifikācijas sertifikāts Nr. 23) 2021. gada 30. marta novērtējumam, daļas no

nekustamā īpašuma Daigones iela 7, Pūrē, Pūres pagasts, Tukuma novads, tirgus vērtība ir 37 400,00 *euro* (trīsdesmit septiņi tūkstoši četri simti *euro*). Līdz ar to, nākotnes pirkuma summa par daļu no nekustamā īpašuma nepārsniedz novērtējumā norādīto tirgus vērtību.

- Nekustamā īpašuma daļas Daigones ielā 7, Pūrē, Pūres pagastā, Tukuma novadā, iegāde nepieciešama, lai nodrošinātu siltumenerģijas piegādi Pūres pagasta katlu mājas siltumenerģijas patērētājiem, pārejot uz progresīvāku kurināmo - šķeldu, ko esošā katlu māja un tās novietojums nepieļauj. Kā norāda SIA "Tukuma siltums" savos iesniegumos, esošajā katlu mājā kā kurināmais tiek izmantota malka, kas neatbilst mūsdienu apstākļiem, nav finansiāli izdevīgs ne iedzīvotājiem, ne uzņēmumam. Tāpat tā ir celta vietā (bloķēta ar daudzdzīvokļu māju), kas rada risku iedzīvotāju un viņu īpašumu drošībai, negatīvi ietekmē iedzīvotāju veselību (gan vibrācijas, gan dūmu, gan pelnu veidā). Daļas no nekustamā īpašuma Daigones ielā 7, Pūrē, Pūres pagastā, Tukuma novadā, iegāde, radīs SIA "Tukuma siltums" iespēju attīstīties, ievērot visas siltumenerģijas pakalpojuma sniegšanai noteiktās normatīvo aktu prasības un nākotnē samazināt siltumenerģijas tarifu.

Likuma „Par pašvaldībām” 14.panta pirmās daļas 2.punkts noteic, ka, pildot savas funkcijas, pašvaldībai ir tiesības iegūt un atsavināt nekustamo mantu, bet likuma 21.panta pirmās daļas 17.punkts paredz, ka tikai dome var lemt par nekustamās mantas iegūšanu pašvaldības īpašumā. Likuma “Par pašvaldībām” 77.panta otrā daļa nosaka, ka pašvaldības īpašums izmantojams attiecīgās administratīvās teritorijas iedzīvotāju vajadzību apmierināšanai, bet likuma 15.panta pirmās daļas 1.punkts noteic, ka viena no pašvaldības autonomajām funkcijām ir organizēt iedzīvotājiem komunālos pakalpojumus, to skaitā – siltumapgādi.

Publiskas personas finanšu līdzekļu un mantas izšķērdēšanas novēršanas likuma 3.pants noteic, ka publiska persona rīkojas ar finanšu līdzekļiem un mantu lietderīgi, t.i., rīcībai jābūt tādai, lai mērķi sasniegtu ar mazāko finanšu līdzekļu izlietojumu un manta iegūstama īpašumā par izdevīgāko (iespējami zemāku) cenu. Minētā likuma 8.pants noteic, ka publiskai personai aizliegts iegādāties īpašumā vai lietošanā mantu vai arī pasūtīt pakalpojumus vai darbus par acīmredzami paaugstinātu cenu.

Nemot vērā, ka Īpašums nepieciešams vienas no pašvaldības funkcijas veikšanai – nodrošināt iedzīvotājiem Tukuma novada teritorijā komunālos pakalpojumus un rūpēties par efektīvu šā pakalpojuma sniegšanu, nepieciešams iegādāties nekustamo īpašumu Daigones ielā 7, Pūrē, Pūres pagastā, Tukuma novadā.

Pamatojoties uz likuma “Par pašvaldībām” 14.panta pirmās daļas 2.punktu, 15. panta pirmās daļas 1.punktu, *pašvaldības viena no funkcijām ir organizēt iedzīvotājiem komunālos pakalpojumus, to skaitā – siltumapgādi*, 21. panta pirmās daļas 17.punktu, 27. punktu, *Dome var izskatīt jebkuru jautājumu, kas ir attiecīgās pašvaldības pārziņā, turklāt tikai dome var pieņemt lēmumus citos likumā paredzētajos gadījumos*, 77.panta otro daļu, Publiskas personas finanšu līdzekļu un mantas izšķērdēšanas novēršanas likuma 3.pantu un 8.pantu, Dome nolemj:

1. konceptuāli atbalstīt SIA “Tukuma siltums” nekustamā īpašuma Daigones ielā 7, Pūrē, Pūres pagastā, Tukuma novadā, kadastra Nr. 90740080181, 2800/7512 domājamās daļas iegādi Pūres katlu mājas vajadzībām, par ko SIA “Tukuma siltums” un SIA “Zītari LZ” starpā noslēdzams pirkuma līgums,

2. SIA “Tukuma siltums” kapitāldaļu turētāja pārstāvim dot piekrišanu šā lēmuma 1. punktā norādītajam darījumam atbilstoši SIA “Tukuma siltums” statūtu 3.3.2. un 3.3.5. punktos noteiktajai kārtībai.

Lēmumu var pārsūdzēt Administratīvajā rajona tiesā viena mēneša laikā no tā spēkā stāšanās dienas.

Domes priekšsēdētājs

(personiskais paraksts)

N.Rečs

KOPIĀŠUMA LIETOŠANAS UN REĀLĀS SADALES SHĒMA
Zemes vienības ar kadastra apzīmējumu 90740080387 lietošanas un reālās sadales shēma

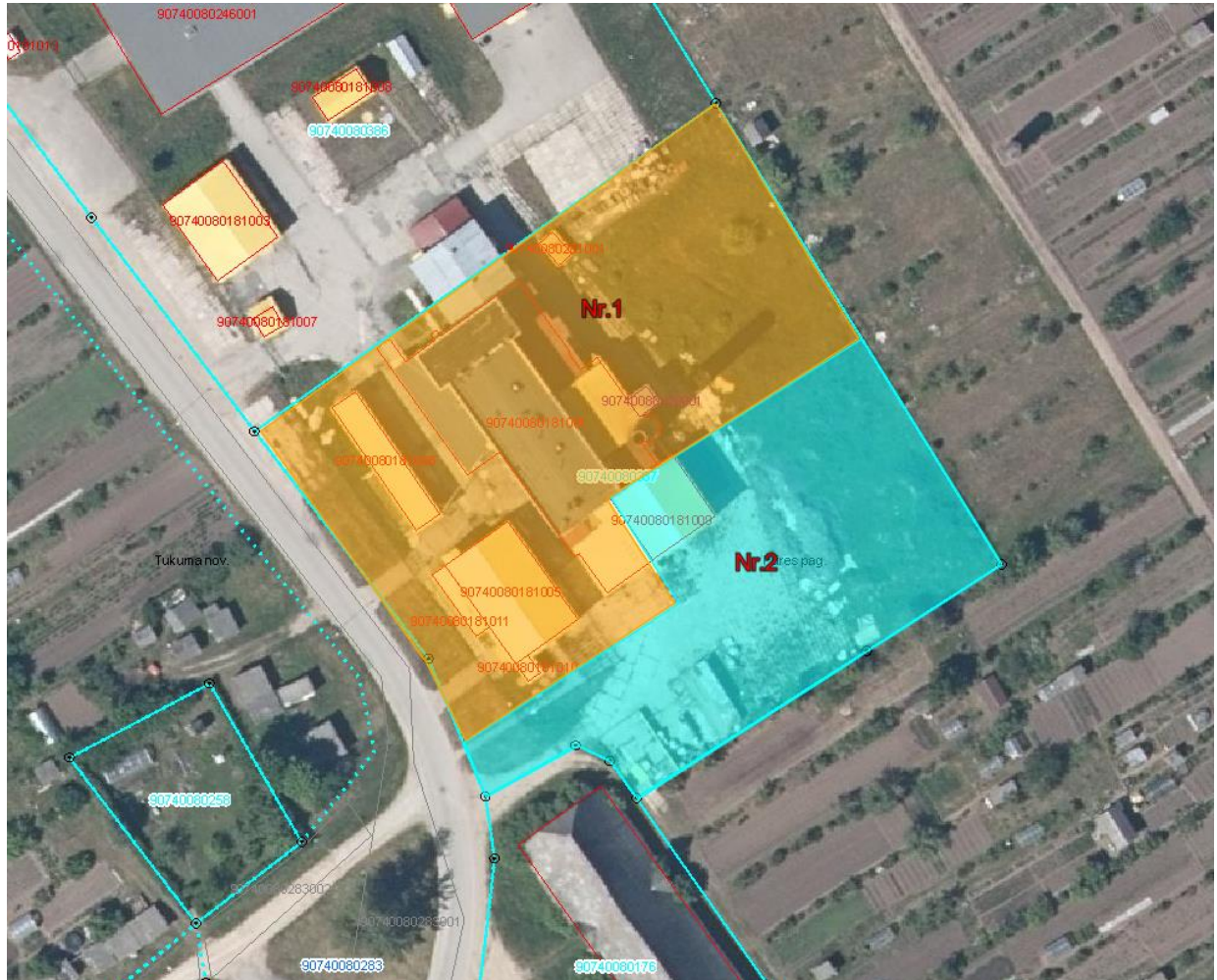

(Zemes vienības kopējā platība – 0,7512ha)

- Ar **dzeltenu** krāsu un **Nr.1** atzīmēta SIA “Zītari LZ” atsevišķā lietošanā nododamā zemes vienības ar kadastra apzīmējumu 90740080387 daļa (ap 0,4712ha), kas pēc nekustamā īpašuma reālās sadales saglabāsies paliekošā īpašuma sastāvā un īpašuma tiesības tiks nostiprinātas SIA “Zītari LZ”.
- Ar **zilu** krāsu un **Nr.2** atzīmēta SIA “Tukuma Siltums” atsevišķā lietošanā nododamā zemes vienības ar kadastra apzīmējumu 90740080387 daļa (ap 0,2800ha), kas pēc nekustamā īpašuma reālās sadales tiktu iekļauta jaunveidotā īpašuma sastāvā un īpašuma tiesības tiktu nostiprinātas SIA “Tukuma Siltums”.

Domes priekšsēdētājs
=

(personiskais paraksts)

N.Rečs



TUKUMA NOVADA DOME

Reģistrācijas Nr.90000050975

Talsu iela 4, Tukums, Tukuma novads, LV-3101,
tālrunis 63122707, mobilais tālrunis 26603299, 29288876

www.tukums.lv e-pasts: pasts@tukums.lv

L Ē M U M S

Tukumā

2021.gada 28.aprīlī

prot.Nr.6, 31.§

**Par siltumenerģijas tarifu Tukuma novada
Sēmes pagasta Sēmes ciemā, Slampes pagasta Slampes ciemā,
Džūkstes pagasta Džūkstes ciemā, Tumes pagasta Tumes ciemā,
Degoles pagasta Vienības ciemā, Pūres pagasta Pūres ciemā**

Tukuma novada Dome (turpmāk – Dome) ir saņēmusi sabiedrības ar ierobežotu atbildību “Tukuma siltums” (reģ. Nr.49203001267) (turpmāk – SIA “Tukuma siltums”) 2021. gada 7. aprīļa iesniegumu Nr.1-10/5-8 *Par siltumenerģijas tarifu* (reģistrēts Domē ar Nr.2186) (turpmāk – Iesniegums), informējot, ka saskaņā ar Domes deleģējumu SIA “Tukuma siltums” siltumenerģijas apgādes zonā no 2020. gada ir arī Tukuma novada pagastu mājas – Sēmes pagastā Sēmes ciemā, Slampes pagastā Slampes ciemā, Džūkstes pagastā Džūkstes ciemā, Tumes pagastā Tumes ciemā, Degoles pagastā Vienības ciemā, Pūres pagastā Pūres ciemā, Tukuma novadā. Sakarā ar to, valdes loceklis lūdz apstiprināt no 2021. gada 1. maija siltumenerģijas tarifu Tukuma novada Sēmes pagasta Sēmes ciemā, Slampes pagasta Slampes ciemā, Džūkstes pagasta Džūkstes ciemā, Tumes pagasta Tumes ciemā, Degoles pagasta Vienības ciemā, Pūres pagasta Pūres ciemā, saskaņā ar Sabiedrisko pakalpojumu regulēšanas komisijas 2017. gada 26. aprīļa lēmumu Nr.35 apstiprināto Tukuma pilsētā noteikto siltumenerģijas gala tarifu – 51,37 euro/MWh bez PVN.

Ņemot vērā minēto un pamatojoties uz likuma “Par pašvaldībām” 21. panta pirmās daļas 14. punkta d) apakšpunktu, Dome nolēmj:

1. noteikt no 2021. gada 1. maija Tukuma novada Sēmes pagasta Sēmes ciemā, siltumenerģijas tarifu 51,37 euro/MWh bez pievienotās vērtības nodokļa par patērēto siltumenerģiju ar un bez skaitītāja,

2. noteikt no 2021. gada 1. maija Tukuma novada Slampes pagasta Slampes ciemā, siltumenerģijas tarifu 51,37 euro/MWh bez pievienotās vērtības nodokļa par patērēto siltumenerģiju ar un bez skaitītāja,

3. noteikt no 2021. gada 1. maija Tukuma novada Džūkstes pagasta Džūkstes ciemā, siltumenerģijas tarifu 51,37 euro/MWh bez pievienotās vērtības nodokļa par patērēto siltumenerģiju ar un bez skaitītāja,

4. noteikt no 2021. gada 1. maija Tukuma novada Tumes pagasta Tumes ciemā, siltumenerģijas tarifu 51,37 euro/MWh bez pievienotās vērtības nodokļa par patērēto siltumenerģiju ar un bez skaitītāja,

5. noteikt no 2021. gada 1. maija Tukuma novada Degoles pagasta Vienības ciemā, siltumenerģijas tarifu 51,37 euro/MWh bez pievienotās vērtības nodokļa par patērēto siltumenerģiju ar un bez skaitītāja,

6. noteikt no 2021. gada 1. maija Tukuma novada Pūres pagasta Pūres ciemā, siltumenerģijas tarifu 51,37 euro/MWh bez pievienotās vērtības nodokļa par patērēto siltumenerģiju ar un bez skaitītāja.

Domes priekšsēdētājs

(personiskais paraksts)

N.Rečs



TUKUMA NOVADA DOME

Reģistrācijas Nr.90000050975
Talsu iela 4, Tukums, Tukuma novads, LV-3101,
tālrunis 63122707, mobilais tālrunis 26603299, 29288876
www.tukums.lv e-pasts: pasts@tukums.lv

L Ē M U M S

Tukumā

2021.gada 28.aprīlī

prot.Nr.6, 32.§

Par Tukuma novada attīstības programmas 2015.-2021.gadam Investīciju plāna aktualizāciju (IP 2021.2)

Pamatojoties uz Tukuma novada Domes 2015. gada 22. decembra lēmumā (prot.Nr.14, 5.§) apstiprināto Tukuma novada attīstības programmas 2015.-2021. gadam 4.nodaļu, likuma "Par pašvaldībām" 21. panta pirmās daļas 3. punktu, Teritorijas attīstības plānošanas likuma 12. panta trešo daļu un Ministra kabineta 2014. gada 14. oktobra noteikumu Nr.628 "Noteikumi par pašvaldību teritorijas attīstības plānošanas dokumentiem" 73. punktu (*Rīcības plānu un investīciju plānu aktualizē ne retāk kā reizi gadā, ievērojot pašvaldības budžetu kārtējam gadam. Aktualizēto rīcības plānu un investīciju plānu apstiprina ar domes lēmumu un ievieto sistēmā*), Dome nolemj:

1. apstiprināt Tukuma novada attīstības programmas 2015.-2021. gadam aktualizēto Investīciju plānu (kods IP 2021.2) un tā pielikumu,

2. nosūtīt Tukuma novada attīstības programmas 2015.-2021. gadam aktualizēto Investīciju plānu (kods IP 2021.2) un tā pielikumu Rīgas plānošanas reģionam un Vides aizsardzības un reģionālās attīstības ministrijai, publicēt to pašvaldības tīmekļa vietnē www.tukums.lv un Teritorijas attīstības plānošanas informācijas sistēmā (TAPIS), kā arī publicēt paziņojumu par pieņemto lēmumu pašvaldības tīmekļa vietnē www.tukums.lv,

3. kontroli par lēmuma izpildi uzdot Attīstības nodaļas vecākajai projektu vadītājai Dacei Keirānei.

Domes priekšsēdētājs

(personiskais paraksts)

N.Rečs



TUKUMA NOVADA DOME

Reģistrācijas Nr.90000050975
Talsu iela 4, Tukums, Tukuma novads, LV-3101,
tālrunis 63122707, mobilais tālrunis 26603299, 29288876
www.tukums.lv e-pasts: pasts@tukums.lv

L Ē M U M S

Tukumā

2021.gada 28.aprīlī

prot.Nr.6, 33.§

Par investīciju projekta “Kurzemes ielas pārbūve Tukuma pilsētā, 3.kārta” iesniegšanu

Atbilstoši Ministru kabineta 2021. gada 13. aprīļa noteikumiem Nr.242 “Augstas gatavības pašvaldību investīciju projektu pieteikšanas, izskatīšanas un finansējuma piešķiršanas kārtība” (turpmāk – MK noteikumi), Tukuma novada Dome plāno līdz 2021.gada 14.maijam iesniegt investīciju projektu “Kurzemes ielas pārbūve Tukuma pilsētā, 3.kārta” (turpmāk – Projekts) Vides aizsardzības un reģionālās attīstības ministrijā, ievērojot šādus MK noteikumu kritērijus:

- investīciju projekta īstenošana paredzēta pašvaldības attīstības programmas investīciju plānā un atbilst mērķim: “pašvaldību pakalpojumu infrastruktūras attīstībai, uzlabojot pakalpojumu kvalitāti un pieejamību iedzīvotājiem, ja valsts budžeta finansējums ir ne mazāk kā 500 000 *euro* un ne vairāk kā 3 000 000 *euro* vienam projektam”;

- investīciju projekts atbilst administratīvi teritoriālajai reformai un uzlabo pakalpojumu pieejamību un kvalitāti iedzīvotājiem, tiks nodrošināta veikto investīciju uzturēšana un ilgtspēja, tai skaitā investīciju projekta rezultātu ilgtspēja pēc administratīvi teritoriālās reformas, nodrošinot investīciju projektā atbalstītās infrastruktūras iekļaušanos jaunveidojamās pašvaldības kopējā pakalpojumu infrastruktūras tīklā;

- plānotajiem būvdarbiem ir izdota būvatļauja un tajā veikta atzīme par projektēšanas nosacījumu izpildi;

- investīciju projektu (tai skaitā būvdarbus) paredzēts uzsākt līdz 2021.gada 31.decembrim un tas pilnībā īstenojams līdz 2022.gada 31.decembrim;

- investīciju projektā nodrošinot ne mazāk kā 50% valsts budžeta finansējuma izmantošanu līdz 2021.gada 31.decembrim;

- pašvaldības budžeta līdzfinansējums investīciju projekta īstenošanai jānodrošina ne mazāk kā 15 % apmērā no pašvaldības kopējām investīciju projekta izmaksām attiecīgajam gadam plānotā ieguldījumu apjoma un tas veikts līdz valsts budžeta finansējuma izmaksai;

- pašvaldība var saņemt atbalstu investīciju projektiem par kopējo atbalsta summu ne vairāk kā 3 000 000 *euro*;

- pēc uzaicinājuma saņemšanas līdz 2021.gada 16.jūlijam jāparaksta vienošanās par valsts budžeta finansējuma saņemšanu;

- lai saņemtu valsts budžeta finansējumu, nodrošina investīciju projektam iepirkumu līgumu noslēgšanu ne vēlāk kā līdz 2021.gada 1.augustam.

Projekta plānotās būvdarbu izmaksas ir 1 608 237,27 *euro*, no kurām valsts budžeta finansējums ir 85% jeb 1 367 001,68 *euro*, pašvaldības budžeta līdzfinansējums 15% jeb 241 235,59 *euro*.

Saskaņā ar likuma “Par pašvaldībām” 15.panta pirmās daļas 2.punktu, kas noteic, ka viena no pašvaldības autonomām funkcijām ir “*gādāt par savas administratīvās teritorijas*”

labiekārtošanu un sanitāro tīrību (ielu, ceļu un laukumu būvniecība, rekonstruēšana un uzturēšana; ielu, laukumu un citu publiskai lietošanai paredzēto teritoriju apgaismošana ...”, saskaņā ar Tukuma novada attīstības programmas 2015.-2021.gadam Investīciju plāna (kods IP2021.1) rīcības virzienā RV13 “Ērta transporta infrastruktūra un satiksme” iekļauto projektu Nr.133 “Kurzemes ielas pārbūve Tukuma pilsētā, 3.kārta”, Dome nolēmj:

1. iesniegt investīciju projektu “Kurzemes ielas pārbūve Tukuma pilsētā, 3.kārta” Vides aizsardzības un reģionālās attīstības ministrijā līdz 2021.gada 14.maijam,

2. investīciju projekta “Kurzemes ielas pārbūve Tukuma pilsētā, 3.kārta” atbalsta gadījumā nodrošināt pašvaldības līdzfinansējumu 241 235,59 *euro*, no kura 120 617,80 *euro* paredzēt 2021.gada pašvaldības budžetā un 120 617,79 *euro* paredzēt 2022.gada pašvaldības budžetā,

3. uzdot investīciju projekta “Kurzemes ielas pārbūve Tukuma pilsētā, 3.kārta” sagatavošanu un ieviešanu organizēt Attīstības nodaļai,

4. uzdot veikt kontroli par lēmuma izpildi pašvaldības izpilddirektorei Inesei Valterei.

Domes priekšsēdētājs

(personiskais paraksts)

N.Rečs



TUKUMA NOVADA DOME

Reģistrācijas Nr.90000050975
Talsu iela 4, Tukums, Tukuma novads, LV-3101,
tālrunis 63122707, mobilais tālrunis 26603299, 29288876
www.tukums.lv e-pasts: pasts@tukums.lv

L Ē M U M S

Tukumā

2021.gada 28.aprīlī

prot.Nr.6, 34.§

Par investīciju projekta “Melnezera ielas posma pārbūve, 2.kārta” iesniegšanu

Atbilstoši Ministru kabineta 2021.gada 13.aprīļa noteikumiem Nr.242 “Augstas gatavības pašvaldību investīciju projektu pieteikšanas, izskatīšanas un finansējuma piešķiršanas kārtība” (turpmāk – MK noteikumi), Tukuma novada Dome plāno līdz 2021.gada 14.maijam iesniegt investīciju projektu “Melnezera ielas posma pārbūve, 2.kārta” (turpmāk – Projekts) Vides aizsardzības un reģionālās attīstības ministrijā, ievērojot šādus MK noteikumu kritērijus:

- investīciju projekta īstenošana paredzēta pašvaldības attīstības programmas investīciju plānā un atbilst mērķim: “pašvaldību pakalpojumu infrastruktūras attīstībai, uzlabojot pakalpojumu kvalitāti un pieejamību iedzīvotājiem, ja valsts budžeta finansējums ir ne mazāk kā 500 000 *euro* un ne vairāk kā 3 000 000 *euro* vienam projektam”;

- investīciju projekts atbilst administratīvi teritoriālajai reformai un uzlabo pakalpojumu pieejamību un kvalitāti iedzīvotājiem, tiks nodrošināta veikto investīciju uzturēšana un ilgtspēja, tai skaitā investīciju projekta rezultātu ilgtspēja pēc administratīvi teritoriālās reformas, nodrošinot investīciju projektā atbalstītās infrastruktūras iekļaušanos jaunveidojamās pašvaldības kopējā pakalpojumu infrastruktūras tīklā;

- plānotajiem būvdarbiem ir izdota būvatļauja un tajā veikta atzīme par projektēšanas nosacījumu izpildi;

- investīciju projektu (tai skaitā būvdarbus) paredzēts uzsākt līdz 2021.gada 31.decembrim un tas pilnībā īstenojams līdz 2022.gada 31.decembrim;

- investīciju projektā nodrošinot ne mazāk kā 50% valsts budžeta finansējuma izmantošanu līdz 2021.gada 31.decembrim;

- pašvaldības budžeta līdzfinansējums investīciju projekta īstenošanai jānodrošina ne mazāk kā 15 % apmērā no pašvaldības kopējām investīciju projekta izmaksām attiecīgajam gadam plānotā ieguldījumu apjoma un tas veikts līdz valsts budžeta finansējuma izmaksai;

- pašvaldība var saņemt atbalstu investīciju projektiem par kopējo atbalsta summu ne vairāk kā 3 000 000 *euro*;

- pēc uzaicinājuma saņemšanas līdz 2021.gada 16.jūlijam jāparaksta vienošanās par valsts budžeta finansējuma saņemšanu;

- lai saņemtu valsts budžeta finansējumu, nodrošina investīciju projektam iepirkumu līgumu noslēgšanu ne vēlāk kā līdz 2021.gada 1.augustam.

Projekta plānotās būvdarbu izmaksas ir 634 145,68 *euro*, no kurām valsts budžeta finansējums ir 85% jeb 539 023,83 *euro*, pašvaldības budžeta līdzfinansējums 15% jeb 95 121,85 *euro*.

Saskaņā ar likuma “Par pašvaldībām” 15.panta pirmās daļas 2.punktu, kas noteic, ka viena no pašvaldības autonomām funkcijām ir “*gādāt par savas administratīvās teritorijas labiekārtošanu un sanitāro tīrību (ielu, ceļu un laukumu būvniecība, rekonstruēšana un*

uzturēšana; ielu, laukumu un citu publiskai lietošanai paredzēto teritoriju apgaismošana ...” un saskaņā ar Tukuma novada attīstības programmas 2015.-2021.gadam Investīciju plāna (kods IP2021.1) rīcības virzienā RV13 “Ērta transporta infrastruktūra un satiksme” iekļauto projektu Nr.134 “Ielu infrastruktūras uzlabošana Tukuma pilsētā” (ar rezultātu “atjaunots asfalta segums Tukuma pilsētas ielu posmos, t.sk., Melnezera ielā”), Dome nolemj:

1. iesniegt investīciju projektu “Melnezera ielas posma pārbūve, 2.kārta” Vides aizsardzības un reģionālās attīstības ministrijā līdz 2021.gada 14.maijam,

2. investīciju projekta “Melnezera ielas posma pārbūve, 2.kārta” atbalsta gadījumā nodrošināt pašvaldības līdzfinansējumu 95 121,85 *euro*, no kura 47 560,93 *euro* paredzēt 2021.gada pašvaldības budžetā un 47 560,92 *euro* paredzēt 2022.gada pašvaldības budžetā,

3. uzdot investīciju projekta “Melnezera ielas posma pārbūve, 2.kārta” sagatavošanu un ieviešanu organizēt Attīstības nodaļai,

4. uzdot veikt kontroli par lēmuma izpildi pašvaldības izpilddirektorei Inesei Valterei.

Domes priekšsēdētājs

(personiskais paraksts)

N.Rečs



TUKUMA NOVADA DOME

Reģistrācijas Nr.90000050975
Talsu iela 4, Tukums, Tukuma novads, LV-3101,
tālrunis 63122707, mobilais tālrunis 26603299, 29288876
www.tukums.lv e-pasts: pasts@tukums.lv

L Ē M U M S

Tukumā

2021.gada 28.aprīlī

prot.Nr.6, 35.§

Par investīciju projekta “Tukuma PII “Vālodzīte” pārbūve” iesniegšanu

Atbilstoši Ministru kabineta 2021.gada 13.aprīļa noteikumiem Nr.242 “Augstas gatavības pašvaldību investīciju projektu pieteikšanas, izskatīšanas un finansējuma piešķiršanas kārtība” (turpmāk – MK noteikumi), Tukuma novada Dome plāno līdz 2021.gada 14.maijam iesniegt investīciju projektu “Tukuma PII “Vālodzīte” pārbūve” (turpmāk – Projekts) Vides aizsardzības un reģionālās attīstības ministrijā, ievērojot šādus MK noteikumu kritērijus:

- investīciju projekta īstenošana paredzēta pašvaldības attīstības programmas investīciju plānā un atbilst mērķim: “pašvaldību pakalpojumu infrastruktūras attīstībai, uzlabojot pakalpojumu kvalitāti un pieejamību iedzīvotājiem, ja valsts budžeta finansējums ir ne mazāk kā 500 000 *euro* un ne vairāk kā 3 000 000 *euro* vienam projektam”;

- investīciju projekts atbilst administratīvi teritoriālajai reformai un uzlabo pakalpojumu pieejamību un kvalitāti iedzīvotājiem, tiks nodrošināta veikto investīciju uzturēšana un ilgtspēja, tai skaitā investīciju projekta rezultātu ilgtspēja pēc administratīvi teritoriālās reformas, nodrošinot investīciju projektā atbalstītās infrastruktūras iekļaušanos jaunveidojamās pašvaldības kopējā pakalpojumu infrastruktūras tīklā;

- plānotajiem būvdarbiem ir izdota būvatļauja un tajā veikta atzīme par projektēšanas nosacījumu izpildi;

- investīciju projektu (tai skaitā būvdarbus) paredzēts uzsākt līdz 2021.gada 31.decembrim un tas pilnībā īstenojams līdz 2022.gada 31.decembrim;

- investīciju projektā nodrošinot ne mazāk kā 50% valsts budžeta finansējuma izmantošanu līdz 2021.gada 31.decembrim;

- pašvaldības budžeta līdzfinansējums investīciju projekta īstenošanai jānodrošina ne mazāk kā 15 % apmērā no pašvaldības kopējam investīciju projekta izmaksām attiecīgajam gadam plānotā ieguldījumu apjoma un tas veikts līdz valsts budžeta finansējuma izmaksai;

- pašvaldība var saņemt atbalstu investīciju projektiem par kopējo atbalsta summu ne vairāk kā 3 000 000 *euro*;

- pēc uzaicinājuma saņemšanas līdz 2021.gada 16.jūlijam jāparaksta vienošanās par valsts budžeta finansējuma saņemšanu;

- lai saņemtu valsts budžeta finansējumu, nodrošina investīciju projektam iepirkumu līgumu noslēgšanu ne vēlāk kā līdz 2021.gada 1.augustam.

Projekta plānotās būvdarbu izmaksas ir 906 822,45 *euro*, no kurām valsts budžeta finansējums ir 85% jeb 770 799,08 *euro*, pašvaldības budžeta līdzfinansējums 15% jeb 136 023,37 *euro*.

Papildus informācijai: Tukuma novada Dome 2020.gada 23.novembrī iesniedza Centrālā finanšu līguma aģentūrā projekta iesniegumu Nr.4.2.2.0/20/I/021 “Energoefektivitātes paaugstināšana PII “Vālodzīte”” (turpmāk – ERAF projekts), saskaņā ar Ministra kabineta 2016.gada 8.marta noteikumiem Nr.152 “Darbības programmas “Izaugsme un nodarbinātība”

4.2.2. specifiskā atbalsta mērķa “Atbilstoši pašvaldības integrētajām attīstības programmām sekmēt energoefektivitātes paaugstināšanu un atjaunojamo energoresursu izmantošanu pašvaldību ēkās” īstenošanas noteikumi”. 2021.gada 19.februārī tika saņemts Centrālās finanšu līgumu aģentūras lēmums par projekta iesnieguma apstiprināšanu ar nosacījumiem Nr.2. 2021.gada 22.martā tika iesniegti projekta iesnieguma precizējumi un turpinās projekta vērtēšana. ERAF projekta kopējās izmaksas plānotas 1 776 782,45 euro, no kurām attiecināmās izmaksas plānotas 820 708,79 euro (tajā skaitā Eiropas Reģionālās attīstības fonda finansējums 454 200,00 euro, valsts budžeta dotācija 20 038,24 euro un pašvaldības līdzfinansējums 346 470,55 euro) un pārējās neattiecināmās izmaksas jāsedz pašvaldībai.

Pašvaldībai jānodrošina finansējums ERAF projektā neattiecināmo būvdarbu izmaksu 906 822,45 euro segšanai, kuras ir plānots iekļaut šajā investīciju projektā “Tukuma PII “Vālodzīte” pārbūve”. Projektā plānotās izmaksas un darbības paredzētas tikai šā projekta ietvaros un nepārklāsies ar izmaksām un darbībām citos ES fondu, programmu vai finanšu instrumentu projektos. Darbības un izmaksas ir nodalāmas, ņemot vērā pamatojošajā dokumentācijā pielietotās atsauces uz konkrētu projektu vai būvobjektu un atsevišķas uzskaites un struktūrvienības izveidošanu grāmatvedībā.

Saskaņā ar likuma “Par pašvaldībām” 15.panta pirmās daļas 4.punktu, kas noteic, ka viena no pašvaldības autonomām funkcijām ir “*gādāt par iedzīvotāju izglītību (iedzīvotājiem noteikto tiesību nodrošināšana pamatizglītības un vispārējās vidējās izglītības iegūšanā; pirmsskolas un skolas vecuma bērnu nodrošināšana ar vietām mācību un audzināšanas iestādēs; organizatoriska un finansiāla palīdzība ārpuskolas mācību un audzināšanas iestādēm un izglītības atbalsta iestādēm u.c.*”, saskaņā ar Tukuma novada attīstības programmas 2015.-2021.gadam Investīciju plāna (kods IP2021.1) rīcības virzienā RV1 “Mūsdienīga izglītība – no pirmsskolas līdz mūžizglītībai” iekļauto projektu Nr.3 “Energoefektivitātes paaugstināšana PII “Vālodzīte””, Dome nolemj:

1. iesniegt investīciju projektu “Tukuma PII “Vālodzīte” pārbūve” Vides aizsardzības un reģionālās attīstības ministrijā līdz 2021.gada 14.maijam,

2. investīciju projekta “Tukuma PII “Vālodzīte” pārbūve” atbalsta gadījumā nodrošināt pašvaldības līdzfinansējumu 136 023,37 euro, no kura 68 011,69 euro paredzēt 2021.gada pašvaldības budžetā un 68 011,68 euro paredzēt 2022.gada pašvaldības budžetā,

3. uzdot investīciju projekta “Tukuma PII “Vālodzīte” pārbūve” sagatavošanu un ieviešanu organizēt Attīstības nodaļai,

4. uzdot veikt kontroli par lēmuma izpildi pašvaldības izpilddirektorei Inesei Valterei.

Domes priekšsēdētājs

(personiskais paraksts)

N.Rečs



TUKUMA NOVADA DOME

Reģistrācijas Nr.90000050975

Talsu iela 4, Tukums, Tukuma novads, LV-3101,
tālrunis 63122707, mobilais tālrunis 26603299, 29288876

www.tukums.lv e-pasts: pasts@tukums.lv

L Ē M U M S

Tukumā

2021.gada 28.aprīlī

prot.Nr.6, 36.§

Par papildus finansējuma piešķiršanu Tukuma Sporta skolai jumta remontam

Tukuma novada Domē 2021.gada 13.aprīlī saņemts Tukuma Sporta skolas iesniegums (reģ.Nr.2341) ar lūgumu piešķirt papildus finansējumu 9762.11 *euro* (deviņi tūkstoši septiņi simti sešdesmit divi *euro*, 11 *centi*) apmērā jumta remontam ēkai Kuldīgas ielā 74, Tukumā. Jumta segums virs sporta zālēm ir stipri bojāts, kā rezultātā tajās lietus laikā tek ūdens.

Lai nodrošinātu Tukuma Sporta skolas darbību, pamatojoties uz Izglītības likuma 17.panta trešās daļas 6.punktu, kas paredz, ka *novada pašvaldība [..] piešķir pašvaldības budžeta līdzekļus izglītības iestādēm un kontrolē šo līdzekļu izmantošanu*, likuma "Par pašvaldībām" 14.panta otrās daļas 3.punktu, kas noteic, ka *pašvaldībām ir pienākums racionāli un lietderīgi apsaimniekot pašvaldības nekustamo mantu*, Tukuma novada Domes 2021. gada 3 februāra saistošajiem noteikumiem Nr.5 "Par Tukuma novada pašvaldības 2021. gada budžetu" un Tukuma novada Domes 2020. gada 26.augusta noteikumiem Nr.33 "Par Tukuma novada pašvaldības budžeta izstrādāšanas, apstiprināšanas, izpildes un kontroles kārtību", Dome nolemj:

1. piešķirt Tukuma Sporta skolai papildus finansējumu 9762.11 *euro* (deviņi tūkstoši septiņi simti sešdesmit divi *euro*, 11 *centi*) apmērā,
2. finanšu līdzekļus piešķirt no Tukuma novada Domes 2021.gada pašvaldības budžetā plānotajiem līdzekļiem "Pašvaldību līdzekļi neparedzētiem gadījumiem",
3. kontroli par lēmuma izpildi uzdot Tukuma novada pašvaldības izpilddirektorei I.Valterei.

Domes priekšsēdētājs

(personiskais paraksts)

N.Rečs



TUKUMA NOVADA DOME

Reģistrācijas Nr.90000050975
Talsu iela 4, Tukums, Tukuma novads, LV-3101,
tālrunis 63122707, mobilais tālrunis 26603299, 29288876
www.tukums.lv e-pasts: pasts@tukums.lv

L Ē M U M S

Tukumā

2021.gada 28.aprīlī

prot.Nr.6, 37.§

Par finanšu līdzekļu piešķiršanu datortehnikas un biroja tehnikas iegādei pašvaldības iestādēm 2021. gadā

Atbilstīgi Tukuma novada Domes 2021.gada 3.februāra saistošajiem noteikumiem Nr.5 „Par Tukuma novada pašvaldības 2021.gada budžetu”, budžetā ir ieplānots finansējums pašvaldības iestādēm datortehnikas un citas biroja tehnikas iegādei 86 502 *euro*. Finansējums ir plānots kā pašvaldības līdzfinansējums valsts programmai datortehnikas iegādei attālinātā mācību procesa nodrošināšanai izglītības iestādēs. Tā kā šāda programma valstī nav aktualizēta, un ņemot vērā iestāžu nepieciešamību pēc datortehnikas, Dome nolemj:

1. piešķirt finansējumu no pašvaldības budžetā plānotajiem līdzekļiem datortehnikas un citas biroja tehnikas iegādei šādām iestādēm, veicot atbilstīgus grozījumus iestāžu tāmēs:

Iestādes nosaukums	<i>euro</i>	Nepieciešamā datortehnika, biroja tehnika
Dzūkstes pamatskola	780.00	Stacionārā datora komplekts (monitors - 1 gab., sistēmbloks – 2 gab.)
Pūres pamatskola	4000.00	Portatīvais dators - 2 gab., kopētājs – 2 gab.
Pūres PII "Zemenīte"	950.00	Stacionārā datora komplekts (monitors - 1 gab., sistēmbloks – 1 gab.)
Sēmes sākumskola	1200.00	Portatīvais dators – 2 gab.
Tukuma 2.vidusskola	12160.00	Stacionārā datora komplekts (monitors – 16 gab., sistēmbloks – 16 gab.)
Tukuma 3.pamatskola	4452.00	Projektor – 2 gab., interaktīvā tāfele – 1 gab.
Tukuma E.Birznieka-Upīša 1.pamatskola	1400.00	Portatīvais dators – 2 gab.
Tukuma Mūzikas skola	8400.00	Portatīvais dators – 12 gab.
Tukuma pirmsskolas izglītības iestāde "Karlsons"	1500.00	Portatīvais dators – 2 gab.
Tukuma PII "Lotte"	2120.00	Portatīvais dators – 2 gab., kopētājs – 1 gab.
Tukuma pirmsskolas izglītības iestāde "Pasaciņa"	2900.00	Portatīvais dators - 2 gab., printeris – 1 gab.
Tukuma pirmsskolas izglītības iestāde "Pepija"	1400.00	Portatīvais dators - 2 gab.

Tukuma PII "Vālodzīte"	700.00	Portatīvais dators - 1 gab.
Tukuma Raiņa ģimnāzija	13220.00	Portatīvais dators - 14 gab., projektors – 1 gab.
Tukuma novada Izglītības pārvalde (t.sk. IAC)	3200.00	Portatīvais dators – 4 gab.
Tumes pamatskola	1100.00	Portatīvais dators - 2 gab.
PII "Piemenīte"	700.00	Portatīvais dators - 1 gab.
Tukuma novada sociālais dienests	3200.00	Portatīvie datori – 4 gab.
Tukuma muzejs	1600.00	Portatīvie datori – 2 gab.
Pūres un Jaunsātu pagastu pārvalde	800.00	Portatīvais dators – 1 gab.
Tukuma pilsētas Kultūras nams	800.00	Portatīvais dators – 1 gab.
Pavisam	66 582.00	

2. noteikt, ka lēmuma 1.punktā minēta datortehnika un biroja tehnika katrai iestādei jāiegādājas Valsts reģionālās attīstības aģentūras uzturētajā Elektronisko iepirkumu sistēmā,

3. kontroli par lēmuma izpildi uzdot pašvaldības izpilddirektorei Inesei Valterei.

Domes priekšsēdētājs

(personiskais paraksts)

N.Rečs



TUKUMA NOVADA DOME

Reģistrācijas Nr.90000050975

Talsu iela 4, Tukums, Tukuma novads, LV-3101,
tālrunis 63122707, mobilais tālrunis 26603299, 29288876

www.tukums.lv e-pasts: pasts@tukums.lv

L Ē M U M S

Tukumā

2021.gada 28.aprīlī

prot.Nr.6, 38.§

Par finansējuma piešķiršanu masu vakcinācijas centra izveidei Pauzera ielā 7, Tukumā

2021.gada 24.martā veikti grozījumi Ministru kabineta noteikumos Nr.360 "Epidemioloģiskās drošības pasākumi Covid-19 infekcijas izplatības ierobežošanai", papildinot IX. nodaļu ar 62.²³ punktu šādā redakcijā "*Pašvaldības sadarbībā ar Veselības ministriju un Nacionālo veselības dienestu piedalās vakcinācijai paredzētu kompleksu izveidē un darbības nodrošināšanā, ņemot vērā Nacionālā veselības dienesta tīmekļvietnē publicētās vadlīnijas vakcinācijas kompleksiem*". Ministru kabineta noteikumu projekta "Grozījumi Ministru kabineta 2020. gada 9. jūnija noteikumos Nr. 360 "Epidemioloģiskās drošības pasākumi Covid-19 infekcijas izplatības ierobežošanai"" sākotnējās ietekmes novērtējuma ziņojumā (anotācija) noteikts, ka "Vienotai vakcinēšanas kompleksu izveidei Dienests izstrādās plānošanas vadlīnijas, kurās būs noteikti gan kritēriji vakcinēšanas kompleksu atrašanās vietai, gan arī prasības pašam kompleksam".

Tukuma novada pašvaldība plāno ierīkot masu vakcinācijas punktu pret Covid-19 Pauzera ielā 7, Tukumā, Tukuma Sporta hallē. Tiek paredzēts, ka pašvaldība no savas puses vakcinācijas kompleksam nodrošinās:

- telpas (vakcinācijas vietu, slēdzamu telpu vakcinācijas darbinieku virsdrēbēm, atpūtai u. c., labierīcības darbiniekiem un apmeklētājiem, slēdzamu telpu vakcīnu uzglabāšanai (ja būs nepieciešams));

- iekārtojumu (galdi, krēsli, starpsienas vai kabīnes vakcinējamo privātuma nodrošināšanai vakcinācijas brīdī, atkritumu urnas, apgaismojumu u. c.), vides iekārtošanu un marķēšanu;

- komunālos pakalpojumus (elektrību, ūdeni, ventilāciju, apkuri, atkritumu izvešanu), kā arī bezvadu internetu un telpu uzkopšanu un dezinfekciju katru dienu pēc vakcinācijas beigām un regulāra kontakta virsmu (durvju rokturi, krēsls, kurā sēž vakcinējamais, un tuvu virsmu līdz 1 m attālumā) dezinfekciju arī vakcinācijas procesa laikā;

- kārtības nodrošināšanu vakcinācijas laikā (tajā skaitā arī apsardzi);

- personālu vakcinācijas centru administratīvai vadībai un tehniskajam atbalstam;

- nepieciešamības gadījumā pašvaldības var organizēt vakcinācijas procesā iesaistīto darbinieku centralizētu ēdināšanu, finansējot to no pašvaldības līdzekļiem.

Veselības ministrijas, Nacionālā veselības dienesta (turpmāk – NVD) un Tukuma novada Domes starpā tuvākajā laikā plānots noslēgt trīspusēju Sadarbības līgumu (pievienots) par Covid-19 vakcinācijas centra darbības nodrošināšanu un ar to saistīto izdevumu atlīdzināšanu. Līguma projekts paredz, ka pašvaldība apņemas katru mēnesi iesniegt NVD informāciju par faktiskajiem izdevumiem, kas radušies saistībā ar vakcinācijas centra darbības nodrošināšanu un cita veida atbalsta sniegšanu vakcinācijas procesa nodrošināšanai.

Masu vakcinācijas centra izveidei un darbības nodrošināšanai 2021.gadā plānots izlietot 13 000,00 EUR (trīspadsmit tūkstoši *euro*). Minētie izdevumi pašvaldībā tiks segti no līdzekļiem neparedzētiem gadījumiem. Pašvaldību izdevumu atbilstību izvērtēs Veselības ministrija, savukārt

līdzekļu pieprasījumu no līdzekļiem neparedzētiem gadījumiem veiks Vides aizsardzības un reģionālās attīstības ministrija.

Ar Ministru kabineta 2021.gada 14.aprīļa rīkojumu Nr.247 "Par finanšu līdzekļu piešķiršanu no valsts budžeta programmas "Līdzekļi neparedzētiem gadījumiem"" Finanšu ministrijai uzdots no valsts budžeta programmas 02.00.00 "Līdzekļi neparedzētiem gadījumiem" piešķirt Vides aizsardzības un reģionālās attīstības ministrijai finansējumu, lai segtu izdevumus, kas pašvaldībām radušies 2021.gadā, nodrošinot nacionāla mēroga vakcinācijas kompleksu darbību.

Pamatojoties uz likuma "Par pašvaldībām" 14. panta otrās daļas 3. un 6. punktu, Tukuma novada Domes 2021. gada 3.februāra saistošajiem noteikumiem Nr.5 "Par Tukuma novada pašvaldības 2021. gada budžetu" un Tukuma novada Domes 2020. gada 26.augusta noteikumiem Nr.33 "Par Tukuma novada pašvaldības budžeta izstrādāšanas, apstiprināšanas, izpildes un kontroles kārtību", Dome nolemj:

1. piešķirt priekšfinansējumu 13 000,00 EUR (trīspadsmit tūkstoši *euro*) masu vakcinācijas centra pret Covid-19 izveidošanai un uzturēšanai 2021.gadā (pielikumā – provizoriskā tāme),

2. finansējumu piešķirt no Tukuma novada Domes 2021.gada pašvaldības budžetā plānotajiem līdzekļiem "Pašvaldību līdzekļi neparedzētiem gadījumiem",

3. no valsts budžeta saņemtās kompensācijas novirzīt atpakaļ budžeta pozīcijā "Pašvaldību līdzekļi neparedzētiem gadījumiem",

4. kontroli par lēmuma izpildi uzdot Tukuma novada pašvaldības izpilddirektorei Inesei Valterei.

Domes priekšsēdētājs

(personiskais paraksts)

N.Rečs

**Sadarbības līgums
par Covid-19 vakcinācijas centra darbības nodrošināšanu
un ar to saistīto izdevumu atlīdzināšanu**

Rīgā, DOKUMENTA PARAKSTĪŠANAS DATUMS IR PĒDĒJĀ PIEVIENOTĀ DROŠĀ ELEKTRONISKĀ PARAKSTA UN TĀ LAIKA ZĪMOGA DATUMS

Latvijas Republikas Veselības ministrija, valsts sekretāres Indras Dreikas personā, kura rīkojas saskaņā ar Ministru kabineta 2004.gada 13.aprīļa noteikumiem Nr. 286 “Veselības ministrijas nolikums” (turpmāk – VM),

Nacionālais veselības dienests, direktora Āra Kasparāna personā, kurš rīkojas saskaņā ar Ministru kabineta 2011. gada 1. novembra noteikumiem Nr.850 “Nacionālā veselības dienesta nolikums” (turpmāk – NVD),

Tukuma novada Dome, pašvaldības izpilddirektores Ineses Valteres personā, kura rīkojas saskaņā ar likuma “Par pašvaldībām” 69.pantu un pašvaldības nolikumu (turpmāk – Pašvaldība), turpmāk kopā saukti Puses, bet katrs atsevišķi Puse, ņemot vērā:

(1) nepieciešamību nodrošināt liela mēroga Covid-19 vakcinācijas centra (turpmāk – Vakcinācijas centrs) darbību Tukumā laika periodā no 2021.gada 1.aprīļa līdz 2021.gada 31.augustam vai līdz citam periodam, par kuru Puses atsevišķi vienojas;

(2) Ministru kabineta 2020.gada 9.jūnija noteikumu Nr.360 “Epidemioloģiskās drošības pasākumi Covid-19 infekcijas izplatības ierobežošanai” 62.²³ punktu;

(3) Ministru kabineta 2021.gada 24.marta sēdes protokolu Nr.29 (45.§) “Noteikumu projekts “Grozījumi Ministru kabineta 2020.gada 9.jūnija noteikumos Nr.360 “Epidemioloģiskās drošības pasākumi Covid-19 infekcijas izplatības ierobežošanai””;

(4) Ministru kabineta 2021.gada 13.aprīļa sēdes protokolu Nr.33 (27.§) ”Protokollēmuma projekts "Par Ministru kabineta 2021.gada 24.marta sēdes protokollēmuma (prot. Nr.29 45.§) “Noteikumu projekts "Grozījumi Ministru kabineta 2020.gada 9.jūnija noteikumos Nr.360 “Epidemioloģiskās drošības pasākumi Covid-19 infekcijas izplatības ierobežošanai””” 5.punktā dotā uzdevuma atzīšanu par aktualitāti zaudējušu””;

(5) Valsts pārvaldes iekārtas likuma 61.pantu;
noslēdz šādu līgumu (turpmāk – Līgums):

1. Pašvaldība apņemas:

1.1. Nodrošināt telpas Vakcinācijas centra izveidei (turpmāk – Telpas) Līguma (1) punktā norādītajā vakcinācijas procesa laikā, kā arī veikt Telpu iekārtošanu atbilstoši Masveida

vakcinācijas centru plānošanas vadlīnijām, ņemot vērā plānoto vakcinējamo skaitu, kā arī tam pakārtoto darba vietu skaitu, tajā skaitā nodrošinot:

- 1.1.1. Telpu pieejamību arī cilvēkiem ar kustību traucējumiem;
 - 1.1.2. Telpu pielāgošanu vienvirziena apmeklētāju plūsmai vakcinācijas procesa laikā;
 - 1.1.3. Telpu aprīkošanu ar galdiem, krēsliem (arī uzgaidāmajā zonā), atkritumu urnām un elektrības pieslēguma vietām iepriekš ar vakcinācijas pakalpojumu sniedzēju saskaņotā apjomā un jaudās, kā arī konkrētās vietās;
 - 1.1.4. Telpu uzturēšanu, dezinfekciju, uzkopšanu katru dienu pēc vakcinācijas beigām un nepieciešamības gadījumā arī vakcinācijas procesa laikā;
 - 1.1.5. bezvadu interneta pieslēgumu Telpās;
 - 1.1.6. norāžu, kas atgādina par masku lietošanas un distancēšanās nepieciešamību, kā arī grīdas marķējumu (2 m distancēšanās atzīmes) izvietojumu Telpās;
 - 1.1.7. Telpu apsardzi - nodrošinot, ka tajā nevar iekļūt nepiederošas personas;
 - 1.1.8. Vakcinācijas centra administrējošu personālu, kas veic vakcinējamo personu sagaidīšanu, kustības plūsmas organizēšanu, kārtības nodrošināšanu un Vakcinācijas centra koordinēšanu.
- 1.2. Sniegt cita veida atbalstu vakcinācijas procesa nodrošināšanai (piemēram, sniegt atbalstu vakcinācijas iestādēm izbraukuma vakcinācijas organizēšanā, veikt sabiedrības informēšanu par aktuālākajiem vakcinācijas jautājumiem, izplatot informāciju, u.c. pasākumus), iepriekš vienojoties ar VM un NVD par konkrētu atbalsta sniegšanas veidu un kārtību;
 - 1.3. Par pašu līdzekļiem sākotnēji segt izdevumus, kas rodas saistībā ar Vakcinācijas centra darbības nodrošināšanu un cita veida atbalsta sniegšanu vakcinācijas procesa nodrošināšanai;
 - 1.4. Pēc VM vai NVD pieprasījuma saņemšanas VM norādītājā termiņā nodrošināt, ka Līguma 4.punktā norādītā institūcija sniedz VM detalizētu izdevumu posteņu atšifrējumu, kā arī visa veida informāciju un dokumentus saistībā ar Līguma izpildi un Vakcinācijas centra darbību;
 - 1.5. Pašvaldības tīmekļvietnē publicēt pārskatāmu informāciju par Vakcinācijas centra darbību;
 - 1.6. Katru mēnesi līdz 5.datumam iesniegt NVD informāciju par faktiskajiem izdevumiem, norādot katra izdevuma aprēķinu, (turpmāk – informācija par izdevumiem) un dokumentus, kas apliecina Pašvaldības faktiskos izdevumus, kas radušies saistībā ar Vakcinācijas centra darbības nodrošināšanu un cita veida atbalsta sniegšanu vakcinācijas procesa nodrošināšanai. Informācija par izdevumiem un dokumenti tiek sagatavoti un parakstīti ar drošu elektronisko parakstu, kas satur laika zīmogu, un nosūtīti uz Līguma 10.3.punktā norādīto elektroniskā pasta adresi.
2. VM atņemšanas:
 - 2.1. Līdz 2021. gada 15. jūlijam (par 2021. gada aprīli, maiju un jūniju), līdz 2021. gada 15. oktobrim (par 2021. gada jūliju, augustu un septembri) un līdz 2022. gada 15. janvārim (par 2021. gada oktobri, novembri un decembri), ņemot vērā Vakcinācijas centra darbības periodu, iesniegt pieprasījumu Vides aizsardzības un reģionālās attīstības ministrijai finansējuma pieprasīšanai no valsts budžeta līdzekļiem, ņemot vērā Pašvaldības iesniegtajos dokumentos norādīto informāciju;
 - 2.2. Nodrošināt Pašvaldības faktisko izdevumu, kas radušies saistībā ar Vakcinācijas centra darbības nodrošināšanu un cita veida atbalsta sniegšanu vakcinācijas procesa nodrošināšanai, apmaksu Ministru kabineta noteiktajā termiņā un kārtībā.
 3. NVD atņemšanas:
 - 3.1. Izvērtēt Pašvaldību pieprasījumus par faktiskajiem izdevumiem, kas radušies saistībā ar Vakcinācijas centra darbības nodrošināšanu un cita veida atbalsta sniegšanu vakcinācijas procesa nodrošināšanai;
 - 3.2. Apkopot Līguma 1.6.punktā noteiktajā kārtībā no Pašvaldības saņemto informāciju un līdz katra mēneša 12.datumam iesniegt VM;
 - 3.3. Sniegt informatīvo un metodisko atbalstu Pašvaldībai, lai nodrošinātu Vakcinācijas centra efektīvu darbību.

4. Pašvaldības saistību izpildi, tajā skaitā informācijas sniegšanu NVD un VM īsteno Tukuma novada pašvaldības iestāde "Tukuma novada Dome".
5. Ja kādai no Pusēm radušās grūtības ar Līgumu uzņemto saistību izpildi, tā nekavējoties, bet ne vēlāk kā 5 (piecu) darba dienu laikā no minētā fakta konstatēšanas dienas informē par to pārējās Puses.
6. Lai nodrošinātu Līguma izpildi, Puses nozīmē pārstāvjus, kuru pienākums ir koordinēt Līguma izpildi un nodrošināt savlaicīgu informācijas apmaiņu:
 - 6.1. VM kontaktpersona: *Igors Belovs*, elektroniskā pasta adrese: igors.belovs@vm.gov.lv, tālr. nr. 67876005;
 - 6.2. NVD kontaktpersona: *Anita Zandovska*, elektroniskā pasta adrese: anita.zandovska@vmnvd.gov.lv, tālr. nr.67043735, 28356188;
 - 6.3. Pašvaldības kontaktpersona: *Monta Vavilova*, elektroniskā pasta adrese: monta.vavilova@tukums.lv, tālr. nr. 26008441, 63122192.
7. Līgums stājas spēkā ar tā parakstīšanas dienu un ir spēkā līdz pilnīgai un abpusējai saistību izpildei.
8. Visi strīdi sakarā ar Līguma izpildi starp Pusēm risināmi pretenziju kārtībā – rakstiskas pretenzijas izskatāmas 5 (piecu) dienu laikā pēc to saņemšanas. Ja strīds iepriekšminētajā veidā nav atrisināms, tas izspriežams tiesas ceļā saskaņā ar Latvijas Republikā spēkā esošajiem normatīvajiem aktiem.
9. Līgums ir sagatavots elektroniskā dokumenta veidā uz 3 (trīs) lapām un parakstīts ar drošu elektronisko parakstu, kas satur laika zīmogu.
10. Pušu rekvizīti:

10.1. VM

Brīvības iela 72 k-1, Rīga LV-1011
Reģ. Nr. 90001474921
Valsts kase
norēķinu
LV17TREL2290562020000
kods: TREL22
telefons: +37167876000
e-pasta adrese: vm@vm.gov.lv

konts:

10.2. Pašvaldība:

Talsu iela 4, Tukums,
Tukuma novads, LV-3101
Reģ.Nr.90000050975
AS "Swedbank"
norēķinu
LV17HABA0001402040731
bankas kods: HABALV22
telefons: +37163122707
e-pasta adrese: pasts@tukums.lv

konts:

I.Dreika

I.Valtere

10.3. NVD:

Cēsu iela 31 k-3, Rīga, LV-1012
Reģ. Nr. 90009649337
Valsts kase
norēķinu
LV53TREL2290674014000
kods: TREL22
telefons: +37167043700
e-pasta adrese: nvd@vmnvd.gov.lv

konts:

Ā.Kasparāns

ŠIS DOKUMENTS IR PARAKSTĪTS AR DROŠU ELEKTRONISKO PARAKSTU UN SATUR LAIKA ZĪMOGU



TUKUMA NOVADA DOME

Reģistrācijas Nr.90000050975
Talsu iela 4, Tukums, Tukuma novads, LV-3101,
tālrunis 63122707, mobilais tālrunis 26603299, 29288876
www.tukums.lv e-pasts: pasts@tukums.lv

L Ē M U M S

Tukumā

2021.gada 28.aprīlī

prot.Nr.6, 39.§

Par finansējumu pedagogu un atbalsta personāla vienreizējai piemaksai Covid-19 pandēmijas laikā no valsts budžeta līdzekļiem Tukuma novada pašvaldības profesionālās ievirzes izglītības iestādēm 2021.gadā

Pamatojoties uz likumu "Par valsts budžetu 2021.gadam" un Ministru kabineta 2021.gada 9.aprīļa rīkojumu Nr. 236 "Par finanšu līdzekļu piešķiršanu no valsts budžeta programmas "Līdzekļi neparedzētiem gadījumiem"", lai nodrošinātu finansējumu Tukuma novada pašvaldības izglītības iestādēm vienreizēju piemaksu profesionālās ievirzes izglītības pedagogiem un atbalsta personālam Covid-19 pandēmijas laikā, Dome nolemj:

- apstiprināt valsts paredzēto budžeta līdzekļu sadali Tukuma novada pašvaldības profesionālās ievirzes izglītības iestādēm 2021. gadā (pielikumā).

Domes priekšsēdētājs

(personiskais paraksts)

N.Rečs

Pielikums

Tukuma novada Domes 28.04.2021.
lēmumam (prot. Nr.6, 39.§)

**Mērķdotācijas sadale par vienreizēju piemaksu profesionālās ievirzes izglītības
pedagogiem un atbalsta personālam Covid-19 pandēmijas laikā 2021.gadam**

Mācību iestāde	Izglītojamo skaits uz 01.04.2021.	Summa kopā (euro)	Piemaksa par papildu darbu EKK 1147	Darba devēja valsts sociālās apdrošināšanas obligātās iemaksas EKK 1210
Tukuma Mūzikas skola	227	7337	5937	1400
Tukuma Mākslas skola	417	2433	1969	464
KOPĀ TUKUMA NOVADĀ	644	9770	7906	1864

Domes priekšsēdētājs

(personiskais paraksts)

N.Rečs



TUKUMA NOVADA DOME

Reģistrācijas Nr.90000050975
Talsu iela 4, Tukums, Tukuma novads, LV-3101,
tālrunis 63122707, mobilais tālrunis 26603299, 29288876
www.tukums.lv e-pasts: pasts@tukums.lv

L Ē M U M S

Tukumā

2021.gada 28.aprīlī

prot.Nr.6, 40.§

Par finanšu līdzekļu piešķiršanu Tukuma novada mācību iestāžu un novada pagastu teritorijā esošo publiskas lietošanas spēļu un rekreācijas laukumu drošības pārbaudes veikšanai

Pamatojoties uz Ministru kabineta 2020.gada 7.janvāra noteikumiem Nr.18 “Spēļu un rekreācijas laukumu drošuma noteikumi”, publiskā spēļu un rekreācijas laukuma īpašniekam vai tiesiskajam valdītājam ir virkne pienākumu, tostarp, ikgadējā galvenā pārbaude, kuru veic ne retāk kā reizi gadā un kurā tiek noteikts iekārtas un laukuma vispārējais drošuma līmenis (nosakot iekārtu, pamatu un pārklājuma vispārējo drošuma līmeni), tiek pārbaudīta iekārtas funkcionalitāte un stabilitāte (jo īpaši, konstatējot bojājumus un defektus, kas radušies mantas bojāšanas dēļ, dažādu veidu nodilumu, ilgtermiņa strukturālas problēmas, iekārtas drošuma līmeņa izmaiņas) un tiek veikta riska novērtēšana. Publisko spēļu un rekreācijas laukumu un tajos uzstādīto spēļu vai citu aktivitāšu iekārtu pēcuzstādīšanas pārbaudi veic neatkarīgs, sertificēts pārbaudes veicējs, kas nav pārbaudāmā laukuma un tajā uzstādīto spēļu vai citu aktivitāšu iekārtu valdītājs, ražotājs, importētājs, izplatītājs vai citā veidā iesaistīts to projektēšanā, izstrādē, ražošanā, piegādē, uzstādīšanā, uzturēšanā.

Saskaņā ar apstiprināto Tukuma novada pašvaldības budžetu 2021.gadam ir paredzēti finanšu līdzekļi Tukuma pilsētas 29 publiskas lietošanas spēļu un rekreācijas laukumu drošuma pārbaudes veikšanai.

Pamatojoties uz Tukuma novada Domes organizētās iepirkuma procedūras rezultātiem, 2021.gada 12.martā noslēgts līgums Nr. TND/2-58.5/21/132 ar SIA “Play Inspect”, reģ.Nr.40103398579, par Tukuma pilsētas 29 publiskas lietošanas spēļu un rekreācijas laukumu drošības pārbaudes veikšanu un noskaidrotas vienību izmaksas dažāda lieluma (iekārtu skaita) laukumu pārbaudei. Pēc līguma noslēgšanas veikta visu pilsētas un novada mācību iestāžu pārziņā un pagastu pārvalžu pārziņā esošo publisko laukumu apjomu un pārbaudes izmaksu apzināšana un apkopošana.

Saskaņā ar veicamo darbu apkopojumu, norādīto laukumu ikgadējās galvenās pārbaudes veikšanai nepieciešami 8317.54 *euro* (astoņi tūkstoši trīs simti septiņpadsmit *euro*, 54 centi).

Lai veiktu rotaļu laukumu galvenās ikgadējās pārbaudes veikšanu mācību iestāžu un pagastu teritorijās esošajos rotaļu laukumos, pamatojoties uz Ministru kabineta 2020.gada 7.janvāra noteikumiem Nr.18 “Spēļu un rekreācijas laukumu drošuma noteikumi”, Tukuma novada Domes 2021. gada 3. februāra saistošajiem noteikumiem Nr.5 “Par Tukuma novada pašvaldības 2021. gada budžetu” un Tukuma novada Domes 2020. gada 26.augusta noteikumiem Nr.33 “Par Tukuma novada pašvaldības budžeta izstrādāšanas, apstiprināšanas, izpildes un kontroles kārtību”, Dome nolemj:

1. piešķirt finansējumu 8317.54 *euro* (astoņi tūkstoši trīs simti septiņpadsmit *euro*, 54 centi) publiskas lietošanas spēļu un rekreācijas laukumu drošuma pārbaudes veikšanai visās Tukuma

pilsētas un novada mācību iestādēs un pagastu teritorijās (objektu saraksts pielikumā) esošajos rotaļu laukumos,

2. finanšu līdzekļus piešķirt no Tukuma novada 2021.gada pašvaldības budžetā plānotajiem līdzekļiem “Pašvaldību līdzekļi neparedzētiem gadījumiem”, veicot atbilstīgus budžeta grozījumus iestāžu tāmēs,

3. kontroli par lēmuma izpildi uzdot pašvaldības izpilddirektorei Inesei Valterei.

Domes priekšsēdētājs

(personiskais paraksts)

N.Rečs

Pielikums

Tukuma novada Domes 28.04.2021.
lēmumam (prot. Nr.6, 40.§)

Iestādes nosaukums, adrese, atbildīgās personas(AP) kontakti	Darbu veids: Pēc uzstādīšanas vai ikgadējā galvenā drošības pārbaude, pārbaudes pārskats laukumā						21%
	vienai iekārtai	līdz piecām 5 iekārtām	no 6 līdz 10 iekārtām	no 11 līdz 20 iekārtām	no 21 līdz 30 iekārtām	Cena EUR bez PVN par 1 darbu veikšanas reizi	ar PVN
<u>Pagastu pārvaldes</u>							
Putnu parks, kadastra Nr.90450020117, Vienība, Degoles pagasts, Tukuma novads, AP: Lidiija Legzdiņa tālrunis 26454277			198			198	239.58
Ievu ielas rotaļu laukums, kadastra Nr.90840080428, Ievu iela, Tumes pagasts, Tukuma novads, AP: Lidiija Legzdiņa tālrunis 26454277			198			198	239.58
Ziedoņa ielas rotaļu laukums, kadastra Nr.90840080316, Ziedoņa iela, Tumes pagasts, Tukuma novads, AP: Lidiija Legzdiņa tālrunis 26454277		158				158	191.18
Slampes ciems, daudzdzīvokļu māju pagalms, AP: Dace Pole tālrunis 29230323			198			198	239.58
Džūkstes ciems pie Biedrību nama, AP - Dace Pole tālrunis 29230323				318		318	384.78
Daudzdzīvokļu dzīvojamās mājas "Austrumi", pagalms, Pienavas ciems, Džūkstes pagasts, AP: Dace Pole tālrunis 29230323			198			198	239.58
Daudzdzīvokļu dzīvojamās mājas "Lāses", pagalms, Lancenīku ciems, Džūkstes pagasts, AP: Dace Pole tālrunis 29230323		158				158	191.18
Zemgales vidusskola, Slampe		158				158	191.18

Rotaļu laukums Abavnieku parkā, Abavnieki, Jaunsātu pagasts, Tukuma novads, AP: Edgars Keirāns, tālrunis 28664673			198			198	239.58
Rotaļu laukums Pūrē, Pūres pagasts, Tukuma novads, AP: Edgars Keirāns, tālrunis 28664673			198			198	239.58
Rotaļu laukums Dzintarā, Dzintars, Pūres pagasts, Tukuma novads, AP: Edgars Keirāns, tālrunis 28664673	110					110	133.1
Bērnu rotaļu laukums Kaive, Sēmes pagasts, Tukuma novads, AP: Aldis Siliņš, tālrunis 28303093	110					110	133.1
Bērnu rotaļu laukums Ezera ielā 14, Sēme, Sēmes pagasts, Tukuma novads, AP: Silvija Rabkēviča, tālrunis 26430536			158			158	191.18
Bērnu rotaļu laukums "Gobas", Zentene, Zentenes pagasts, Tukuma novads, AP: Ira Ausekle, tālrunis 26484391			158			158	191.18
Bērnu rotaļu laukums Ezera ielā 17, Sēme, Sēmes pagasts, Tukuma novads, AP: Silvija Rabkeviča, tālrunis 26430536	110					110	133.1
<u>Mācību iestādes</u>							
Tumes pamatskola, PII, Skolas ielā 1C, Tumes pagasts, Tukuma novads, AP: Inga Dāvidsone, tālrunis 29114642			198			198	239.58
Tukuma sporta skola, Pauzera iela 7, Tukums, AP-Sergejs Kovaļovs, tālrunis 26019039				318		318	384.78
Sēmes sākumskola, Ezera ielā 17, Sēmes pagasts, Tukuma novads, AP: Tamāra Videniece, tālrunis 29343795	110					110	133.1
Pūres PII "Zemenīte", Zemeņu ielā 7, Pūre, Pūres pagasts, Tukuma novads, AP: Aija Ķimene, tālrunis 26128614				318		318	384.78

Irlavas pamatskola, "Irlavas skola", Irlavas pagasts, Tukuma novads, AP: Aiva Platace, tālrunis 26559884	110				110	133.1
Džūkstes pamatskola, AP: Inga Riežniece, tālrunis 26018087			318		318	384.78
Tukuma 3.pamatskola, Lielā ielā 18, Tukumā, AP: Viktors Borunovs, tālrunis 29390267		158			158	191.18
Tukuma 3.pamatskola, Lielā ielā 31, Tukumā, AP: Viktors Borunovs, tālrunis 29390267			198		198	239.58
Tukuma PII "Vālodzīte", Spartaka iela 18, Tukums, AP: Laura Vēvere, tālrunis 26135464				360	360	435.6
Tukuma PII "Taurenītis", Smilšu iela, Tukums, AP: Liene Kanberga, tālrunis 26257080				360	360	435.6
Slampes PII "Pienenīte", Slampe, Tukuma novads, AP: Andris Brečs, tālrunis 28616764				360	360	435.6
Tukuma PII "Pepija", M.Smilšu ielā 14, Tukums, AP: Una Marcinkeviča, tālrunis 29630834				360	360	435.6
Tukuma PII "Pasaciņa", Kurzemes iela, Tukums, AP: Janīna Seļicka, tālrunis 28688394				360	360	435.6
Tukuma PII "Karlsone", Kuldīgas iela, AP: Andra Mazure, tālrunis 27006421				360	360	435.6
Tukuma PII "Lotte", Raudas iela, Tukums, AP: Laima Dāvidsone, tālrunis 25739010				360	360	435.6
Kopējā summa					6874	8317.54

Domes priekšsēdētājs

(personiskais paraksts)

N.Rečs



TUKUMA NOVADA DOME

Reģistrācijas Nr.90000050975

Talsu iela 4, Tukums, Tukuma novads, LV-3101,
tālrunis 63122707, mobilais tālrunis 26603299, 29288876

www.tukums.lv e-pasts: pasts@tukums.lv

L Ē M U M S

Tukumā

2021.gada 28.aprīlī

prot.Nr.6, 41.§

Par finanšu līdzekļu piešķiršanu biedrībai “Viesatas upesloki”

Tukuma novada Dome (turpmāk – Dome) 2020.gada 9. aprīlī saņēmusi biedrības “Viesatas upesloki” (reģ.nr. 50008161561, juridiskā adrese “Svēteļi”, Irlava, Irlavas pagasts, Tukuma novads LV-3137) iesniegumu (reģ.Nr.2258) ar lūgumu izskatīt iespēju piešķirt papildus līdzekļus dabas un izziņas takas “Viesatas upesloki” infrastruktūras (dēļiši tiltu virsmām, impregnēto mietu pusītes kāpnīšu margām un atbalstu mieti, dēļi stendu pamatnei un jumtiņiem) uzturēšanai 960,00 EUR apmērā (provizoriskā izdevumu tāme lūgtajam finansējumam norādīta iesniegumā).

Iesniegumā minēts, ka no maz zināmas dabas takas 2020.gadā Covid-19 pandēmijas radīto apstākļu dēļ tā kļuvusi par populāru un ļoti apmeklētu tūrisma objektu. Apmeklētāju skaits no 2000 līdz 3000, kāds tas bijis pēdējos trīs gadus, 2020.gadā sasniedza 38 620 apmeklētāju, proti, takas apmeklējums palielinājies gandrīz 20 reizes. Arī 2021.gadā, turpinoties Covid-19 izraisītajai ārkārtējai situācijai, kas līdzī nesa cilvēku pulcēšanās ierobežojumus, kā arī aizliegumus apmeklēt kultūras un tirdzniecības iestādes un organizēt un apmeklēt publiskos pasākumus, ik nedēļas nogali taku apmeklē aptuveni 600 – 1000 cilvēku (vidēji 150 – 200 vieglie auto, galvenokārt ģimenes).

Lielais cilvēku pieplūdums takā, kas pārvietojas gan pa VAS “Latvijas Valsts meži” (turpmāk - LVM), gan privāto teritoriju, pa kuru virzās taka, kļuvis par apgrūtinājumu privātīpašniekam, un biedrība vēlas mainīt takas konfigurāciju, veidojot sākuma punktu no otra gala – tagadējā noslēguma punkta, kur LVM izveidojusi ceļa apgrīšanās laukumu, kas izmantojams par stāvlaukumu. Līdz ar to, ir jāmaina norādes un stendu plāni, kas prasa papildus neplānotus finanšu līdzekļus. Bojātos informācijas stendus apsolijsi atjaunot LVM.

Lai Tukuma novadā veicinātu tūrisma un iespēju iedzīvotājiem atpūsties dabā, ņemot vērā likuma „Par pašvaldībām” 12.pantu un Tūrisma likuma 8.panta 5.punktu, Dome nolemj:

1. atbalstīt biedrības “Viesatas upesloki” iesniegumu un no Tukuma novada pašvaldības 2021. gada budžeta līdzekļiem ”Pašvaldību līdzekļi neparedzētiem izdevumiem” piešķirt biedrībai 960,00 EUR dabas un izziņas takas “Viesatas upesloki” infrastruktūras uzturēšanai un uzlabošanai,
2. uzdot Kultūras, sporta un tūrisma pārvaldei līdz 2021.gada 14.maijam sagatavot līgumu ar biedrību “Viesatas upesloki” un organizēt līguma noslēgšanu,
3. kontroli par lēmuma izpildi uzdot pašvaldības izpilddirektorei Inesei Valterei.

Lēmumu var apstrīdēt Administratīvajā rajona tiesā viena mēneša laikā no tā spēkā stāšanās dienas. Lēmums stājas spēkā, kad tas Paziņošanas likumā noteiktā kārtībā paziņots adresātam.

Domes priekšsēdētājs

(personiskais paraksts)

N.Rečs



TUKUMA NOVADA DOME

Reģistrācijas Nr.90000050975

Talsu iela 4, Tukums, Tukuma novads, LV-3101,
tālrunis 63122707, mobilais tālrunis 26603299, 29288876

www.tukums.lv e-pasts: pasts@tukums.lv

L Ē M U M S

Tukumā

2021.gada 28.aprīlī

prot.Nr.6, 42.§

Par Tukuma muzeja projekta “Durbes muižas kalpu mājas glābšanas 6.posma veikšana” iesniegšanu

Turpinot attīstīt un popularizēt Durbes pils kompleksu, Tukuma muzejs sagatavojis projekta pieteikumu Durbes muižas kalpu mājas glābšanas darbu 6. posma veikšanai (turpmāk – Projekts) iesniegšanai Nacionālā kultūras mantojuma pārvaldē (turpmāk – NKMP) programmā “Kultūras pieminekļu konservācija un restaurācija”. Projekta konkursā pieprasītais finansējums ir 20 086,80 EUR apjomā. Projekta ietvaros paredzēts veikt glābšanas darbus saskaņā ar bijušās Durbes muižas kalpu mājas Restaurācijas un glābšanas darbu projektu, kas saskaņots VKPAI 08.12.2015. ar Nr. 1979. un pieejams NKMP Dokumentēšanas centrā. 2021. gadā plānots turpināt glābšanas darbus ēkas A-R korpusā (6.posms): atsegt starpstāvu pārsegumus, protezēt trupējušās siju vietas un nomainīt pilnībā satrupējušās sijas.

Glābšanas darbi uzsākti 2016. gadā un kopš tā laika ir pilnībā nostiprinātas jumta konstrukcijas abos kalpu mājas korpusos un arī daļa starpstāvu pārsegumu. Kalpu mājas Z-D korpusā un A-R korpusa vienā telpā jau iekārtotas Tukuma muzeja krājuma glabātuves. Pārējās A-R korpusa pamatstāva telpas paredzēts pēc visu darbu veikšanas izmantot apmeklētāju apkalpošanai un darba telpām, bet cokolstāvā restaurēt vēsturisko plānojumu un izveidot muižas saimniecības telpu ekspozīciju. Telpas pēc renovācijas būs publiski pieejamas tiem muzeja apmeklētājiem, kas vēlēšies iepazīties ar Nacionālā muzeju krājuma priekšmetiem un apskatīt ekspozīciju par muižas saimniecības tēmu.

Projekts tiek realizēts saskaņā ar Tukuma muzeja darbības un attīstības stratēģijai 2019.-2023. gadam 5.nodaļas 1.stratēģisko mērķi „*Novada kultūras telpai nozīmīga, raksturīga un unikāla mantojuma saglabāšana un attīstība, lai stiprinātu novada lepnumu un piederības izjūtu savam novadam*” un Tukuma novada Attīstības programmas 2015.-2021. gadam un Investīciju plāna projektu Nr.59 “Durbes pils kompleksa attīstība un aprikojuma iegāde” (IP 2020.2). Projekta īstenošana notiek atbilstoši Rīcību plāna pasākumiem: 3.3.1. *Novada kultūras telpai nozīmīga, raksturīga un unikāla mantojuma saglabāšana un attīstība*, 3.3.2. *Nodrošināt krājuma un ar to saistītās informācijas pieejamību, tādējādi veicinot jaunu zināšanu un mantojuma vērtību popularizāciju sabiedrībā*.

Saskaņā ar likuma „Par pašvaldībām” 15. panta pirmās daļas 5. punktu, *viena no pašvaldības autonomām funkcijām ir rūpēties par kultūru un sekmēt tradicionālo kultūras vērtību saglabāšanu un tautas jaunrades attīstību (organizatoriska un finansiāla palīdzība kultūras iestādēm un pasākumiem, atbalsts kultūras pieminekļu saglabāšanai u.c.):*

Pamatojoties uz minēto, Dome nolemj:

1. konceptuāli atbalstīt Tukuma muzeja pieteikuma iesniegšanu Nacionālā kultūras mantojuma pārvaldes programmā Kultūras pieminekļu konservācijai un restaurācijai,

2. par pašvaldības līdzfinansējuma apmēru lemt pēc projekta apstiprināšanas Nacionālā kultūras mantojuma pārvaldes programmā.

Domes priekšsēdētājs

(personiskais paraksts)

N.Rečs



TUKUMA NOVADA DOME

Reģistrācijas Nr.90000050975

Talsu iela 4, Tukums, Tukuma novads, LV-3101,
tālrunis 63122707, mobilais tālrunis 26603299, 29288876

www.tukums.lv e-pasts: pasts@tukums.lv

L Ē M U M S

Tukumā

2021.gada 28.aprīlī

prot.Nr.6, 43.§

Par Tukuma muzeja projekta “Artefakti tuvplānā” iesniegšanu

Turpinot attīstīt un popularizēt Durbes pils kompleksu, Tukuma muzejs sagatavojis projektu “Artefakti tuvplānā” (turpmāk – Projekts) iesniegšanai Valsts Kultūrkapitāla fonda (turpmāk – VKKF) mērķprogrammas “Kultūrelpa” konkursā Kultūras mantojuma nozarē.

Projekta mērķis: top Tukuma muzeja 85 gadu jubilejas izstāde Durbes pilī, kurai atlasīti mūsdienu izpratnē vērtīgi artefakti, skaidroti dažādie kritēriji, pēc kuriem muzeja darbinieki šos artefaktus pirms daudziem gadiem iekļāvuši muzeja krājumā un kāpēc tieši šos artefaktus izvēlējušies eksponēt. Tukuma muzeja jubilejas izstāde būs pieejama Durbes pilī, bet, ņemot vērā esošos un iespējamus ierobežojumus, izstādes radošā komanda vēlas paplašināt tās pieejamību ārtelpā, radot brīvdabas mākslas telpu muzeja teritorijā, kas būtu pieejama ilgstoši un skatāma jebkurā diennaktis un gada laikā. Iecerēts izbūvēt brīvdabas izstādei nepieciešamo infrastruktūru, veikt labiekārtojumu un iekārtot pirmo ilgtermiņa izstādi “Artefakti tuvplānā”, kurā tiks sniegts ieskats Durbes pils kompleksa situācijā pagātnē, skaidrota šodienas situācija un sapnis par objekta pilnīgu atjaunošanu un krājuma vērtībām

Projekta plānotās kopējās izmaksas ir 34738,78 EUR, no kurām VKKF plānotais līdzfinansējums – 28238,78 EUR. Pārējās izmaksas 6500,00 EUR ir nemateriālais muzeja speciālistu darba ieguldījums.

Projekts tiek realizēts saskaņā ar Tukuma novada Attīstības programmas Investīciju plāna 59. punktu *Durbes pils kompleksa attīstība un aprīkojuma iegāde*. Projekta realizācija notiek atbilstoši Rīcību plāna pasākumiem: 3.3.1. *Novada kultūras telpai nozīmīga, raksturīga un unikāla mantojuma saglabāšana un attīstība*, 3.3.2. *Nodrošināt krājuma un ar to saistītās informācijas pieejamību, tādējādi veicinot jaunu zināšanu un mantojuma vērtību popularizāciju sabiedrībā*.

Saskaņā ar likuma „Par pašvaldībām” 15. panta pirmās daļas 5. punktu, *viena no pašvaldības autonomām funkcijām ir rūpēties par kultūru un sekmēt tradicionālo kultūras vērtību saglabāšanu un tautas jaunrades attīstību (organizatoriska un finansiāla palīdzība kultūras iestādēm un pasākumiem, atbalsts kultūras pieminekļu saglabāšanai u.c.)*.

Pamatojoties uz minēto, Dome nolemj:

- konceptuāli atbalstīt Tukuma muzeja dalību Valsts Kultūrkapitāla fonda mērķprogrammas “Kultūrelpa” projektu konkursā ar projektu “Artefakti tuvplānā”.

Domes priekšsēdētājs

(personiskais paraksts)

N.Rečs



TUKUMA NOVADA DOME

Reģistrācijas Nr.90000050975

Talsu iela 4, Tukums, Tukuma novads, LV-3101,
tālrunis 63122707, mobilais tālrunis 26603299, 29288876

www.tukums.lv e-pasts: pasts@tukums.lv

L Ē M U M S

Tukumā

2021.gada 28.aprīlī

prot.Nr.6, 44.§

Par projekta “Ziedoņa dārzs Mālkalnā – jauna kultūrvieta Tukumā: dārzs ar dizaina elementiem” iesniegšanu

Turpinot realizēt pašvaldības projektu par Ziedoņa muzeja – Ķiršu dārza izveidi Mālkalnā, Tukuma novada Domes Kultūras, sporta un tūrisma pārvalde sagatavojusi projektu “Ziedoņa dārzs Mālkalnā – jauna kultūrvieta Tukumā: dārzs ar dizaina elementiem” (turpmāk – Projekts) iesniegšanai Valsts Kultūrkapitāla fonda (turpmāk – VKKF) mērķprogrammas “Kultūrelpa” konkursā Dizaina un arhitektūras nozarē.

Projekta mērķis - Ziedoņa muzeja Tukumā “Ziedoņa dārzs Mālkalnā” izveides 1.kārtas darbu veikšana, izveidojot jaunu gājēju tīklu Mālkalnā un izvietojot dārzā īpaša dizaina vides objektus un mazās arhitektūras formas: mākslas objektus - kāpnes kā Ziedoņa vertikāles elementus un ķiršus kā Ķiršu dārza elementus jaunā dārza Pilsētas nogāzē un solus - dizaina zviļņus dārza Saulrieta nogāzē.

Projekta rezultātā jau 2021.gada nogalē Mālkalns Tukuma pilsētvidē tiks iezīmēts kā jauna kultūrvieta ar praktiskiem un mākslinieciskiem dizaina elementiem, kas kalpos ne vien rekreācijai, bet arī dārza un mākslas dizaina simbiozes vērošanai un baudīšanai.

Projekta plānotās kopējās izmaksas ir 66 743,67 EUR, no kurām VKKF plānotais līdzfinansējums – 36 300 EUR. Plānotais pašvaldības līdzfinansējums ir 30 443,67 EUR, ko veido 2021.gada pašvaldības budžetā iepļānotais finansējums gājēju celiņu izveidei un kā nemateriālais ieguldījums - pašvaldības administrācijas speciālistu darba ieguldījums.

Ziedoņa muzeja – Ķiršu dārza izveidošana ir iekļauta gan Tukuma novada programmā “Tukuma novads ceļā uz Latvijas valsts simtgadi” (aktivitāte 1.2.), kā arī Tukuma novada attīstības programmas 2015.-2021.gadam Rīcības plānā (RP 2021.1. RV 3.4.8. un RV 18.2.7.) un Investīciju plānā (IP 2021.1. RV18, Nr.200 “Mālkalna un I.Ziedoņa ķiršu dārza teritorijas labiekārtošana Tukumā”). Objekta izveide atbilst arī “Konceptija mākslas un pilsētvides objektiem Tukuma pilsētā” un “Tūrisma attīstības stratēģija Tukuma tūrisma reģionam 2017.-2022.gadam”, stiprinot Tukuma pilsētas kā vietas un tūrisma galamērķa “Tukums – dārzu pilsēta” tēlu. 2020.gadā izstrādāts “Mālkalna labiekārtojuma un apstādījumu attīstības un uzturēšanas plāns 2020.-2027.gadam” (turpmāk – Plāns), paredzot darbu veikšanu pakāpeniski.

Ar Tukuma novada Domes 2020.gada 26.augusta lēmumu (prot. Nr.20, 21.§) nolemts paredzēt finanšu līdzekļu piešķiršanu Ziedoņa muzeja Tukumā “Ziedoņa dārzs Mālkalnā” darbu turpināšanai.

2021.gada Tukuma novada pašvaldības budžetā tika plānoti līdzekļi Mālkalna labiekārtojuma un attīstības plāna 1.kārtas darbiem: gājēju celiņu tīklojuma izveidei un vides objektu uzstādīšanai, taču netika apstiprināti pilnībā, apstiprinot izdevumus tikai gājēju celiņiem.

Pamatojoties uz minēto, Dome nolemj:

1. konceptuāli atbalstīt Tukuma novada pašvaldības dalību Valsts Kultūrkapitāla fonda mērķprogrammas “Kultūrelpa” projektu konkursā ar projektu “Ziedoņa dārzs Mālkalnā – jauna kultūrvieta Tukumā: dārzs ar dizaina elementiem”,

2. līdzfinansējumu projekta īstenošanai projekta apstiprināšanas gadījumā 30 443,67 EUR (trīsdesmit tūkstoši četri simti četrdesmit trīs *euro*, 67 centi), nodrošināt no 2021.gada budžetā plānotajiem līdzekļiem.

Domes priekšsēdētājs

(personiskais paraksts)

N.Rečs



TUKUMA NOVADA DOME

Reģistrācijas Nr.90000050975

Talsu iela 4, Tukums, Tukuma novads, LV-3101,
tālrunis 63122707, mobilais tālrunis 26603299, 29288876

www.tukums.lv e-pasts: pasts@tukums.lv

L Ē M U M S

Tukumā

2021.gada 28.aprīlī

prot.Nr.6, 45.§

Par Tukuma Mākslas skolas projekta “Mākslas laboratorija digitālajā pasaulē” iesniegšanu

Tukuma Mākslas skola ir sagatavojusi un iesniegusi projektu “Mākslas laboratorija digitālajā pasaulē” (turpmāk – Projekts) Valsts Kultūrkapitāla fonda (turpmāk – VKKF) mērķprogrammas “Kultūrelpa” konkursā “Kultūras piedāvājums digitālajā vidē” vizuālās mākslas nozarē.

Tukuma Mākslas skola, ņemot vērā epidemioloģiskās drošības nosacījumus kultūras nozarēs, ir izvērtējusi esošo situāciju un vēlas papildināt darbības metodes, ieviešot inovatīvas un digitālas tehnoloģijas. Radošās darbības atspoguļošanai un pieejamībai plašākai sabiedrības daļai, Tukuma Mākslas skola sadarbībā ar biedrību “Tukuma Mākslinieku grupa” paredzējusi uzstādīt lielformāta ekrānu uz Tukuma Mākslas skolas fasādes. Ekrāns digitāli eksponētu profesionālo mākslinieku darbus, bērnu un jauniešu radošo darbību.

Projekta mērķis: Efektīgu digitālo risinājumu integrēšana radošajā procesā.

Projekta uzdevumi:

1. Sadarbībā ar Tukuma mākslinieku grupu, organizēt mākslinieku meistardarbnīcas, seminārus, diskusijas un izstādes digitālajā vidē.
2. Veicināt sabiedrības interesi un izpratni par mākslas vērtībām, norisēm, iespējām, bērnu un jauniešu sasniegumiem, eksponējot darbus uz lielformāta ekrāna.
3. Nodrošināt mākslas nozares un mākslas izglītības eksistenci epidemioloģiskos apstākļos ar inovatīvām metodēm.

Projekta paredzamais rezultāts:

1. Mākslinieku un jaunās paaudzes sadarbība un mijiedarbība digitālajā vidē epidemioloģiski drošos apstākļos.
2. Mākslas izglītības popularizēšana ar mērķi audzināt paaudzi, kura radīs augstas pievienotās vērtības preces un pakalpojumu mākslas nozarē.
3. Ar inovatīvu metožu ieviešanu tiek nodrošināta mākslas nozares un mākslas izglītības saglabāšana, pastāvēšana un attīstība epidemioloģiskos apstākļos.

Projekta plānotās kopējās izmaksas ir 37881,14 *euro*, kas ir VKKF finansējums.

Projekts tiek realizēts saskaņā ar Tukuma novada Rīcības plāna pasākumiem: 1.3. Veidot daudzveidīgu, saistošu un radošu profesionālas ievirzes un interešu izglītības piedāvājumu un 3.4. Sekmēt novada kultūrvēsturiskā mantojuma saglabāšanu un pieejamību sabiedrības izglītošanai un atpūtai.

Saskaņā ar likuma „Par pašvaldībām” 15. panta pirmās daļas 5. punktu, *viena no pašvaldības autonomām funkcijām ir rūpēties par kultūru un sekmēt tradicionālo kultūras vērtību*

saglabāšanu un tautas jaunrades attīstību (organizatoriska un finansiāla palīdzība kultūras iestādēm un pasākumiem, atbalsts kultūras pieminekļu saglabāšanai u.c.).

Pamatojoties uz minēto, Dome nolemj:

- konceptuāli atbalstīt Tukuma Mākslas skolas dalību Valsts Kultūrkapitāla fonda mērķprogrammas “Kultūrelpa” konkursā “Kultūras piedāvājums digitālajā vidē” vizuālās mākslas nozarē ar projektu “Mākslas laboratorija digitālajā pasaulē”.

Domes priekšsēdētājs

(personiskais paraksts)

N.Rečs



TUKUMA NOVADA DOME

Reģistrācijas Nr.90000050975
Talsu iela 4, Tukums, Tukuma novads, LV-3101,
tālrunis 63122707, mobilais tālrunis 26603299, 29288876
www.tukums.lv e-pasts: pasts@tukums.lv

L Ē M U M S

Tukumā

2021.gada 28.aprīlī

prot.Nr.6, 46.§

Par līdzfinansējuma piešķiršanu daudzdzīvokļu dzīvojamās mājas Pūre 10, Pūres pagastā, Tukuma novadā, energoefektivitātes pasākumu tehniskās dokumentācijas izstrādei

Tukuma novada Dome (turpmāk –Dome) ir saņēmusi nekustamā īpašuma “Pūre 10”, Pūrē, Pūres pagastā, Tukuma novadā (turpmāk - Nekustamais īpašums), kopīpašnieku pilnvarotās personas - biedrības “Pūre 10”, reģistrācijas Nr. 40008286259 (turpmāk – biedrība “Pūre 10”), 2021. gada 26. marta iesniegumu (reģistrēts Domē ar Nr. TND/6-13/21/2012) (turpmāk - Iesniegums) ar lūgumu piešķirt līdzfinansējumu energoaudita veikšanai, tehniskai apsekošanai, būvniecības ieceres dokumentācijas izstrādei, atjaunošanas darbu veikšanai energoefektivitātes pasākumu ietvaros.

Dome, izvērtējot Iesniegumu, konstatē, ka Nekustamā īpašuma sastāvā esošās dzīvojamās mājas ar kadastra apzīmējumu 9074 008 0223 001 kopējā platība ir 318,0 m² (dzīvokļu kopplatība 199,30 m² un koplietošanas platība 118,70 m²) un tajā ir četri dzīvokļi.

Ar Domes 2019.gada 30.maija lēmumu “Par iespēju saņemt līdzfinansējumu biedrībai “Pūre 10”” (prot.Nr.7, 18.§) konceptuāli atbalstīta Nekustamā īpašuma pretendēšana uz Domes 2018.gada 26.aprīļa saistošajos noteikumos Nr.7 “Par Tukuma novada pašvaldības līdzfinansējuma apjomu un tā piešķiršanas kārtību daudzdzīvokļu dzīvojamo māju energoefektivitātes pasākumu veikšanai un piesaistīto zemes gabalu labiekārtošanai” noteikto līdzfinansējumu.

Tehniskās dokumentācijas izstrādes kopējās izmaksas ir 4970,60 *euro* (kopā ar PVN), t.sk:

- ēkas energosertifikāts – energoaudita veikšana 423,50 *euro*;
- ēkas tehniskā apsekošana 300,00 *euro*;
- fasādes vienkāršotās atjaunošanas apliecinājuma kartes izstrāde 4247,10 *euro*.

Atbilstoši Iesniegumam pievienotajiem dokumentiem un Domes iepriekšminētajam lēmumam, Dome secina, ka Nekustamajam īpašumam piemērojami Domes 2018. gada 26. aprīļa saistošo noteikumu Nr. 7 “Par Tukuma novada pašvaldības līdzfinansējuma apjomu un tā piešķiršanas kārtību daudzdzīvokļu dzīvojamo māju energoefektivitātes pasākumu veikšanai un piesaistīto zemes gabalu labiekārtošanai” (turpmāk – Saistošie noteikumi) 4.punktā izvirzītie nosacījumi pašvaldības līdzfinansējuma piešķiršanai.

Saistošo noteikumu 7.punkts noteic, ka *dzīvojamo māju energoefektivitātes pasākumu atbalstāmās izmaksas ir šādas: 7.1. energoaudita veikšanas un tehniskās apsekošanas izmaksas, 7.2. apliecinājuma kartes (..) izstrāde atbilstoši dzīvojamās mājas energoaudita pārskatā secinātajam par ekonomiski pamatotajiem energoefektivitāti uzlabojošiem pasākumiem.* Saistošo noteikumu 10.punkts noteic, ka *pašvaldības līdzfinansējums energoefektivitātes pasākumiem tiek piešķirts:*

10.1. energoaudita veikšanai – 80% no tāmes, bet ne vairāk kā 500,00 euro;

10.2. tehniskai apsekošanai - 80% no tāmes, bet ne vairāk kā 500,00 euro;

10.3.1. apliecinājuma kartes izstrādei – 50% apmērā, bet ne vairāk kā 2000,00 euro.

Ņemot vērā minēto un pamatojoties uz Saistošo noteikumu 10., 17., 18. un 19.punktu, Dome nolemj:

1.1. piešķirt nekustamā īpašuma “Pūre 10”, Pūrē, Pūres pagastā, Tukuma novadā, kopīpašnieku pilnvarotajai personai biedrībai “Pūre 10”, reģistrācijas Nr.40008286259, līdzfinansējumu energoaudita veikšanai – 338,80 *euro*, tehniskai apsekošanai – 240,00 *euro*, apliecinājuma kartes izstrādei - 2000,00 *euro*;

1.2. uzdot Domes Administratīvās pārvaldes juristam sagatavot līgumu ar biedrību “Pūre 10” par Tukuma novada pašvaldības līdzfinansējuma piešķiršanu energoaudita veikšanai, tehniskai apsekošanai, apliecinājuma kartes izstrādei (turpmāk – Līgums), noteicot tajā, ka biedrībai “Pūre 10” viena gada laikā ir jāiesniedz Domes Īpašumu pārvaldē apliecinājuma kartes kopija ar Tukuma novada būvvaldes atzīmi par būvdarbu uzsākšanas nosacījumu izpildi un darba izpildītāja rēķins;

1.3. Domes Finanšu pārvaldei samaksāt 578,80 *euro* par energoaudita un tehniskās apsekošanas veikšanu saskaņā ar noslēgto Līgumu un piešķirto līdzfinansējumu segt no Tukuma novada pašvaldības 2021.gada budžetā energoefektivitātes pasākuma tehnisko projektu izstrādei paredzētiem finanšu līdzekļiem;

1.4. pēc šā lēmuma 1.2. apakšpunktā noteikto dokumentu saņemšanas no biedrības “Pūre 10”, Domes Finanšu pārvaldei samaksāt 2000,00 *euro* par apliecinājuma kartes izstrādi saskaņā ar noslēgto Līgumu un piešķirto līdzfinansējumu segt no Tukuma novada pašvaldības budžetā energoefektivitātes pasākuma tehnisko projektu izstrādei paredzētiem finanšu līdzekļiem.

Domes priekšsēdētājs

(personiskais paraksts)

N.Rečs



TUKUMA NOVADA DOME

Reģistrācijas Nr.90000050975
Talsu iela 4, Tukums, Tukuma novads, LV-3101,
tālrunis 63122707, mobilais tālrunis 26603299, 29288876
www.tukums.lv e-pasts: pasts@tukums.lv

L Ē M U M S

Tukumā

2021.gada 28.aprīlī

prot.Nr.6, 47.§

Par pašvaldības nekustamā īpašuma Abavas ielā 11, Pūrē, Pūres pagastā, Tukuma novadā, izsoles rezultātiem un otrās izsoles noteikumu apstiprināšanu

Tukuma novada Domes (turpmāk – Dome) Īpašumu apsaimniekošanas un privatizācijas komisijas no 2021. gada 12. februāra līdz 2021. gada 14. martam rīkotajā pašvaldības nekustamā īpašuma Abavas ielā 11, Pūrē, Pūres pagastā, Tukuma novadā, kadastra Nr. 9074 008 0377, 0,1802 ha platībā (turpmāk – Nekustamais īpašums), elektroniskā izsolē nepieteicās neviens pretendents.

Publiskas personas mantas atsavināšanas likuma 31. panta pirmā daļa noteic, *ja neviens pircējs nav pārsolījis izsoles sākumcenu [...], izsole ar augšupejošu soli atzīstama par nenotikušu*, savukārt 32. panta pirmās daļas 1. punkts noteic, *ja nekustamā īpašuma pirmajā izsolē neviens nav pārsolījis izsoles sākumcenu, var rīkot otro izsoli ar augšupejošu soli, kurā institūcija, kas organizē nekustamā īpašuma atsavināšanu, var pazemināt izsoles sākumcenu ne vairāk par 20 procentiem*.

Saskaņā ar sertificēta vērtētāja SIA „Interbaltija” (īpašumu vērtētājs Arnis Zeilis, profesionālās kvalifikācijas sertifikāts Nr. 23) 2020. gada 12. novembra novērtējumam, Nekustamā īpašuma tirgus vērtība ir 1600,00 *euro* (viens tūkstotis seši simti *euro*). Domes izdevumi par SIA „Interbaltija” pakalpojumiem ir 181,50 *euro* (viens simts astoņdesmit viens *euro*, 50 *centi*). Pirmās izsoles sākuma cena bija 5000,00 *euro* (pieci tūkstoši *euro*). Domes Īpašumu apsaimniekošanas un privatizācijas komisija 2021. gada 7. aprīlī pieņēma lēmumu rīkot Nekustamā īpašuma otro elektronisko izsoli, nesamazinot pirmās izsoles sākuma cenu un nosakot otrās izsoles sākuma cenu 5000,00 *euro* (pieci tūkstoši *euro*).

Pamatojoties uz likuma „Par pašvaldībām” 14.panta pirmās daļas 2.punktu *Pildot savas funkcijas, pašvaldībām likumā noteiktajā kārtībā ir tiesības: iegūt un atsavināt kustamo un nekustamo mantu, privatizēt pašvaldību īpašuma objektus, slēgt darījumus, kā arī veikt citas privāttiesiska rakstura darbības*, Publiskas personas finanšu līdzekļu un mantas izšķērdēšanas novēršanas likuma 3.panta pirmās daļas 1. un 2.punktu un Publiskas personas mantas atsavināšanas likuma 31.panta pirmo daļu un 32.panta pirmās daļas 1.punktu, Dome nolemj:

1. atzīt Domes Īpašumu apsaimniekošanas un privatizācijas komisijas no 2021. gada 12. februāra līdz 2021. gada 14. martam rīkoto Nekustamā īpašuma izsoli par nenotikušu,

2. uzdot Īpašumu apsaimniekošanas un privatizācijas komisijai rīkot Nekustamā īpašuma otro elektronisko izsoli ar augšupejošu soli, nosakot Nekustamā īpašuma sākuma cenu **5000,00 *euro*** (pieci tūkstoši *euro*),

3. apstiprināt Nekustamā īpašuma otrās izsoles noteikumus Nr.30 (pielikumā),

4. informāciju par izsoli publicēt laikrakstā „Latvijas Vēstnesis”, elektronisko izsoļu vietnē <https://izsoles.ta.gov.lv>, Domes informatīvajā izdevumā „Tukuma Laiks” un pašvaldības tīmekļa vietnē www.tukums.lv.

5. kontroli par lēmuma izpildi uzdot pašvaldības izpilddirektorei Inese Valterei.

Lēmumu var pārsūdzēt Administratīvajā rajona tiesā viena mēneša laikā no tā spēkā stāšanās dienas.

Domes priekšsēdētājs

(personiskais paraksts)

N.Rečs



TUKUMA NOVADA DOME

Reģistrācijas Nr.90000050975
Talsu iela 4, Tukums, Tukuma novads, LV-3101,
tālrunis 63122707, mobilais tālrunis 26603299, 29288876
www.tukums.lv e-pasts: pasts@tukums.lv

APSTIPRINĀTI
ar Tukuma novada Domes
28.04.2021.
lēmumu (prot. Nr.6, 47.§.)

IZSOLES NOTEIKUMI Tukumā

2021. gada 28.aprīlī

Nr.30
(prot. Nr.6, 47.§.)

**Par pašvaldības nekustamā īpašuma
Abavas ielā 11, Pūrē, Pūres pagastā,
Tukuma novadā, otro elektronisko izsoli**

I. Vispārīgie jautājumi

1. Izsoles pamatojums – Tukuma novada Domes 2021. gada 28.aprīļa lēmums „Par pašvaldības nekustamā īpašuma Abavas ielā 11, Pūrē, Pūres pagastā, Tukuma novadā, izsoles rezultātiem un otrās izsoles noteikumu apstiprināšanu” (prot. Nr.6, 47.§).
2. Izsoles rīkotājs – Tukuma novada Domes Īpašumu apsaimniekošanas un privatizācijas komisija (turpmāk – Komisija) Talsu ielā 4, Tukumā, Tukuma novadā, LV - 3101.
3. Izsoles mērķis – atsavināt nekustamo īpašumu Abavas ielā 11, Pūrē, Pūres pagastā, Tukuma novadā (turpmāk – Nekustamais īpašums), un nodot to Pircēja īpašumā.

II. Informācija par nekustamo īpašumu

4. Informācija par nekustamo īpašumu:

4.1.	Nekustamā īpašuma nosaukums	Abavas iela 11, Pūre, Pūres pagasts, Tukuma novads
4.2.	Kadastra numurs	9074 008 0377
4.3.	Nekustamā īpašuma sastāvs	Zemes gabals (kadastra apzīmējums 9074 008 0369) 0,1802 ha platībā
4.4.	Īpašnieks	Tukuma novada Dome
4.5.	Apgrūtinājumi	Ekspluatācijas aizsargjoslas teritorija gar ielu vai ceļu – sarkanā līnija 0,0011 ha
4.6.	Cita svarīga informācija	Lietošanas mērķis - zeme, uz kuras galvenā saimnieciskā darbība ir individuālo dzīvojamo māju apbūve (NĪLM 0601). Saskaņā ar Tukuma novada Teritorijas plānojumu 2011. - 2023.gadam, zemes vienības plānotais (atļautais) zemes lietošanas veids ir savrupmāju apbūves teritorija.

4.7. Papildus informācija par Nekustamo īpašumu, iepriekš sazinoties ar Pūres un Jaunsātu pagasta pārvaldes vadītāja p.i. Edgaru Keirānu, mob. tālr. 28664673

III. Izsoles veids, maksājumi un samaksas kārtība

5. Izsoles veids - **elektroniska izsole** ar augšupejošu soli.
6. Maksāšanas līdzekļi - 100% *euro*.
7. Izsoles sākuma cena (nosacītā cena) **5000,00 euro** (pieci tūkstoši *euro*).
8. Izsoles pirmais un turpmākie solīšanas soli **50,00 euro** (piecdesmit *euro*).
9. Izsoles reģistrācijas maksa **20,00 euro** (divdesmit *euro*) jāiemaksā atbilstoši elektronisko izsoļu vietnē <https://izsoles.ta.gov.lv> norādītajiem nosacījumiem.
10. Izsoles nodrošinājums – **500 euro** (pieci simti eiro) (10% apmērā no izsolāmā objekta sākuma cenas - nosacītās cenas) no izsoles sākuma 20 (divdesmit) dienu laikā izsoles dalībniekam jāpārskaita Tukuma novada Domes, reģistrācijas Nr. 90000050975, AS „Swedbank” norēķinu kontā: LV17HABA0001402040731, kods: HABALV22 ar atzīmi "**Nekustamā īpašuma Abavas iela 11, Pūrē, Pūres pagastā, Tukuma novadā otrās izsoles nodrošinājums**".
11. Samaksa par pirkumu – jāpārskaita **viena mēneša** laikā no izsoles noslēguma dienas.
12. Nodrošinājums tiek ieskaitīts Nekustamā īpašuma pirkuma maksā uzvarējušajam dalībniekam.
13. Ja pretendents nav iemaksājis izsoles nodrošinājumu un izsoles reģistrācijas maksu, pie izsoles netiek pielaists.

IV. Izsoles subjekts

14. Par izsoles dalībnieku var kļūt jebkura fiziska vai juridiskā persona, kurai ir tiesības iegūt Latvijas Republikā nekustamo īpašumu, tanī skaitā lauksaimniecības zemi, un kura līdz **2021. gada 3. jūnijam** ir iemaksājusi šo noteikumu 10. punktā minēto nodrošinājumu un autorizēta dalībai izsolē, kurai nav Valsts ieņēmumu dienesta administrēto nodokļu (nodevu) parādu Latvijas Republikā, vai valstī, kurā tas reģistrēts, tajā skaitā, valsts sociālās apdrošināšanas iemaksu parādi, kas kopsummā pārsniedz 150,00 *euro*, kā arī maksājumu (nodokļi, nomas maksājumi utt.) parādi attiecībā pret Tukuma novada pašvaldību.
15. Izsoles dalībniekiem nedrīkst būt pasludināta maksātnespēja, tiem nav uzsākts likvidācijas process, to saimnieciskā darbība nav apturēta vai pārtraukta, vai nav uzsākta tiesvedība par darbības izbeigšanu, maksātnespēju vai bankrotu.

V. Izsoles pretendentu reģistrēšana Izsoļu dalībnieku reģistrā

16. Pretendentu reģistrācija notiek **no 2021. gada 14. maija plkst. 13:00 līdz 2021. gada 3. jūnija plkst. 23:59** elektronisko izsoļu vietnē <https://izsoles.ta.gov.lv> uzturētā Izsoļu dalībnieku reģistrā pēc oficiāla paziņojuma par izsoli publicēšanas Latvijas Republikas oficiālajā izdevumā "Latvijas Vēstnesis" tīmekļa vietnē www.vestnesis.lv.
17. Izsoles pretendenti - fiziska persona, kura vēlas savā vai citas fiziskas vai juridiskas personas vārdā pieteikties izsolei, elektronisko izsoļu vietnē <https://izsoles.ta.gov.lv> norāda:
 - 17.1. Fiziska persona:
 - 17.1.1. Vārdu, uzvārdu;
 - 17.1.2. Personas kodu vai dzimšanas datumu (persona, kurai nav piešķirts personas kods);
 - 17.1.3. Kontaktadresi;
 - 17.1.4. Personu apliecinoša dokumenta veidu un numuru;
 - 17.1.5. Norēķinu rekvizītus (kredītiestādes konta numurs, uz kuru personai atmaksājama nodrošinājuma summa);
 - 17.1.6. Personas papildu kontaktinformāciju – elektroniskā pasta adresi un tālruņa numuru (ja tāds ir).
 - 17.2. Fiziska persona, kura pārstāv citu fizisku vai juridisku personu, papildus 17.1.apakšpunktā norādītajam, sniedz informāciju par:
 - 17.2.1. Pārstāvamās personas veidu;
 - 17.2.2. Vārdu, uzvārdu fiziskai personai vai nosaukumu juridiskai personai;
 - 17.2.3. Personas kodu vai dzimšanas datumu (ārzemniekam) fiziskai personai vai reģistrācijas numuru juridiskai personai;

- 17.2.4. Kontaktadresi;
- 17.2.5. Personu apliecinoša dokumenta veidu un numuru fiziskai personai;
- 17.2.6. Informāciju par notariāli apliecinātu pilnvaru, ja reģistrēts lietotājs izsolē pārstāv citu fizisku personu, vai informāciju par rakstiski noformētu pilnvaru vai dokumentu, kas apliecina reģistrēta lietotāja tiesības pārstāvēt juridisku personu bez īpaša pilnvarojuma, ja reģistrēts lietotājs pārstāv juridisku personu;
- 17.2.7. Informāciju par pilnvarojuma apjomu (pārstāvības tiesības konkrētai izsolei, vairākām konkrētām izsolēm, uz noteiktu laiku, pastāvīgi);
- 17.2.8. Attiecīgās lēmēj institūcijas lēmumu par nekustamā īpašuma iegādi juridiskajai personai.
18. Reģistrējoties Izsoļu dalībnieku reģistrā, persona iepazīstas ar elektronisko izsoļu vietnes lietošanas noteikumiem un apliecina noteikumu ievērošanu, kā arī par sevi sniegto datu pareizību.
19. Ziņas par personu iekļauj Izsoļu dalībnieku reģistrā, saskaņā ar personas iesniegumu. Iesniegumu persona iesniedz patstāvīgi, izmantojot elektronisko izsoļu vietnē pieejamo elektronisko pakalpojumu *"Par e-izsoļu vietnes dalībnieka dalību konkrētā izsolē"* un identificējoties ar vienu no vienotajā valsts un pašvaldību portālā www.latvija.lv piedāvātajiem identifikācijas līdzekļiem.
20. Reģistrēts lietotājs, kurš vēlas piedalīties izsludinātajā izsolē, elektronisko izsoļu vietnē nosūta izsoles rīkotājam lūgumu par autorizēšanu dalībai konkrētā izsolē un izsoles sludinājumā norādītajā izsoles rīkotāja kontā iemaksā izsoles nodrošinājuma summu sludinājumā noteiktajā apmērā, kā arī sedz maksu par dalību izsolē vietnes administratoram normatīvajos aktos noteiktajā apmērā saskaņā ar elektronisko izsoļu vietnē reģistrētam lietotājam sagatavotu rēķinu.
21. Komisija autorizē izsoles pretendentu, kurš izpildījis izsoles priekšnoteikumus, dalībai izsolē 7 (septiņu) dienu laikā, izmantojot elektronisko izsoļu vietnē pieejamo rīku.
22. Informāciju par autorizēšanu dalībai izsolē Komisija reģistrētam lietotājam nosūta elektroniski uz elektronisko izsoļu vietnē reģistrētam lietotājam izveidoto kontu.
23. Autorizējot personu izsolei, katram solītājam elektronisko izsoļu vietnes sistēma automātiski izveido unikālu identifikatoru.
24. Izsoles pretendents netiek reģistrēts, ja:
- 24.1. nav vēl iestājies vai ir beidzies pretendenta reģistrācijas termiņš;
- 24.2. ja nav izpildīti visi šo noteikumu 17.1.apakšpunktā vai 17.2.apakšpunktā minētie norādījumi;
- 24.3. konstatēts, ka pretendents ir izsoles noteikumu 14.punktā minētās parādsaistības;
- 24.4. fiziskā vai juridiskā persona saskaņā ar spēkā esošajiem normatīvajiem aktiem nevar iegūt savā īpašumā zemi.
25. Komisija nav tiesīga līdz izsoles sākumam sniegt informāciju par izsoles pretendentiem.

VI. Izsoles norise

26. Izsole sākas elektronisko izsoļu vietnē <https://izsoles.ta.gov.lv> **2021. gada 14. maijā plkst.13:00 un noslēdzas 2021. gada 14. jūnijā plkst. 13:00.**
27. Izsolei autorizētie dalībnieki drīkst izdarīt solījumus visā izsoles norises laikā.
28. Ja pēdējo piecu minūšu laikā pirms izsoles noslēgšanai noteiktā laika tiek reģistrēts solījums, izsoles laiks automātiski tiek pagarināts par 5 (piecām) minūtēm.
29. Ja pēdējās stundas laikā pirms izsoles noslēgšanas tiek konstatēti būtiski tehniski traucējumi, kas var ietekmēt izsoles rezultātu, un tie nav saistīti ar sistēmas drošības pārkāpumiem, izsoles laiks automātiski tiek pagarināts līdz nākamās darbadienas plkst. 13:00.
30. Pēc izsoles noslēgšanas solījumus neregistrē un elektronisko izsoļu vietnē tiek norādīts izsoles noslēgums datums, laiks un pēdējais izdarītais solījums.

31. Komisija var pārtraukt izsoli, ja tās norises laikā saņemts elektronisko izsoļu vietnes drošības pārvaldnieka paziņojums par būtiskiem tehniskiem traucējumiem, kas var ietekmēt izsoles rezultātu. Paziņojumu par izsoles pārtraukšanu publicē elektronisko izsoļu vietnē.

32. Pēc izsoles slēgšanas sistēma automātiski sagatavo izsoles aktu, kuru Komisija apstiprina septiņu dienu laikā pēc izsoles.

33. Izsoles dalībniekiem, kuri piedalījušies izsolē, bet nav nosolījuši izsoles Nekustamo īpašumu, 5 (piecu) darba dienu laikā tiek atmaksāts izsoles nodrošinājums, izņemot juridisku personu, kura nosolījusi visaugstāko cenu, bet kurai konstatēti šo noteikumu 14.punktā un 15.punktā minētie nosacījumi, kā rezultātā tā zaudē iesniegto nodrošinājumu.

34. Ja juridiskajai personai, kura nosolījusi visaugstāko cenu, konstatēts nodokļu parāds, Nekustamais īpašums tiek piedāvāts pircējam, kurš nosolījis nākamo augstāko cenu.

35. Izsole tiek atzīta par nenotikušu un nodrošinājums netiek atmaksāts nevienam no izsoles dalībniekiem, ja neviens no viņiem nav pārsolījis izsoles sākumcenu.

VII. Izsoles rezultātu apstiprināšana un līguma noslēgšana

36. Komisija 7 (septiņu darba dienu laikā) izsniedz paziņojumu par pirkuma summu.

37. Izsoles dalībniekam, kurš nosolījis augstāko cenu, viena mēneša laikā pēc paziņojuma saņemšanas jāpārskaita norādītajā kontā pirkuma summu, kas atbilst starpībai starp augstāko nosolīto cenu un iemaksāto nodrošinājumu. Pēc maksājumu veikšanas maksājumu apliecinošie dokumenti iesniedzami Tukuma novada pašvaldībā Talsu ielā 4, Tukumā Komisijas locekli Dzintrai Šmitei vai uz e-pasta adresi: dzintra.smite@tukums.lv.

38. Ja īpašumu nosolījušais izsoles dalībnieks šo noteikumu 37.punktā noteiktajā termiņā nav norēķinājies šajos noteikumos minētajā kārtībā, viņš zaudē tiesības uz nosolīto īpašumu. Izsoles nodrošinājums attiecīgajam dalībniekam netiek atmaksāts.

39. Ja nosolītājs noteiktajā laikā nav samaksājis nosolīto cenu, Komisija par to informē izsoles dalībnieku, kurš nosolījis nākamo augstāko cenu un šim izsoles dalībniekam ir tiesības 2 (divu mēnešu) laikā no paziņojuma saņemšanas dienas paziņot Komisijai par īpašuma pirkšanu par paša solīto augstāko cenu un samaksāt nosolīto naudas summu uz norādīto bankas kontu.

40. Ja 39.punktā noteiktais izsoles dalībnieks no īpašuma pirkuma atsakās vai norādītajā termiņā nenorēķinās par pirkumu, izsole tiek uzskatīta par nenotikušu.

Lēmumu par turpmāko atsavināšanas procesu pieņem Komisija un lēmumu apstiprina Tukuma novada Dome.

41. Pirkuma līgumu pircējs paraksta 30 (trīsdesmit) dienu laikā pēc izsoles rezultātu apstiprināšanas Tukuma novada Domes sēdē.

VIII. Nenotikušās izsoles

42. Komisija pieņem lēmumu par izsoles atzīšanu par nenotikušu, ja:

42.1. uz izsoli nav autorizēts neviens izsoles dalībnieks;

42.2. izsole bijusi izziņota, pārkāpjot šos noteikumus vai Publiskas personas mantas atsavināšanas likuma nosacījumus;

42.3. tiek noskaidrots, ka nepamatoti noraidīta kāda dalībnieka piedalīšanās izsolē vai nepareizi noraidīts kāds pārsolījums;

42.4. neviens izsoles dalībnieks nav pārsolījis izsoles sākumcenu;

42.5. vienīgais izsoles dalībnieks, kurš nosolījis izsolāmo īpašumu, nav parakstījis izsolāmā īpašuma pirkuma līgumu;

42.6. neviens no izsoles dalībniekiem, kurš atzīts par nosolītāju, neveic pirkuma maksas samaksu šajos noteikumos norādītajā termiņā;

42.7. izsolāmo mantu nopirkusi persona, kurai nav bijušas tiesības piedalīties izsolē.

IX. Īpašie noteikumi

43. Starp izsoles dalībniekiem aizliegta vienošanās, kas varētu ietekmēt izsoles rezultātus un gaitu.

44. Izsoles uzvarētājs no pirkuma līguma noslēgšanas brīža ir atbildīgs par Nekustamā īpašuma uzturēšanu kārtībā un nekustamā īpašuma nodokļa maksājumiem atbilstoši Latvijas Republikas normatīvo aktu prasībām.

45. Izdevumus par pirkuma līguma noslēgšanu un īpašuma tiesību nostiprināšanu Zemesgrāmatā sedz pircējs.

46. Īpašuma tiesības uz Nekustamo īpašumu Pircējam pāriet pēc nosolītās summas samaksas, Tukuma novada domes lēmuma pieņemšanas par izsoles rezultātu apstiprināšanu, pircēja noteikšanu un pirkuma līguma slēgšanu, pirkuma līguma noslēgšanas un īpašuma tiesību nostiprināšanas Zemesgrāmatā.

47. Pircēja pienākums ir ne vēlāk kā 3 (trīs) mēnešu laikā no Nekustamā īpašuma Pirkuma līguma parakstīšanas brīža iesniegt zemesgrāmatu nodaļā dokumentus Pircēja īpašuma tiesību uz Nekustamo īpašumu nostiprināšanai zemesgrāmatā. Ja Pircējs neizpilda šajā punktā minētās prasības paredzētajā termiņā, Pārdevējs var pieprasīt Pircējam samaksāt līgumsodu par katru nokavēto mēnesi 10,00 *euro* (desmit euro), bet kopā ne vairāk kā 10% no pirkuma maksas. Līgumsoda samaksas pienākums iestājas nākamajā dienā pēc īpašuma tiesību reģistrēšanai minētā termiņa iestāšanās.

48. Izsoles pretendenti, dalībnieki piekrīt, ka Tukuma novada pašvaldība veic personas datu apstrādi, pārbaudot sniegto ziņu patiesumu.

X. Izsoles rezultātu apstrīdēšana

49. Sūdzības par izsoles komisijas darbībām iesniedzamas Tukuma novada Domei rakstiskā veidā 5 (piecu) darba dienu laikā no izsoles datuma.

50. Visā, kas nav atrunāts Izsoles noteikumos, jāvadās saskaņā ar Publiskas personas mantas atsavināšanas likuma nosacījumiem.

Domes priekšsēdētājs

(personiskais paraksts)

N.Rečs



TUKUMA NOVADA DOME

Reģistrācijas Nr.90000050975

Talsu iela 4, Tukums, Tukuma novads, LV-3101,
tālrunis 63122707, mobilais tālrunis 26603299, 29288876

www.tukums.lv e-pasts: pasts@tukums.lv

L Ē M U M S

Tukumā

2021.gada 28.aprīlī

prot.Nr.6, 48.§

Par pašvaldības nekustamā īpašuma Abavas ielā 13, Pūrē, Pūres pagastā, Tukuma novadā, izsoles rezultātiem un otrās izsoles noteikumu apstiprināšanu

Tukuma novada Domes (turpmāk – Dome) Īpašumu apsaimniekošanas un privatizācijas komisijas no 2021. gada 12. februāra līdz 2021. gada 14. martam rīkotajā pašvaldības nekustamā īpašuma Abavas ielā 13, Pūrē, Pūres pagastā, Tukuma novadā, kadastra Nr. 9074 008 0378, 0,1818 ha platībā (turpmāk – Nekustamais īpašums), elektroniskajā izsolē nepieteicās neviens pretendents.

Publiskas personas mantas atsavināšanas likuma 31. panta pirmā daļa noteic, *ja neviens pircējs nav pārsolījis izsoles sākumcenu [..], izsole ar augšupejošu soli atzīstama par nenotikušu*, savukārt 32. panta pirmās daļas 1. punkts noteic, *ja nekustamā īpašuma pirmajā izsolē neviens nav pārsolījis izsoles sākumcenu, var rīkot otro izsoli ar augšupejošu soli, kurā institūcija, kas organizē nekustamā īpašuma atsavināšanu, var pazemināt izsoles sākumcenu ne vairāk par 20 procentiem*.

Saskaņā ar sertificēta vērtētāja SIA „Interbaltija” (īpašumu vērtētājs Arnis Zeilis, profesionālās kvalifikācijas sertifikāts Nr. 23) 2020. gada 12. novembra novērtējumu, Nekustamā īpašuma tirgus vērtība ir 1600,00 *euro* (viens tūkstotis seši simti *euro*). Domes izdevumi par SIA „Interbaltija” pakalpojumiem ir 181,50 *euro* (viens simts astoņdesmit viens *euro*, 50 *centi*). Pirmās izsoles sākuma cena bija noteikta 5000,00 *euro* (pieci tūkstoši *euro*). Domes Īpašumu apsaimniekošanas un privatizācijas komisija 2021. gada 7. aprīlī pieņēma lēmumu rīkot Nekustamā īpašuma otro elektronisko izsoli, nepazeminot pirmās izsoles sākuma cenu un nosakot otrās izsoles sākuma cenu 5000,00 *euro* (pieci tūkstoši *euro*).

Pamatojoties uz likuma „Par pašvaldībām” 14.panta pirmās daļas 2.punktu *Pildot savas funkcijas, pašvaldībām likumā noteiktajā kārtībā ir tiesības: iegūt un atsavināt kustamo un nekustamo mantu, privatizēt pašvaldību īpašuma objektus, slēgt darījumus, kā arī veikt citas privāttiesiska rakstura darbības*, Publiskas personas finanšu līdzekļu un mantas izšķērdēšanas novēršanas likuma 3.panta pirmās daļas 1. un 2.punktu un Publiskas personas mantas atsavināšanas likuma 31.panta pirmo daļu un 32.panta pirmās daļas 1.punktu, Dome nolēmj:

1. atzīt Domes Īpašumu apsaimniekošanas un privatizācijas komisijas no 2021. gada 12. februāra līdz 2021. gada 14. martam rīkoto Nekustamā īpašuma elektronisko izsoli par nenotikušu,

2. uzdot Domes Īpašumu apsaimniekošanas un privatizācijas komisijai rīkot Nekustamā īpašuma otro elektronisko izsoli ar augšupejošu soli, saglabājot nemainīgu un nosakot Nekustamā īpašuma sākuma cenu **5000,00 *euro*** (pieci tūkstoši *euro*),

3. apstiprināt Nekustamā īpašuma otrās izsoles noteikumus Nr.31 (pielikumā),

4. informāciju par izsoli publicēt laikrakstā „Latvijas Vēstnesis”, elektronisko izsoļu vietnē <https://izsoles.ta.gov.lv>, Domes informatīvajā izdevumā „Tukuma Laiks” un pašvaldības tīmekļa vietnē www.tukums.lv.

5. kontroli par lēmuma izpildi uzdot pašvaldības izpilddirektorei Inese Valterei.

Domes priekšsēdētājs

(personiskais paraksts)

N.Rečs



TUKUMA NOVADA DOME

Reģistrācijas Nr.90000050975
Talsu iela 4, Tukums, Tukuma novads, LV-3101,
tālrunis 63122707, mobilais tālrunis 26603299, 29288876
www.tukums.lv e-pasts: pasts@tukums.lv

APSTIPRINĀTI
ar Tukuma novada Domes
28.04.2021.
lēmumu (prot. Nr.6, 48.§)

IZSOLES NOTEIKUMI

Tukumā

2021. gada 28.aprīlī

Nr.31
(prot. Nr.6, 48.§)

**Par pašvaldības nekustamā īpašuma
Abavas ielā 13, Pūrē, Pūres pagastā,
Tukuma novadā, otro elektronisko izsoli**

I. Vispārīgie jautājumi

1. Izsoles pamatojums – Tukuma novada Domes 2021. gada 28.aprīļa lēmums „Par pašvaldības nekustamā īpašuma Abavas ielā 13, Pūrē, Pūres pagastā, Tukuma novadā, izsoles rezultātiem un otrās izsoles noteikumu apstiprināšanu” (prot. Nr.6, 48.§).

2. Izsoles rīkotājs – Tukuma novada Domes Īpašumu apsaimniekošanas un privatizācijas komisija (turpmāk – Komisija) Talsu ielā 4, Tukumā, Tukuma novadā, LV - 3101.

3. Izsoles mērķis – atsavināt nekustamo īpašumu Abavas ielā 13, Pūrē, Pūres pagastā, Tukuma novadā (turpmāk – Nekustamais īpašums), un nodot to Pircēja īpašumā.

II. Informācija par nekustamo īpašumu

4. Informācija par nekustamo īpašumu:

4.1.	Nekustamā īpašuma nosaukums	Abavas iela 13, Pūre, Pūres pagasts, Tukuma novads
4.2.	Kadastra numurs	9074 008 0378
4.3.	Nekustamā īpašuma sastāvs	Zemes gabals (kadastra apzīmējums 9074 008 0370) 0,1818 ha platībā
4.4.	Īpašnieks	Tukuma novada Dome
4.5.	Apgrūtinājumi	Ekspluatācijas aizsargjoslas teritorija gar ielu vai ceļu – sarkanā līnija 0,0042 ha
4.6.	Cita svarīga informācija	Lietošanas mērķis - zeme, uz kuras galvenā saimnieciskā darbība ir individuālo dzīvojamo māju apbūve (NĪLM 0601). Saskaņā ar Tukuma novada Teritorijas plānojumu 2011. - 2023.gadam, zemes vienības plānotais (atļautais) zemes lietošanas veids ir savrupmāju apbūves teritorija.

4.7. Papildus informācija par Nekustamo īpašumu, iepriekš sazinoties ar Pūres un Jaunsātu pagasta pārvaldes vadītāja p.i. Edgaru Keirānu, mob. tālr. 28664673

III. Izsoles veids, maksājumi un samaksas kārtība

5. Izsoles veids - **elektroniska izsole** ar augšupejošu soli.
6. Maksāšanas līdzekļi - 100% *euro*.
7. Izsoles sākuma cena (nosacītā cena) **5000,00 euro** (pieci tūkstoši *euro*).
8. Izsoles pirmais un turpmākie solīšanas soli **50,00 euro** (piecdesmit *euro*).
9. Izsoles reģistrācijas maksa **20,00 euro** (divdesmit *euro*) jāiemaksā atbilstoši elektronisko izsoļu vietnē <https://izsoles.ta.gov.lv> norādītajiem nosacījumiem.
10. Izsoles nodrošinājums – **500 euro** (pieci simti eiro) (10% apmērā no izsolāmā objekta sākuma cenas - nosacītās cenas) no izsoles sākuma 20 (divdesmit) dienu laikā izsoles dalībniekam jāpārskaita Tukuma novada Domes, reģistrācijas Nr. 90000050975, AS „Swedbank” norēķinu kontā: LV17HABA0001402040731, kods: HABALV22 ar atzīmi "**Nekustamā īpašuma Abavas iela 13, Pūrē, Pūres pagastā, Tukuma novadā otrās izsoles nodrošinājums**".
11. Samaksa par pirkumu – jāpārskaita **viena mēneša** laikā no izsoles noslēguma dienas.
12. Nodrošinājums tiek ieskaitīts Nekustamā īpašuma pirkuma maksā uzvarējušajam dalībniekam.
13. Ja pretendents nav iemaksājis izsoles nodrošinājumu un izsoles reģistrācijas maksu, pie izsoles netiek pielaists.

IV. Izsoles subjekts

14. Par izsoles dalībnieku var kļūt jebkura fiziska vai juridiskā persona, kurai ir tiesības iegūt Latvijas Republikā nekustamo īpašumu, tanī skaitā lauksaimniecības zemi, un kura līdz **2021. gada 3. jūnijam** ir iemaksājusi šo noteikumu 10. punktā minēto nodrošinājumu un ir autorizēta dalībai izsolē, kurai nav Valsts ieņēmumu dienesta administrēto nodokļu (nodevu) parādu Latvijas Republikā, vai valstī, kurā tas reģistrēts, tajā skaitā, valsts sociālās apdrošināšanas iemaksu parādi, kas kopsummā pārsniedz 150,00 *euro*, kā arī maksājumu (nodokļi, nomas maksājumi utt.) parādi attiecībā pret Tukuma novada pašvaldību.
15. Izsoles dalībniekam nedrīkst būt pasludināta maksātnespēja, tam nav uzsākts likvidācijas process, tā saimnieciskā darbība nav apturēta vai pārtraukta, nav uzsākta tiesvedība par darbības izbeigšanu, maksātnespēju vai bankrotu.

V. Izsoles pretendentu reģistrēšana Izsoļu dalībnieku reģistrā

16. Pretendentu reģistrācija notiek **no 2021. gada 14. maija plkst. 13:00 līdz 2021. gada 3. jūnija plkst. 23:59** elektronisko izsoļu vietnē <https://izsoles.ta.gov.lv> uzturētā Izsoļu dalībnieku reģistrā pēc oficiāla paziņojuma par izsoli publicēšanas Latvijas Republikas oficiālajā izdevumā "Latvijas Vēstnesis" tīmekļa vietnē www.vestnesis.lv.
17. Izsoles pretendenti - fiziska persona, kura vēlas savā vai citas fiziskas vai juridiskas personas vārdā pieteikties izsolei, elektronisko izsoļu vietnē <https://izsoles.ta.gov.lv> norāda:
 - 17.1. Fiziska persona:
 - 17.1.1. Vārdu, uzvārdu;
 - 17.1.2. Personas kodu vai dzimšanas datumu (persona, kurai nav piešķirts personas kods);
 - 17.1.3. Kontaktadresi;
 - 17.1.4. Personu apliecinoša dokumenta veidu un numuru;
 - 17.1.5. Norēķinu rekvizītus (kredītiestādes konta numurs, uz kuru personai atmaksājama nodrošinājuma summa);
 - 17.1.6. Personas papildu kontaktinformāciju – elektroniskā pasta adresi un tālruņa numuru (ja tāds ir).
 - 17.2. Fiziska persona, kura pārstāv citu fizisku vai juridisku personu, papildus 17.1.apakšpunktā norādītajam, sniedz informāciju par:
 - 17.2.1. Pārstāvamās personas veidu;
 - 17.2.2. Vārdu, uzvārdu fiziskai personai vai nosaukumu juridiskai personai;
 - 17.2.3. Personas kodu vai dzimšanas datumu (ārzemniekam) fiziskai personai vai reģistrācijas numuru juridiskai personai;

- 17.2.4. Kontaktadresi;
- 17.2.5. Personu apliecinoša dokumenta veidu un numuru fiziskai personai;
- 17.2.6. Informāciju par notariāli apliecinātu pilnvaru, ja reģistrēts lietotājs izsolē pārstāv citu fizisku personu, vai informāciju par rakstiski noformētu pilnvaru vai dokumentu, kas apliecina reģistrēta lietotāja tiesības pārstāvēt juridisku personu bez īpaša pilnvarojuma, ja reģistrēts lietotājs pārstāv juridisku personu;
- 17.2.7. Informāciju par pilnvarojuma apjomu (pārstāvības tiesības konkrētai izsolei, vairākām konkrētām izsolēm, uz noteiktu laiku, pastāvīgi);
- 17.2.8. Attiecīgās lēmēj institūcijas lēmumu par nekustamā īpašuma iegādi juridiskajai personai.
18. Reģistrējoties Izsoļu dalībnieku reģistrā, persona iepazīstas ar elektronisko izsoļu vietnes lietošanas noteikumiem un apliecina noteikumu ievērošanu, kā arī par sevi sniegto datu pareizību.
19. Ziņas par personu iekļauj Izsoļu dalībnieku reģistrā, saskaņā ar personas iesniegumu. Iesniegumu persona iesniedz patstāvīgi, izmantojot elektronisko izsoļu vietnē pieejamo elektronisko pakalpojumu "*Par e-izsoļu vietnes dalībnieka dalību konkrētā izsolē*" un identificējoties ar vienu no vienotajā valsts un pašvaldību portālā www.latvija.lv piedāvātajiem identifikācijas līdzekļiem.
20. Reģistrēts lietotājs, kurš vēlas piedalīties izsludinātajā izsolē, elektronisko izsoļu vietnē nosūta izsoles rīkotājam lūgumu par autorizēšanu dalībai konkrētā izsolē un izsoles sludinājumā norādītajā izsoles rīkotāja kontā iemaksā izsoles nodrošinājuma summu sludinājumā noteiktajā apmērā, kā arī sedz maksu par dalību izsolē vietnes administratoram normatīvajos aktos noteiktajā apmērā saskaņā ar elektronisko izsoļu vietnē reģistrētam lietotājam sagatavotu rēķinu.
21. Komisija autorizē izsoles pretendentu, kurš izpildījis izsoles priekšnoteikumus, dalībai izsolē 7 (septiņu) dienu laikā, izmantojot elektronisko izsoļu vietnē pieejamo rīku.
22. Informāciju par autorizēšanu dalībai izsolē Komisija reģistrētam lietotājam nosūta elektroniski uz elektronisko izsoļu vietnē reģistrētam lietotājam izveidoto kontu.
23. Autorizējot personu izsolei, katram solītājam elektronisko izsoļu vietnes sistēma automātiski izveido unikālu identifikatoru.
24. Izsoles pretendents netiek reģistrēts, ja:
- 24.1. nav vēl iestājies vai ir beidzies pretendenta reģistrācijas termiņš;
- 24.2. ja nav izpildīti visi šo noteikumu 17.1.apakšpunktā vai 17.2.apakšpunktā minētie norādījumi;
- 24.3. konstatēts, ka pretendents ir izsoles noteikumu 14.punktā minētās parādsaistības;
- 24.4. fiziskā vai juridiskā persona saskaņā ar spēkā esošajiem normatīvajiem aktiem nevar iegūt savā īpašumā zemi.
25. Komisija nav tiesīga līdz izsoles sākumam sniegt informāciju par izsoles pretendentiem.

VI. Izsoles norise

26. Izsole sākas elektronisko izsoļu vietnē <https://izsoles.ta.gov.lv> **2021. gada 14. maijā plkst.13:00 un noslēdzas 2021. gada 14. jūnijā plkst. 13:00.**
27. Izsolei autorizētie dalībnieki drīkst izdarīt solījumus visā izsoles norises laikā.
28. Ja pēdējo piecu minūšu laikā pirms izsoles noslēgšanai noteiktā laika tiek reģistrēts solījums, izsoles laiks automātiski tiek pagarināts par 5 (piecām) minūtēm.
29. Ja pēdējās stundas laikā pirms izsoles noslēgšanas tiek konstatēti būtiski tehniski traucējumi, kas var ietekmēt izsoles rezultātu, un tie nav saistīti ar sistēmas drošības pārkāpumiem, izsoles laiks automātiski tiek pagarināts līdz nākamās darbadienas plkst. 13:00.
30. Pēc izsoles noslēgšanas solījumus neregistrē un elektronisko izsoļu vietnē tiek norādīts izsoles noslēgums datums, laiks un pēdējais izdarītais solījums.

31. Komisija var pārtraukt izsoli, ja tās norises laikā saņemts elektronisko izsoļu vietnes drošības pārvaldnieka paziņojums par būtiskiem tehniskiem traucējumiem, kas var ietekmēt izsoles rezultātu. Paziņojumu par izsoles pārtraukšanu publicē elektronisko izsoļu vietnē.

32. Pēc izsoles slēgšanas sistēma automātiski sagatavo izsoles aktu, kuru Komisija apstiprina septiņu dienu laikā pēc izsoles.

33. Izsoles dalībniekiem, kuri piedalījušies izsolē, bet nav nosolījuši izsoles Nekustamo īpašumu, 5 (piecu) darba dienu laikā tiek atmaksāts izsoles nodrošinājums, izņemot juridisku personu, kura nosolījusi visaugstāko cenu, bet kurai konstatēti šo noteikumu 14.punktā un 15.punktā minētie nosacījumi, kā rezultātā tā zaudē iesniegto nodrošinājumu.

34. Ja juridiskajai personai, kura nosolījusi visaugstāko cenu, konstatēts nodokļu parāds, Nekustamais īpašums tiek piedāvāts pircējam, kurš nosolījis nākamo augstāko cenu.

35. Izsole tiek atzīta par nenotikušu un nodrošinājums netiek atmaksāts nevienam no izsoles dalībniekiem, ja neviens no viņiem nav pārsolījis izsoles sākumcenu.

VII. Izsoles rezultātu apstiprināšana un līguma noslēgšana

36. Komisija 7 (septiņu darba dienu laikā) izsniedz paziņojumu par pirkuma summu.

37. Izsoles dalībniekam, kurš nosolījis augstāko cenu, viena mēneša laikā pēc paziņojuma saņemšanas jāpārskaita norādītajā kontā pirkuma summu, kas atbilst starpībai starp augstāko nosolīto cenu un iemaksāto nodrošinājumu. Pēc maksājumu veikšanas maksājumu apliecinošie dokumenti iesniedzami Tukuma novada pašvaldībā Talsu ielā 4, Tukumā, Komisijas locekli Dzintrai Šmitei vai uz e-pasta adresi: dzintra.smite@tukums.lv.

38. Ja īpašumu nosolījušais izsoles dalībnieks šo noteikumu 37.punktā noteiktajā termiņā nav norēķinājies šajos noteikumos minētajā kārtībā, viņš zaudē tiesības uz nosolīto īpašumu. Izsoles nodrošinājums attiecīgajam dalībniekam netiek atmaksāts.

39. Ja nosolītājs noteiktajā laikā nav samaksājis nosolīto cenu, Komisija par to informē izsoles dalībnieku, kurš nosolījis nākamo augstāko cenu un šim izsoles dalībniekam ir tiesības 2 (divu mēnešu) laikā no paziņojuma saņemšanas dienas paziņot Komisijai par īpašuma pirkšanu par paša solīto augstāko cenu un samaksāt nosolīto naudas summu uz norādīto bankas kontu.

40. Ja 39.punktā noteiktais izsoles dalībnieks no īpašuma pirkuma atsakās vai norādītajā termiņā nenorēķinās par pirkumu, izsole tiek uzskatīta par nenotikušu.

Lēmumu par turpmāko atsavināšanas procesu pieņem Komisija un lēmumu apstiprina Tukuma novada Dome.

41. Pirkuma līgumu pircējs paraksta 30 (trīsdesmit) dienu laikā pēc izsoles rezultātu apstiprināšanas Tukuma novada Domes sēdē.

VIII. Nenotikušās izsoles

42. Komisija pieņem lēmumu par izsoles atzīšanu par nenotikušu, ja:

42.1. uz izsoli nav autorizēts neviens izsoles dalībnieks;

42.2. izsole bijusi izziņota, pārkāpjot šos noteikumus vai Publiskas personas mantas atsavināšanas likuma nosacījumus;

42.3. tiek noskaidrots, ka nepamatoti noraidīta kāda dalībnieka piedalīšanās izsolē vai nepareizi noraidīts kāds pārsolījums;

42.4. neviens izsoles dalībnieks nav pārsolījis izsoles sākumcenu;

42.5. vienīgais izsoles dalībnieks, kurš nosolījis izsolāmo īpašumu, nav parakstījis izsolāmā īpašuma pirkuma līgumu;

42.6. neviens no izsoles dalībniekiem, kurš atzīts par nosolītāju, neveic pirkuma maksas samaksu šajos noteikumos norādītajā termiņā;

42.7. izsolāmo mantu nopirkusi persona, kurai nav bijušas tiesības piedalīties izsolē.

IX. Īpašie noteikumi

43. Starp izsoles dalībniekiem aizliegta vienošanās, kas varētu ietekmēt izsoles rezultātus un gaitu.

44. Izsoles uzvarētājs no pirkuma līguma noslēgšanas brīža ir atbildīgs par Nekustamā īpašuma uzturēšanu kārtībā un nekustamā īpašuma nodokļa maksājumiem atbilstoši Latvijas Republikas normatīvo aktu prasībām.

45. Izdevumus par pirkuma līguma noslēgšanu un īpašuma tiesību nostiprināšanu zemesgrāmatā sedz pircējs.

46. Īpašuma tiesības uz Nekustamo īpašumu Pircējam pāriet pēc nosolītās summas samaksas, Tukuma novada Domes lēmuma pieņemšanas par izsoles rezultātu apstiprināšanu, pircēja noteikšanu un pirkuma līguma slēgšanu, pirkuma līguma noslēgšanas un īpašuma tiesību nostiprināšanas zemesgrāmatā.

47. Pircēja pienākums ir ne vēlāk kā 3 (trīs) mēnešu laikā no Nekustamā īpašuma Pirkuma līguma parakstīšanas brīža iesniegt Zemgales rajona tiesā dokumentus Pircēja īpašuma tiesību uz Nekustamo īpašumu nostiprināšanai zemesgrāmatā. Ja Pircējs neizpilda šajā punktā minētās prasības paredzētajā termiņā, Pārdevējs var pieprasīt Pircējam samaksāt līgumsodu par katru nokavēto mēnesi 10,00 *euro* (desmit euro), bet kopā ne vairāk kā 10% no pirkuma maksas. Līgumsoda samaksas pienākums iestājas nākamajā dienā pēc īpašuma tiesību reģistrēšanai minētā termiņa iestāšanās.

48. Izsoles pretendenti, dalībnieki piekrīt, ka Tukuma novada pašvaldība veic personas datu apstrādi, pārbaudot sniegto ziņu patiesumu.

X. Izsoles rezultātu apstrīdēšana

49. Sūdzības par izsoles komisijas darbībām iesniedzamas Tukuma novada Domei rakstiskā veidā 5 (piecu) darba dienu laikā no izsoles noslēguma datuma.

50. Visā, kas nav atrunāts Izsoles noteikumos, jāvadās saskaņā ar Publiskas personas mantas atsavināšanas likuma nosacījumiem.

Domes priekšsēdētājs

(personiskais paraksts)

N.Rečs



TUKUMA NOVADA DOME

Reģistrācijas Nr.90000050975

Talsu iela 4, Tukums, Tukuma novads, LV-3101,
tālrunis 63122707, mobilais tālrunis 26603299, 29288876

www.tukums.lv e-pasts: pasts@tukums.lv

L Ē M U M S

Tukumā

2021.gada 28.aprīlī

prot.Nr.6, 49.§

Par pašvaldības nekustamā īpašuma Abavas ielā 15, Pūrē, Pūres pagastā, Tukuma novadā, izsoles rezultātiem un otrās izsoles noteikumu apstiprināšanu

Tukuma novada Domes (turpmāk – Dome) Īpašumu apsaimniekošanas un privatizācijas komisijas no 2021. gada 12. februāra līdz 2021. gada 14. martam rīkotajā pašvaldības nekustamā īpašuma Abavas ielā 15, Pūrē, Pūres pagastā, Tukuma novadā, kadastra Nr. 9074 008 0379, 0,1816 ha platībā (turpmāk – Nekustamais īpašums), elektroniskajā izsolē nepieteicās neviens pretendents.

Publiskas personas mantas atsavināšanas likuma 31. panta pirmā daļa noteic, *ja neviens pircējs nav pārsolījis izsoles sākumcenu [...], izsole ar augšupejošu soli atzīstama par nenotikušu*, savukārt, 32. panta pirmās daļas 1. punkts noteic, *ja nekustamā īpašuma pirmajā izsolē neviens nav pārsolījis izsoles sākumcenu, var rīkot otro izsoli ar augšupejošu soli, kurā institūcija, kas organizē nekustamā īpašuma atsavināšanu, var pazemināt izsoles sākumcenu ne vairāk par 20 procentiem*.

Saskaņā ar sertificēta vērtētāja SIA „Interbaltija” (īpašumu vērtētājs Arnis Zeilis, profesionālās kvalifikācijas sertifikāts Nr. 23) 2020. gada 12. novembra novērtējumu Nekustamā īpašuma tirgus vērtība ir 1600,00 *euro* (viens tūkstotis seši simti *euro*). Domes izdevumi par SIA „Interbaltija” pakalpojumiem ir 181,50 *euro* (viens simts astoņdesmit viens *euro*, 50 *centi*). Pirmās izsoles sākuma cena bija 5000,00 *euro* (pieci tūkstoši *euro*). Domes Īpašumu apsaimniekošanas un privatizācijas komisija 2021. gada 7. aprīlī pieņēma lēmumu rīkot Nekustamā īpašuma otro elektronisko izsoli, nesamazinot pirmās izsoles sākuma cenu un nosakot otrās izsoles sākuma cenu 5000,00 *euro* (pieci tūkstoši *euro*).

Pamatojoties uz likuma „Par pašvaldībām” 14.panta pirmās daļas 2.punktu *Pildot savas funkcijas, pašvaldībām likumā noteiktajā kārtībā ir tiesības: iegūt un atsavināt kustamo un nekustamo mantu, privatizēt pašvaldību īpašuma objektus, slēgt darījumus, kā arī veikt citas privāttiesiska rakstura darbības*, Publiskas personas finanšu līdzekļu un mantas izšķērdēšanas novēršanas likuma 3.panta pirmās daļas 1. un 2.punktu un Publiskas personas mantas atsavināšanas likuma 31.panta pirmo daļu un 32.panta pirmās daļas 1.punktu. Dome nolēmj:

1. atzīt Domes Īpašumu apsaimniekošanas un privatizācijas komisijas no 2021. gada 12. februāra līdz 2021. gada 14. martam rīkoto Nekustamā īpašuma elektronisko izsoli par nenotikušu,

2. uzdot Domes Īpašumu apsaimniekošanas un privatizācijas komisijai rīkot Nekustamā īpašuma otro elektronisko izsoli ar augšupejošu soli, saglabājot nemainīgu un nosakot Nekustamā īpašuma sākuma cenu **5000,00 *euro*** (pieci tūkstoši *euro*),

3. apstiprināt Nekustamā īpašuma otrās izsoles noteikumus Nr.32 (pielikumā),

4. informāciju par izsoli publicēt laikrakstā „Latvijas Vēstnesis”, elektronisko izsoļu vietnē <https://izsoles.ta.gov.lv>, Domes informatīvajā izdevumā „Tukuma Laiks” un pašvaldības tīmekļa vietnē www.tukums.lv.

5. kontroli par lēmuma izpildi uzdot pašvaldības izpilddirektorei Inese Valterei.

Domes priekšsēdētājs

(personiskais paraksts)

N.Rečs



TUKUMA NOVADA DOME

Reģistrācijas Nr.90000050975
Talsu iela 4, Tukums, Tukuma novads, LV-3101,
tālrunis 63122707, mobilais tālrunis 26603299, 29288876
www.tukums.lv e-pasts: pasts@tukums.lv

APSTIPRINĀTI
ar Tukuma novada Domes
28.04.2021.
lēmumu (prot. Nr.6, 49.§)

IZSOLES NOTEIKUMI

Tukumā

2021. gada 28.aprīlī

Nr.32
(prot. Nr.6, 49.§)

**Par pašvaldības nekustamā īpašuma
Abavas ielā 15, Pūrē, Pūres pagastā,
Tukuma novadā, otro elektronisko izsoli**

I. Vispārīgie jautājumi

1. Izsoles pamatojums – Tukuma novada Domes 2021. gada 28.aprīļa lēmums „Par pašvaldības nekustamā īpašuma Abavas ielā 15, Pūrē, Pūres pagastā, Tukuma novadā, izsoles rezultātiem un otrās izsoles noteikumu apstiprināšanu” (prot. Nr.6, 49.§).

2. Izsoles rīkotājs – Tukuma novada Domes Īpašumu apsaimniekošanas un privatizācijas komisija (turpmāk – Komisija) Talsu ielā 4, Tukumā, Tukuma novadā, LV - 3101.

3. Izsoles mērķis – atsavināt nekustamo īpašumu Abavas ielā 15, Pūrē, Pūres pagastā, Tukuma novadā (turpmāk – Nekustamais īpašums), un nodot to Pircēja īpašumā.

II. Informācija par nekustamo īpašumu

4. Informācija par nekustamo īpašumu:

4.1.	Nekustamā īpašuma nosaukums	Abavas iela 15, Pūre, Pūres pagasts, Tukuma novads
4.2.	Kadastra numurs	9074 008 0379
4.3.	Nekustamā īpašuma sastāvs	Zemes gabals (kadastra apzīmējums 9074 008 0371) 0,1816 ha platībā
4.4.	Īpašnieks	Tukuma novada Dome
4.5.	Apgrūtinājumi	Ekspluatācijas aizsargjoslas teritorija gar ielu vai ceļu – sarkanā līnija 0,0066 ha
4.6.	Cita svarīga informācija	Lietošanas mērķis - zeme, uz kuras galvenā saimnieciskā darbība ir individuālo dzīvojamo māju apbūve (NĪLM 0601). Saskaņā ar Tukuma novada Teritorijas plānojumu 2011. - 2023.gadam, zemes vienības plānotais (atļautais) zemes lietošanas veids ir savrupmāju apbūves teritorija.

4.7. Papildus informācija par Nekustamo īpašumu, iepriekš sazinoties ar Pūres un Jaunsātu pagastu pārvaldes vadītāja p.i. Edgaru Keirānu, mob. tālr. 28664673

III. Izsoles veids, maksājumi un samaksas kārtība

5. Izsoles veids - **elektroniska izsole** ar augšupejošu soli.
6. Maksāšanas līdzekļi - 100% *euro*.
7. Izsoles sākuma cena (nosacītā cena) **5000,00 euro** (pieci tūkstoši *euro*).
8. Izsoles pirmais un turpmākie solīšanas soli **50,00 euro** (piecdesmit *euro*).
9. Izsoles reģistrācijas maksa **20,00 euro** (divdesmit *euro*) jāiemaksā atbilstoši elektronisko izsoļu vietnē <https://izsoles.ta.gov.lv> norādītajiem nosacījumiem.
10. Izsoles nodrošinājums – **500 euro** (pieci simti *euro*) (10% apmērā no izsolāmā objekta sākuma cenas - nosacītās cenas) no izsoles sākuma 20 (divdesmit) dienu laikā izsoles dalībniekam jāpārskaita Tukuma novada Domes, reģistrācijas Nr. 90000050975, AS „Swedbank” norēķinu kontā: LV17HABA0001402040731, kods: HABALV22 ar atzīmi "**Nekustamā īpašuma Abavas iela 15, Pūrē, Pūres pagastā, Tukuma novadā otrās izsoles nodrošinājums**".
11. Samaksa par pirkumu – jāpārskaita **viena mēneša** laikā no izsoles noslēguma dienas.
12. Nodrošinājums Nekustamā īpašuma pirkuma maksā tiek ieskaitīts uzvarējušajam dalībniekam.
13. Ja pretendents nav iemaksājis izsoles nodrošinājumu un izsoles reģistrācijas maksu, tas pie izsoles netiek pielaists.

IV. Izsoles subjekts

14. Par izsoles dalībnieku var kļūt jebkura fiziska vai juridiska persona, kurai ir tiesības iegūt Latvijas Republikā nekustamo īpašumu, tanī skaitā lauksaimniecības zemi, un kura līdz **2021. gada 3. jūnijam** ir iemaksājusi šo noteikumu 10. punktā minēto nodrošinājumu un ir autorizēta dalībai izsolē, kurai nav Valsts ieņēmumu dienesta administrēto nodokļu (nodevu) parādu Latvijas Republikā, vai valstī, kurā tas reģistrēts, tajā skaitā, valsts sociālās apdrošināšanas iemaksu parādi, kas kopsummā pārsniedz 150,00 *euro*, kā arī maksājumu (nodokļi, nomas maksājumi utt.) parādi attiecībā pret Tukuma novada pašvaldību.
15. Izsoles dalībniekam nedrīkst būt pasludināta maksātnespēja, tam nav uzsākts likvidācijas process, tā saimnieciskā darbība nav apturēta vai pārtraukta, vai nav uzsākta tiesvedība par darbības izbeigšanu, maksātnespēju vai bankrotu.

V. Izsoles pretendentu reģistrēšana Izsoļu dalībnieku reģistrā

16. Pretendentu reģistrācija notiek **no 2021. gada 14. maija plkst. 13:00 līdz 2021. gada 3. jūnija plkst.23:59** elektronisko izsoļu vietnē <https://izsoles.ta.gov.lv> uzturētā Izsoļu dalībnieku reģistrā pēc oficiāla paziņojuma par izsoli publicēšanas Latvijas Republikas oficiālajā izdevuma "Latvijas Vēstnesis" tīmekļa vietnē www.vestnesis.lv.
17. Izsoles pretendenti - fiziska persona, kura vēlas savā vai citas fiziskas vai juridiskas personas vārdā pieteikties izsolei, elektronisko izsoļu vietnē <https://izsoles.ta.gov.lv> norāda:
 - 17.1. Fiziska persona:
 - 17.1.1. Vārdu, uzvārdu;
 - 17.1.2. Personas kodu vai dzimšanas datumu (persona, kurai nav piešķirts personas kods);
 - 17.1.3. Kontaktadresi;
 - 17.1.4. Personu apliecinoša dokumenta veidu un numuru;
 - 17.1.5. Norēķinu rekvizītus (kredītiestādes konta numurs, uz kuru personai atmaksājama nodrošinājuma summa);
 - 17.1.6. Personas papildu kontaktinformāciju – elektroniskā pasta adresi un tālruņa numuru (ja tāds ir).
 - 17.2. Fiziska persona, kura pārstāv citu fizisku vai juridisku personu, papildus 17.1.apakšpunktā norādītajam, sniedz informāciju par:
 - 17.2.1. Pārstāvamās personas veidu;
 - 17.2.2. Vārdu, uzvārdu fiziskai personai vai nosaukumu juridiskai personai;
 - 17.2.3. Personas kodu vai dzimšanas datumu (ārzemniekam) fiziskai personai vai reģistrācijas numuru juridiskai personai;

- 17.2.4. Kontaktadresi;
- 17.2.5. Personu apliecinoša dokumenta veidu un numuru fiziskai personai;
- 17.2.6. Informāciju par notariāli apliecinātu pilnvaru, ja reģistrēts lietotājs izsolē pārstāv citu fizisku personu, vai informāciju par rakstiski noformētu pilnvaru vai dokumentu, kas apliecina reģistrēta lietotāja tiesības pārstāvēt juridisku personu bez īpaša pilnvarojuma, ja reģistrēts lietotājs pārstāv juridisku personu;
- 17.2.7. Informāciju par pilnvarojuma apjomu (pārstāvības tiesības konkrētai izsolei, vairākām konkrētām izsolēm, uz noteiktu laiku, pastāvīgi);
- 17.2.8. Attiecīgās lēmēj institūcijas lēmumu par nekustamā īpašuma iegādi juridiskajai personai.
18. Reģistrējoties Izsoļu dalībnieku reģistrā, persona iepazīstas ar elektronisko izsoļu vietnes lietošanas noteikumiem un apliecina noteikumu ievērošanu, kā arī par sevi sniegto datu pareizību.
19. Ziņas par personu iekļauj Izsoļu dalībnieku reģistrā, saskaņā ar personas iesniegumu. Iesniegumu persona iesniedz patstāvīgi, izmantojot elektronisko izsoļu vietnē pieejamo elektronisko pakalpojumu "*Par e-izsoļu vietnes dalībnieka dalību konkrētā izsolē*" un identificējoties ar vienu no vienotajā valsts un pašvaldību portālā www.latvija.lv piedāvātajiem identifikācijas līdzekļiem.
20. Reģistrēts lietotājs, kurš vēlas piedalīties izsludinātajā izsolē, elektronisko izsoļu vietnē nosūta izsoles rīkotājam lūgumu par autorizēšanu dalībai konkrētā izsolē un izsoles sludinājumā norādītajā izsoles rīkotāja kontā iemaksā izsoles nodrošinājuma summu sludinājumā noteiktajā apmērā, kā arī sedz maksu par dalību izsolē vietnes administratoram normatīvajos aktos noteiktajā apmērā saskaņā ar elektronisko izsoļu vietnē reģistrētam lietotājam sagatavotu rēķinu.
21. Komisija autorizē izsoles pretendentu, kurš izpildījis izsoles priekšnoteikumus, dalībai izsolē 7 (septiņu) dienu laikā, izmantojot elektronisko izsoļu vietnē pieejamo rīku.
22. Informāciju par autorizēšanu dalībai izsolē Komisija reģistrētam lietotājam nosūta elektroniski uz elektronisko izsoļu vietnē reģistrētam lietotājam izveidoto kontu.
23. Autorizējot personu izsolei, katram solītājam elektronisko izsoļu vietnes sistēma automātiski izveido unikālu identifikatoru.
24. Izsoles pretendents netiek reģistrēts, ja:
- 24.1. nav vēl iestājies vai ir beidzies pretendenta reģistrācijas termiņš;
- 24.2. ja nav izpildīti visi šo noteikumu 17.1.apakšpunktā vai 17.2.apakšpunktā minētie norādījumi;
- 24.3. konstatēts, ka pretendents ir izsoles noteikumu 14.punktā minētās parādsaistības;
- 24.4. fiziskā vai juridiskā persona saskaņā ar spēkā esošajiem normatīvajiem aktiem nevar iegūt savā īpašumā zemi.
25. Komisija nav tiesīga līdz izsoles sākumam sniegt informāciju par izsoles pretendentiem.

VI. Izsoles norise

26. Izsole sākas elektronisko izsoļu vietnē <https://izsoles.ta.gov.lv> **2021. gada 14. maijā plkst.13:00 un noslēdzas 2021. gada 14. jūnijā plkst. 13:00.**
27. Izsolei autorizētie dalībnieki drīkst izdarīt solījumus visā izsoles norises laikā.
28. Ja pēdējo piecu minūšu laikā pirms izsoles noslēgšanai noteiktā laika tiek reģistrēts solījums, izsoles laiks automātiski tiek pagarināts par 5 (piecām) minūtēm.
29. Ja pēdējās stundas laikā pirms izsoles noslēgšanas tiek konstatēti būtiski tehniski traucējumi, kas var ietekmēt izsoles rezultātu, un tie nav saistīti ar sistēmas drošības pārkāpumiem, izsoles laiks automātiski tiek pagarināts līdz nākamās darbadienas plkst. 13:00.
30. Pēc izsoles noslēgšanas solījumus neregistrē un elektronisko izsoļu vietnē tiek norādīts izsoles noslēgums datums, laiks un pēdējais izdarītais solījums.

31. Komisija var pārtraukt izsoli, ja tās norises laikā saņemts elektronisko izsoļu vietnes drošības pārvaldnieka paziņojums par būtiskiem tehniskiem traucējumiem, kas var ietekmēt izsoles rezultātu. Paziņojumu par izsoles pārtraukšanu publicē elektronisko izsoļu vietnē.

32. Pēc izsoles slēgšanas sistēma automātiski sagatavo izsoles aktu, kuru Komisija apstiprina septiņu dienu laikā pēc izsoles.

33. Izsoles dalībniekiem, kuri piedalījušies izsolē, bet nav nosolījuši izsoles Nekustamo īpašumu, 5 (piecu) darba dienu laikā tiek atmaksāts izsoles nodrošinājums, izņemot juridisku personu, kura nosolījusi visaugstāko cenu, bet kurai konstatēti šo noteikumu 14.punktā un 15.punktā minētie nosacījumi, kā rezultātā tā zaudē iesniegto nodrošinājumu.

34. Ja juridiskajai personai, kura nosolījusi visaugstāko cenu, konstatēts nodokļu parāds, Nekustamais īpašums tiek piedāvāts pircējam, kurš nosolījis nākamo augstāko cenu.

35. Izsole tiek atzīta par nenotikušu un nodrošinājums netiek atmaksāts nevienam no izsoles dalībniekiem, ja neviens no viņiem nav pārsolījis izsoles sākumcenu.

VII. Izsoles rezultātu apstiprināšana un līguma noslēgšana

36. Komisija 7 (septiņu darba dienu laikā) izsniedz paziņojumu par pirkuma summu.

37. Izsoles dalībniekam, kurš nosolījis augstāko cenu, viena mēneša laikā pēc paziņojuma saņemšanas jāpārskaita norādītajā kontā pirkuma summu, kas atbilst starpībai starp augstāko nosolīto cenu un iemaksāto nodrošinājumu. Pēc maksājumu veikšanas maksājumu apliecinošie dokumenti iesniedzami Tukuma novada pašvaldībā Talsu ielā 4, Tukumā, Komisijas locekli Dzintrai Šmitei vai uz e-pasta adresi: dzintra.smite@tukums.lv.

38. Ja īpašumu nosolījušais izsoles dalībnieks šo noteikumu 37.punktā noteiktajā termiņā nav norēķinājies šajos noteikumos minētajā kārtībā, viņš zaudē tiesības uz nosolīto īpašumu. Izsoles nodrošinājums attiecīgajam dalībniekam netiek atmaksāts.

39. Ja nosolītājs noteiktajā laikā nav samaksājis nosolīto cenu, Komisija par to informē izsoles dalībnieku, kurš nosolījis nākamo augstāko cenu un šim izsoles dalībniekam ir tiesības 2 (divu mēnešu) laikā no paziņojuma saņemšanas dienas paziņot Komisijai par īpašuma pirkšanu par paša solīto augstāko cenu un samaksāt nosolīto naudas summu uz norādīto bankas kontu.

40. Ja 39.punktā noteiktais izsoles dalībnieks no īpašuma pirkuma atsakās vai norādītajā termiņā nenorēķinās par pirkumu, izsole tiek uzskatīta par nenotikušu.

Lēmumu par turpmāko atsavināšanas procesu pieņem Komisija un lēmumu apstiprina Tukuma novada Dome.

41. Pirkuma līgumu pircējs paraksta 30 (trīsdesmit) dienu laikā pēc izsoles rezultātu apstiprināšanas Tukuma novada Domes sēdē.

VIII. Nenotikušās izsoles

42. Izsoles komisija pieņem lēmumu par izsoles atzīšanu par nenotikušu, ja:

42.1. uz izsoli nav autorizēts neviens izsoles dalībnieks;

42.2. izsole bijusi izziņota, pārkāpjot šos noteikumus vai Publiskas personas mantas atsavināšanas likuma nosacījumus;

42.3. tiek noskaidrots, ka nepamatoti noraidīta kāda dalībnieka piedalīšanās izsolē vai nepareizi noraidīts kāds pārsolījums;

42.4. neviens izsoles dalībnieks nav pārsolījis izsoles sākumcenu;

42.5. vienīgais izsoles dalībnieks, kurš nosolījis izsolāmo īpašumu, nav parakstījis izsolāmā īpašuma pirkuma līgumu;

42.6. neviens no izsoles dalībniekiem, kurš atzīts par nosolītāju, neveic pirkuma maksas samaksu šajos noteikumos norādītajā termiņā;

42.7. izsolāmo mantu nopirkusi persona, kurai nav bijušas tiesības piedalīties izsolē.

IX. Īpašie noteikumi

43. Starp izsoles dalībniekiem aizliegta vienošanās, kas varētu ietekmēt izsoles rezultātus un gaitu.

44. Izsoles uzvarētājs no pirkuma līguma noslēgšanas brīža ir atbildīgs par Nekustamā īpašuma uzturēšanu kārtībā un nekustamā īpašuma nodokļa maksājumiem atbilstoši Latvijas Republikas normatīvo aktu prasībām.

45. Izdevumus par pirkuma līguma noslēgšanu un īpašuma tiesību nostiprināšanu zemesgrāmatā sedz pircējs.

46. Īpašuma tiesības uz Nekustamo īpašumu Pircējam pāriet pēc nosolītās summas samaksas, Tukuma novada Domes lēmuma pieņemšanas par izsoles rezultātu apstiprināšanu, pircēja noteikšanu un pirkuma līguma slēgšanu, pirkuma līguma noslēgšanas un īpašuma tiesību nostiprināšanas zemesgrāmatā.

47. Pircēja pienākums ir ne vēlāk kā 3 (trīs) mēnešu laikā no Nekustamā īpašuma Pirkuma līguma parakstīšanas brīža iesniegt Zemgales rajona tiesā dokumentus Pircēja īpašuma tiesību uz Nekustamo īpašumu nostiprināšanai zemesgrāmatā. Ja Pircējs neizpilda šajā punktā minētās prasības paredzētajā termiņā, Pārdevējs var pieprasīt Pircējam samaksāt līgumsodu par katru nokavēto mēnesi 10,00 *euro* (desmit *euro*), bet kopā ne vairāk kā 10% no pirkuma maksas. Līgumsoda samaksas pienākums iestājas nākamajā dienā pēc īpašuma tiesību reģistrēšanai minētā termiņa iestāšanās.

48. Izsoles pretendenti, dalībnieki piekrīt, ka Tukuma novada pašvaldība veic personas datu apstrādi, pārbaudot sniegto ziņu patiesumu.

X. Izsoles norises un rezultātu apstrīdēšana

49. Sūdzības par Komisijas darbībām iesniedzamas Tukuma novada Domei rakstiskā veidā 5 (piecu) darba dienu laikā no izsoles noslēguma datuma.

50. Visā, kas nav atrunāts Izsoles noteikumos, jāvadās saskaņā ar Publiskas personas mantas atsavināšanas likuma nosacījumiem.

Domes priekšsēdētājs

(personiskais paraksts)

N.Rečs



TUKUMA NOVADA DOME

Reģistrācijas Nr.90000050975

Talsu iela 4, Tukums, Tukuma novads, LV-3101,
tālrunis 63122707, mobilais tālrunis 26603299, 29288876
www.tukums.lv e-pasts: pasts@tukums.lv

L Ē M U M S

Tukumā

2021.gada 28.aprīlī

prot.Nr.6, 50.§

Par pašvaldības nekustamā īpašuma Abavas ielā 17, Pūrē, Pūres pagastā, Tukuma novadā, izsoles rezultātiem un otrās izsoles noteikumu apstiprināšanu

Tukuma novada Domes (turpmāk – Dome) Īpašumu apsaimniekošanas un privatizācijas komisijas no 2021. gada 12. februāra līdz 2021. gada 14. martam rīkotajā pašvaldības nekustamā īpašuma Abavas ielā 17, Pūrē, Pūres pagastā, Tukuma novadā, kadastra Nr. 9074 008 0380, 0,1812 ha platībā (turpmāk – Nekustamais īpašums), elektroniskajā izsolē nepieteicās neviens pretendents.

Publiskas personas mantas atsavināšanas likuma 31. panta pirmā daļa noteic, *ja neviens pircējs nav pārsolījis izsoles sākumcenu [...], izsole ar augšupejošu soli atzīstama par nenotikušu*, savukārt 32. panta pirmās daļas 1. punkts noteic, *ja nekustamā īpašuma pirmajā izsolē neviens nav pārsolījis izsoles sākumcenu, var rīkot otro izsoli ar augšupejošu soli, kurā institūcija, kas organizē nekustamā īpašuma atsavināšanu, var pazemināt izsoles sākumcenu ne vairāk par 20 procentiem*.

Saskaņā ar sertificēta vērtētāja SIA „Interbaltija” (īpašumu vērtētājs Arnis Zeilis, profesionālās kvalifikācijas sertifikāts Nr. 23) 2020. gada 12. novembra novērtējumu Nekustamā īpašuma tirgus vērtība ir 1600,00 *euro* (viens tūkstotis seši simti *euro*). Domes izdevumi par SIA „Interbaltija” pakalpojumiem ir 181,50 *euro* (viens simts astoņdesmit viens *euro*, 50 *centi*). Pirmās izsoles sākuma cena bija noteikta 5000,00 *euro* (pieci tūkstoši *euro*). Domes Īpašumu apsaimniekošanas un privatizācijas komisija 2021. gada 7. aprīlī pieņēma lēmumu rīkot Nekustamā īpašuma otro elektronisko izsoli, nesamazinot pirmās izsoles sākuma cenu un nosakot otrās izsoles sākuma cenu 5000,00 *euro* (pieci tūkstoši *euro*).

Pamatojoties uz likuma „Par pašvaldībām” 14.panta pirmās daļas 2.punktu *Pildot savas funkcijas, pašvaldībām likumā noteiktajā kārtībā ir tiesības: iegūt un atsavināt kustamo un nekustamo mantu, privatizēt pašvaldību īpašuma objektus, slēgt darījumus, kā arī veikt citas privāttiesiska rakstura darbības*, Publiskas personas finanšu līdzekļu un mantas izšķērdēšanas novēršanas likuma 3.panta pirmās daļas 1. un 2.punktu un Publiskas personas mantas atsavināšanas likuma 31.panta pirmo daļu un 32.panta pirmās daļas 1.punktu, Dome nolemj:

1. atzīt Domes Īpašumu apsaimniekošanas un privatizācijas komisijas no 2021. gada 12. februāra līdz 2021. gada 14. martam rīkoto Nekustamā īpašuma elektronisko izsoli par nenotikušu,

2. uzdot Domes Īpašumu apsaimniekošanas un privatizācijas komisijai rīkot Nekustamā īpašuma otro elektronisko izsoli ar augšupejošu soli, saglabājot nemainīgu un nosakot Nekustamā īpašuma sākuma cenu **5000,00 *euro*** (pieci tūkstoši *euro*),

3. apstiprināt Nekustamā īpašuma otrās izsoles noteikumus Nr.33 (pielikumā),

4. informāciju par izsoli publicēt laikrakstā „Latvijas Vēstnesis”, elektronisko izsoļu vietnē <https://izsoles.ta.gov.lv>, Domes informatīvajā izdevumā „Tukuma Laiks” un pašvaldības tīmekļa vietnē www.tukums.lv.

5. kontroli par lēmuma izpildi uzdot pašvaldības izpilddirektorei Inese Valterei.

Domes priekšsēdētājs

(personiskais paraksts)

N.Rečs



TUKUMA NOVADA DOME

Reģistrācijas Nr.90000050975
Talsu iela 4, Tukums, Tukuma novads, LV-3101,
tālrunis 63122707, mobilais tālrunis 26603299, 29288876
www.tukums.lv e-pasts: pasts@tukums.lv

APSTIPRINĀTI
ar Tukuma novada Domes
28.04.2021.
lēmumu (prot. Nr.6, 50.§)

IZSOLES NOTEIKUMI

Tukumā

2021. gada 28.aprīlī

Nr.33
(prot. Nr.6, 50.§)

**Par pašvaldības nekustamā īpašuma
Abavas ielā 17, Pūrē, Pūres pagastā,
Tukuma novadā, otro elektronisko izsoli**

I. Vispārīgie jautājumi

1. Izsoles pamatojums – Tukuma novada Domes 2021. gada 28.aprīļa lēmums „Par pašvaldības nekustamā īpašuma Abavas ielā 17, Pūrē, Pūres pagastā, Tukuma novadā, izsoles rezultātiem un otrās izsoles noteikumu apstiprināšanu” (prot. Nr.6, 50.§).

2. Izsoles rīkotājs – Tukuma novada Domes Īpašumu apsaimniekošanas un privatizācijas komisija (turpmāk – Komisija) Talsu ielā 4, Tukumā, Tukuma novadā, LV - 3101.

3. Izsoles mērķis – atsavināt nekustamo īpašumu Abavas ielā 17, Pūrē, Pūres pagastā, Tukuma novadā (turpmāk – Nekustamais īpašums), un nodot to Pircēja īpašumā.

II. Informācija par nekustamo īpašumu

4. Informācija par nekustamo īpašumu:

4.1.	Nekustamā īpašuma nosaukums	Abavas iela 17, Pūre, Pūres pagasts, Tukuma novads
4.2.	Kadastra numurs	9074 008 0380
4.3.	Nekustamā īpašuma sastāvs	Zemes gabals (kadastra apzīmējums 9074 008 0372) 0,1812 ha platībā
4.4.	Īpašnieks	Tukuma novada Dome
4.5.	Apgrūtinājumi	Ekspluatācijas aizsargjoslas teritorija gar ielu vai ceļu – sarkanā līnija 0,0074 ha
4.6.	Cita svarīga informācija	Lietošanas mērķis - zeme, uz kuras galvenā saimnieciskā darbība ir individuālo dzīvojamo māju apbūve (NĪLM 0601). Saskaņā ar Tukuma novada Teritorijas plānojumu 2011. - 2023.gadam, zemes vienības plānotais (atļautais) zemes lietošanas veids ir savrupmāju apbūves teritorija.

4.7. Papildus informācija par Nekustamo īpašumu, iepriekš sazinoties ar Pūres un Jaunsātu pagasta pārvaldes vadītāja p.i. Edgaru Keirānu, mob. tālr. 28664673

III. Izsoles veids, maksājumi un samaksas kārtība

5. Izsoles veids - **elektroniska izsole** ar augšupejošu soli.
6. Maksāšanas līdzekļi - 100% *euro*.
7. Izsoles sākuma cena (nosacītā cena) **5000,00 euro** (pieci tūkstoši *euro*).
8. Izsoles pirmais un turpmākie solīšanas soli **50,00 euro** (piecdesmit *euro*).
9. Izsoles reģistrācijas maksa **20,00 euro** (divdesmit *euro*) jāiemaksā atbilstoši elektronisko izsoļu vietnē <https://izsoles.ta.gov.lv> norādītajiem nosacījumiem.
10. Izsoles nodrošinājums – **500 euro** (pieci simti *euro*) (10% apmērā no izsolāmā objekta sākuma cenas - nosacītās cenas) no izsoles sākuma 20 (divdesmit) dienu laikā izsoles dalībniekam jāpārskaita Tukuma novada Domes, reģistrācijas Nr. 90000050975, AS „Swedbank” norēķinu kontā: LV17HABA0001402040731, kods: HABALV22 ar atzīmi "**Nekustamā īpašuma Abavas iela 17, Pūrē, Pūres pagastā, Tukuma novadā otrās izsoles nodrošinājums**".
11. Samaksa par pirkumu – jāpārskaita **viena mēneša** laikā no izsoles noslēguma dienas.
12. Nodrošinājums tiek ieskaitīts Nekustamā īpašuma pirkuma maksā uzvarējušajam dalībniekam.
13. Ja pretendents nav iemaksājis izsoles nodrošinājumu un izsoles reģistrācijas maksu, tas pie izsoles netiek pielaists.

IV. Izsoles subjekts

14. Par izsoles dalībnieku var kļūt jebkura fiziska vai juridiskā persona, kurai ir tiesības iegūt Latvijas Republikā nekustamo īpašumu, tanī skaitā lauksaimniecības zemi, un kura līdz **2021. gada 3. jūnijam** ir iemaksājusi šo noteikumu 10. punktā minēto nodrošinājumu un autorizēta dalībai izsolē, kurai nav Valsts ieņēmumu dienesta administrēto nodokļu (nodevu) parādu Latvijas Republikā, vai valstī, kurā tas reģistrēts, tajā skaitā, valsts sociālās apdrošināšanas iemaksu parādi, kas kopsummā pārsniedz 150,00 *euro*, kā arī maksājumu (nodokļi, nomas maksājumi utt.) parādi attiecībā pret Tukuma novada pašvaldību.
15. Izsoles dalībniekam nedrīkst būt pasludināta maksātnespēja, tam nav uzsākts likvidācijas process, tā saimnieciskā darbība nav apturēta vai pārtraukta, nav uzsākta tiesvedība par darbības izbeigšanu, maksātnespēju vai bankrotu.

V. Izsoles pretendentu reģistrēšana Izsoļu dalībnieku reģistrā

16. Pretendentu reģistrācija notiek **no 2021. gada 14. maija plkst. 13:00 līdz 2021. gada 3. jūnija plkst. 23:59** elektronisko izsoļu vietnē <https://izsoles.ta.gov.lv> uzturētā Izsoļu dalībnieku reģistrā pēc oficiāla paziņojuma par izsoli publicēšanas Latvijas Republikas oficiālajā izdevumā "Latvijas Vēstnesis" tīmekļa vietnē www.vestnesis.lv.
17. Izsoles pretendenti - fiziska persona, kura vēlas savā vai citas fiziskas vai juridiskas personas vārdā pieteikties izsolei, elektronisko izsoļu vietnē <https://izsoles.ta.gov.lv> norāda:
 - 17.1. Fiziska persona:
 - 17.1.1. Vārdu, uzvārdu;
 - 17.1.2. Personas kodu vai dzimšanas datumu (persona, kurai nav piešķirts personas kods);
 - 17.1.3. Kontaktadresi;
 - 17.1.4. Personu apliecinoša dokumenta veidu un numuru;
 - 17.1.5. Norēķinu rekvizītus (kredītiestādes konta numurs, uz kuru personai atmaksājama nodrošinājuma summa);
 - 17.1.6. Personas papildu kontaktinformāciju – elektroniskā pasta adresi un tālruņa numuru (ja tāds ir).
 - 17.2. Fiziska persona, kura pārstāv citu fizisku vai juridisku personu, papildus 17.1.apakšpunktā norādītajam, sniedz informāciju par:
 - 17.2.1. Pārstāvamās personas veidu;
 - 17.2.2. Vārdu, uzvārdu fiziskai personai vai nosaukumu juridiskai personai;
 - 17.2.3. Personas kodu vai dzimšanas datumu (ārzemniekam) fiziskai personai vai reģistrācijas numuru juridiskai personai;

- 17.2.4. Kontaktadresi;
- 17.2.5. Personu apliecinoša dokumenta veidu un numuru fiziskai personai;
- 17.2.6. Informāciju par notariāli apliecinātu pilnvaru, ja reģistrēts lietotājs izsolē pārstāv citu fizisku personu, vai informāciju par rakstiski noformētu pilnvaru vai dokumentu, kas apliecina reģistrēta lietotāja tiesības pārstāvēt juridisku personu bez īpaša pilnvarojuma, ja reģistrēts lietotājs pārstāv juridisku personu;
- 17.2.7. Informāciju par pilnvarojuma apjomu (pārstāvības tiesības konkrētai izsolei, vairākām konkrētām izsolēm, uz noteiktu laiku, pastāvīgi);
- 17.2.8. Attiecīgās lēmēj institūcijas lēmumu par nekustamā īpašuma iegādi juridiskajai personai.
18. Reģistrējoties Izsoļu dalībnieku reģistrā, persona iepazīstas ar elektronisko izsoļu vietnes lietošanas noteikumiem un apliecina noteikumu ievērošanu, kā arī par sevi sniegto datu pareizību.
19. Ziņas par personu iekļauj Izsoļu dalībnieku reģistrā, saskaņā ar personas iesniegumu. Iesniegumu persona iesniedz patstāvīgi, izmantojot elektronisko izsoļu vietnē pieejamo elektronisko pakalpojumu *"Par e-izsoļu vietnes dalībnieka dalību konkrētā izsolē"* un identificējoties ar vienu no vienotajā valsts un pašvaldību portālā www.latvija.lv piedāvātajiem identifikācijas līdzekļiem.
20. Reģistrēts lietotājs, kurš vēlas piedalīties izsludinātajā izsolē, elektronisko izsoļu vietnē nosūta izsoles rīkotājam lūgumu par autorizēšanu dalībai konkrētā izsolē un izsoles sludinājumā norādītajā izsoles rīkotāja kontā iemaksā izsoles nodrošinājuma summu sludinājumā noteiktajā apmērā, kā arī sedz maksu par dalību izsolē vietnes administratoram normatīvajos aktos noteiktajā apmērā saskaņā ar elektronisko izsoļu vietnē reģistrētam lietotājam sagatavotu rēķinu.
21. Komisija autorizē izsoles pretendentu, kurš izpildījis izsoles priekšnoteikumus, dalībai izsolē 7 (septiņu) dienu laikā, izmantojot elektronisko izsoļu vietnē pieejamo rīku.
22. Informāciju par autorizēšanu dalībai izsolē Komisija reģistrētam lietotājam nosūta elektroniski uz elektronisko izsoļu vietnē reģistrētam lietotājam izveidoto kontu.
23. Autorizējot personu izsolei, katram solītājam elektronisko izsoļu vietnes sistēma automātiski izveido unikālu identifikatoru.
24. Izsoles pretendents netiek reģistrēts, ja:
- 24.1. nav vēl iestājies vai ir beidzies pretendenta reģistrācijas termiņš;
- 24.2. ja nav izpildīti visi šo noteikumu 17.1.apakšpunktā vai 17.2.apakšpunktā minētie norādījumi;
- 24.3. konstatēts, ka pretendents ir izsoles noteikumu 14.punktā minētās parādsaistības;
- 24.4. fiziskā vai juridiskā persona saskaņā ar spēkā esošajiem normatīvajiem aktiem nevar iegūt savā īpašumā zemi.
25. Komisija nav tiesīga līdz izsoles sākumam sniegt informāciju par izsoles pretendentiem.

VI. Izsoles norise

26. Izsole sākas elektronisko izsoļu vietnē <https://izsoles.ta.gov.lv> **2021. gada 14. maijā plkst.13:00 un noslēdzas 2021. gada 14. jūnijā plkst. 13:00.**
27. Izsolei autorizētie dalībnieki drīkst izdarīt solījumus visā izsoles norises laikā.
28. Ja pēdējo piecu minūšu laikā pirms izsoles noslēgšanai noteiktā laika tiek reģistrēts solījums, izsoles laiks automātiski tiek pagarināts par 5 (piecām) minūtēm.
29. Ja pēdējās stundas laikā pirms izsoles noslēgšanas tiek konstatēti būtiski tehniski traucējumi, kas var ietekmēt izsoles rezultātu, un tie nav saistīti ar sistēmas drošības pārkāpumiem, izsoles laiks automātiski tiek pagarināts līdz nākamās darbadienas plkst. 13:00.
30. Pēc izsoles noslēgšanas solījumus neregistrē un elektronisko izsoļu vietnē tiek norādīts izsoles noslēgums datums, laiks un pēdējais izdarītais solījums.

31. Komisija var pārtraukt izsoli, ja tās norises laikā saņemts elektronisko izsoļu vietnes drošības pārvaldnieka paziņojums par būtiskiem tehniskiem traucējumiem, kas var ietekmēt izsoles rezultātu. Paziņojumu par izsoles pārtraukšanu publicē elektronisko izsoļu vietnē.

32. Pēc izsoles slēgšanas sistēma automātiski sagatavo izsoles aktu, kuru Komisija apstiprina septiņu dienu laikā pēc izsoles.

33. Izsoles dalībniekiem, kuri piedalījušies izsolē, bet nav nosolījuši izsoles Nekustamo īpašumu, 5 (piecu) darba dienu laikā tiek atmaksāts izsoles nodrošinājums, izņemot juridisku personu, kura nosolījusi visaugstāko cenu, bet kurai konstatēti šo noteikumu 14.punktā un 15.punktā minētie nosacījumi, kā rezultātā tā zaudē iesniegto nodrošinājumu.

34. Ja juridiskajai personai, kura nosolījusi visaugstāko cenu, konstatēts nodokļu parāds, Nekustamais īpašums tiek piedāvāts pircējam, kurš nosolījis nākamo augstāko cenu.

35. Izsole tiek atzīta par nenotikušu un nodrošinājums netiek atmaksāts nevienam no izsoles dalībniekiem, ja neviens no viņiem nav pārsolījis izsoles sākumcenu.

VII. Izsoles rezultātu apstiprināšana un līguma noslēgšana

36. Komisija 7 (septiņu darba dienu laikā) izsniedz paziņojumu par pirkuma summu.

37. Izsoles dalībniekam, kurš nosolījis augstāko cenu, viena mēneša laikā pēc paziņojuma saņemšanas jāpārskaita norādītajā kontā pirkuma summu, kas atbilst starpībai starp augstāko nosolīto cenu un iemaksāto nodrošinājumu. Pēc maksājumu veikšanas maksājumu apliecinošie dokumenti iesniedzami Tukuma novada pašvaldībā Talsu ielā 4, Tukumā, Komisijas locekli Dzintrai Šmitei vai uz e-pasta adresi: dzintra.smite@tukums.lv.

38. Ja īpašumu nosolījušais izsoles dalībnieks šo noteikumu 37.punktā noteiktajā termiņā nav norēķinājies šajos noteikumos minētajā kārtībā, viņš zaudē tiesības uz nosolīto īpašumu. Izsoles nodrošinājums attiecīgajam dalībniekam netiek atmaksāts.

39. Ja nosolītājs noteiktajā laikā nav samaksājis nosolīto cenu, Komisija par to informē izsoles dalībnieku, kurš nosolījis nākamo augstāko cenu un šim izsoles dalībniekam ir tiesības 2 (divu mēnešu) laikā no paziņojuma saņemšanas dienas paziņot Komisijai par īpašuma pirkšanu par paša solīto augstāko cenu un samaksāt nosolīto naudas summu uz norādīto bankas kontu.

40. Ja 39.punktā noteiktais izsoles dalībnieks no īpašuma pirkuma atsakās vai norādītajā termiņā nenorēķinās par pirkumu, izsole tiek uzskatīta par nenotikušu.

Lēmumu par turpmāko atsavināšanas procesu pieņem Komisija un lēmumu apstiprina Tukuma novada Dome.

41. Pirkuma līgumu pircējs paraksta 30 (trīsdesmit) dienu laikā pēc izsoles rezultātu apstiprināšanas Tukuma novada Domes sēdē.

VIII. Nenotikušās izsoles

42. Komisija pieņem lēmumu par izsoles atzīšanu par nenotikušu, ja:

42.1. uz izsoli nav autorizēts neviens izsoles dalībnieks;

42.2. izsole bijusi izziņota, pārkāpjot šos noteikumus vai Publiskas personas mantas atsavināšanas likuma nosacījumus;

42.3. tiek noskaidrots, ka nepamatoti noraidīta kāda dalībnieka piedalīšanās izsolē vai nepareizi noraidīts kāds pārsolījums;

42.4. neviens izsoles dalībnieks nav pārsolījis izsoles sākumcenu;

42.5. vienīgais izsoles dalībnieks, kurš nosolījis izsolāmo īpašumu, nav parakstījis izsolāmā īpašuma pirkuma līgumu;

42.6. neviens no izsoles dalībniekiem, kurš atzīts par nosolītāju, neveic pirkuma maksas samaksu šajos noteikumos norādītajā termiņā;

42.7. izsolāmo mantu nopirkusi persona, kurai nav bijušas tiesības piedalīties izsolē.

IX. Īpašie noteikumi

43. Starp izsoles dalībniekiem aizliegta vienošanās, kas varētu ietekmēt izsoles rezultātus un gaitu.

44. Izsoles uzvarētājs no pirkuma līguma noslēgšanas brīža ir atbildīgs par Nekustamā īpašuma uzturēšanu kārtībā un nekustamā īpašuma nodokļa maksājumiem atbilstoši Latvijas Republikas normatīvo aktu prasībām.

45. Izdevumus par pirkuma līguma noslēgšanu un īpašuma tiesību nostiprināšanu zemesgrāmatā sedz pircējs.

46. Īpašuma tiesības uz Nekustamo īpašumu Pircējam pāriet pēc nosolītās summas samaksas, Tukuma novada Domes lēmuma pieņemšanas par izsoles rezultātu apstiprināšanu, pircēja noteikšanu un pirkuma līguma slēgšanu, pirkuma līguma noslēgšanas un īpašuma tiesību nostiprināšanas zemesgrāmatā.

47. Pircēja pienākums ir ne vēlāk kā 3 (trīs) mēnešu laikā no Nekustamā īpašuma Pirkuma līguma parakstīšanas brīža iesniegt Zemgales rajona tiesā dokumentus Pircēja īpašuma tiesību uz Nekustamo īpašumu nostiprināšanai zemesgrāmatā. Ja Pircējs neizpilda šajā punktā minētās prasības paredzētajā termiņā, Pārdevējs var pieprasīt Pircējam samaksāt līgumsodu par katru nokavēto mēnesi 10,00 *euro* (desmit euro), bet kopā ne vairāk kā 10% no pirkuma maksas. Līgumsoda samaksas pienākums iestājas nākamajā dienā pēc īpašuma tiesību reģistrēšanai minētā termiņa iestāšanās.

48. Izsoles pretendenti, dalībnieki piekrīt, ka Tukuma novada pašvaldība veic personas datu apstrādi, pārbaudot sniegto ziņu patiesumu.

X. Izsoles rezultātu apstrīdēšana

49. Sūdzības par izsoles komisijas darbībām iesniedzamas Tukuma novada Domei rakstiskā veidā 5 (piecu) darba dienu laikā no izsoles noslēguma datuma.

50. Visā, kas nav atrunāts Izsoles noteikumos, jāvadās saskaņā ar Publiskas personas mantas atsavināšanas likuma nosacījumiem.

Domes priekšsēdētājs

(personiskais paraksts)

N.Rečs



TUKUMA NOVADA DOME

Reģistrācijas Nr.90000050975

Talsu iela 4, Tukums, Tukuma novads, LV-3101,
tālrunis 63122707, mobilais tālrunis 26603299, 29288876

www.tukums.lv e-pasts: pasts@tukums.lv

L Ē M U M S

Tukumā

2021.gada 28.aprīlī

prot.Nr.6, 51.§

Par pašvaldības nekustamā īpašuma Abavas ielā 19, Pūrē, Pūres pagastā, Tukuma novadā, izsoles rezultātiem un otrās izsoles noteikumu apstiprināšanu

Tukuma novada Domes (turpmāk – Dome) Īpašumu apsaimniekošanas un privatizācijas komisijas no 2021. gada 12. februāra līdz 2021. gada 14. martam rīkotajā pašvaldības nekustamā īpašuma Abavas ielā 19, Pūrē, Pūres pagastā, Tukuma novadā, kadastra Nr. 9074 008 0381, 0,1764 ha platībā ar kadastra apzīmējumu 9074 008 0373 (turpmāk – Nekustamais īpašums), elektroniskajā izsolē pieteicās viens pretendents.

Saskaņā ar Domes 2021. gada 27. janvāra izsoles noteikumu Nr.8 “Par pašvaldības nekustamā īpašuma Abavas iela 19, Pūrē, Pūres pagastā, Tukuma novadā, elektronisko izsoli” (prot.Nr.2, 41.§) 42.6. apakšpunktu *Komisija pieņem lēmumu par izsoles atzīšanu par nenotikušu, ja neviens no izsoles dalībniekiem, kurš atzīts par nosolītāju, neveic pirkuma maksas samaksu šajos noteikumos norādītajā termiņā.*

Vienīgā Nekustamo īpašumu nosolījusī pretendente izsoles noteikumos noteiktā termiņā – līdz 2021. gada 6. aprīlim, nav norēķinājusies ar Domi, līdz ar to, zaudējusi tiesības uz nosolīto īpašumu un izsole uzskatāma par nenotikušu. Izsoles nodrošinājums (500,00 euro) attiecīgajam izsoles dalībniekam netiek atmaksāts.

Publiskas personas mantas atsavināšanas likuma 31. panta pirmā daļa noteic, *ja neviens pircējs nav pārsolījis izsoles sākumcenu [..], izsole ar augšupejošu soli atzīstama par nenotikušu”,* savukārt 32. panta pirmās daļas 1. punkts noteic, *ja nekustamā īpašuma pirmajā izsolē neviens nav pārsolījis izsoles sākumcenu, var rīkot otro izsoli ar augšupejošu soli, kurā institūcija, kas organizē nekustamā īpašuma atsavināšanu, var pazemināt izsoles sākumcenu ne vairāk par 20 procentiem.*

Saskaņā ar sertificēta vērtētāja SIA „Interbaltija” (īpašumu vērtētājs Arnis Zeilis, profesionālās kvalifikācijas sertifikāts Nr. 23) 2020. gada 12. novembra novērtējumam, Nekustamā īpašuma tirgus vērtība ir 1600,00 euro (viens tūkstotis seši simti euro). Domes izdevumi par SIA „Interbaltija” pakalpojumiem ir 181,50 euro (viens simts astoņdesmit viens euro, 50 centi). Pirmās izsoles sākuma cena bija 5000,00 euro (pieci tūkstoši euro). Domes Īpašumu apsaimniekošanas un privatizācijas komisija 2021. gada 7. aprīlī pieņēma lēmumu rīkot Nekustamā īpašuma otro elektronisko izsoli, nesamazinot pirmās izsoles sākuma cenu un nosakot otrās izsoles sākuma cenu 5000,00 euro (pieci tūkstoši euro).

Pamatojoties uz likuma „Par pašvaldībām” 14.panta pirmās daļas 2.punktu *Pildot savas funkcijas, pašvaldībām likumā noteiktajā kārtībā ir tiesības: iegūt un atsavināt kustamo un nekustamo mantu, privatizēt pašvaldību īpašuma objektus, slēgt darījumus, kā arī veikt citas privāttiesiska rakstura darbības,* 21.panta pirmās daļas 17.punktu, kas noteic, ka tikai Dome var lemt par pašvaldības nekustamā īpašuma atsavināšanu, 77.panta ceturto daļu, Publiskas personas finanšu līdzekļu un mantas izšķērdēšanas novēršanas likuma 3.panta pirmās daļas 1. un 2.punktu, Publiskas personas mantas atsavināšanas likuma 31.panta pirmo daļu un 32.panta pirmās daļas 1.punktu, Domes 2021. gada 27. janvāra izsoles noteikumu Nr.8 “Par pašvaldības nekustamā

īpašuma Abavas iela 19, Pūrē, Pūres pagastā, Tukuma novadā, elektronisko izsoli” (prot.Nr.2, 41.§) 42.6. apakšpunktu:

1. atzīt Domes Īpašumu apsaimniekošanas un privatizācijas komisijas no 2021. gada 12. februāra līdz 2021. gada 14. martam rīkoto Nekustamā īpašuma izsoli par nenotikušu,

2. uzdot Domes Īpašumu apsaimniekošanas un privatizācijas komisijai rīkot Nekustamā īpašuma otro elektronisko izsoli ar augšupejošu soli, nosakot Nekustamā īpašuma sākuma cenu **5000,00 euro** (pieci tūkstoši euro),

3. apstiprināt Nekustamā īpašuma otrās izsoles noteikumus Nr.34 (pielikumā),

4. informāciju par izsoli publicēt laikrakstā „Latvijas Vēstnesis”, elektronisko izsoļu vietnē <https://izsoles.ta.gov.lv>, Domes informatīvajā izdevumā „Tukuma Laiks” un pašvaldības tīmekļa vietnē www.tukums.lv.

5. kontroli par lēmuma izpildi uzdot pašvaldības izpilddirektorei Inese Valterei.

Domes priekšsēdētājs

(personiskais paraksts)

N.Rečs



TUKUMA NOVADA DOME

Reģistrācijas Nr.90000050975
Talsu iela 4, Tukums, Tukuma novads, LV-3101,
tālrunis 63122707, mobilais tālrunis 26603299, 29288876
www.tukums.lv e-pasts: pasts@tukums.lv

APSTIPRINĀTI
ar Tukuma novada Domes
28.04.2021.
lēmumu (prot. Nr.6, 51.§)

IZSOLES NOTEIKUMI

Tukumā

2021. gada 28.aprīlī

Nr.34
(prot. Nr.6, 51.§)

**Par pašvaldības nekustamā īpašuma
Abavas ielā 19, Pūrē, Pūres pagastā,
Tukuma novadā, otro elektronisko izsoli**

I. Vispārīgie jautājumi

1. Izsoles pamatojums – Tukuma novada Domes (turpmāk – Dome) 2021. gada 28.aprīļa lēmums „Par pašvaldības nekustamā īpašuma Abavas ielā 19, Pūrē, Pūres pagastā, Tukuma novadā, izsoles rezultātiem un otrās izsoles noteikumu apstiprināšanu” (prot. Nr.6, 51.§).
2. Izsoles rīkotājs – Domes Īpašumu apsaimniekošanas un privatizācijas komisija (turpmāk – Komisija) Talsu ielā 4, Tukumā, Tukuma novadā, LV - 3101.
3. Izsoles mērķis – atsavināt nekustamo īpašumu Abavas ielā 19, Pūrē, Pūres pagastā, Tukuma novadā (turpmāk – Nekustamais īpašums), un nodot to Pircēja īpašumā.

II. Informācija par nekustamo īpašumu

4. Informācija par nekustamo īpašumu:

4.1.	Nekustamā īpašuma nosaukums	Abavas iela 19, Pūre, Pūres pagasts, Tukuma novads
4.2.	Kadastra numurs	9074 008 0381
4.3.	Nekustamā īpašuma sastāvs	Zemes gabals (kadastra apzīmējums 9074 008 0373) 0,1764 ha platībā
4.4.	Īpašnieks	Tukuma novada Dome
4.5.	Apgrūtinājumi	Ekspluatācijas aizsargjoslas teritorija gar ielu vai ceļu – sarkanā līnija 0,0064 ha
4.6.	Cita svarīga informācija	Lietošanas mērķis - zeme, uz kuras galvenā saimnieciskā darbība ir individuālo dzīvojamo māju apbūve (NĪLM 0601). Saskaņā ar Tukuma novada Teritorijas plānojumu 2011. - 2023.gadam, zemes vienības plānotais (atļautais) zemes lietošanas veids ir savrupmāju apbūves teritorija.

4.7. Papildus informācija par Nekustamo īpašumu, iepriekš sazinoties ar Pūres un Jaunsātu pagasta pārvaldes vadītāja p.i. Edgaru Keirānu, mob. tālr. 28664673.

III. Izsoles veids, maksājumi un samaksas kārtība

5. Izsoles veids - **elektroniska izsole** ar augšupejošu soli.
6. Maksāšanas līdzekļi - 100% *euro*.
7. Izsoles sākuma cena (nosacītā cena) **5000,00 euro** (pieci tūkstoši *euro*).
8. Izsoles pirmais un turpmākie solīšanas soli **50,00 euro** (piecdesmit *euro*).
9. Izsoles reģistrācijas maksa **20,00 euro** (divdesmit *euro*) jāiemaksā atbilstoši elektronisko izsoļu vietnē <https://izsoles.ta.gov.lv> norādītajiem nosacījumiem.
10. Izsoles nodrošinājums – **500 euro** (pieci simti *euro*) (10% apmērā no izsolāmā objekta sākuma cenas - nosacītās cenas) no izsoles sākuma 20 (divdesmit) dienu laikā izsoles dalībniekam jāpārskaita Domes, reģistrācijas Nr.90000050975, AS „Swedbank” norēķinu kontā: LV17HABA0001402040731, kods: HABALV22 ar atzīmi "**Nekustamā īpašuma Abavas iela 19, Pūrē, Pūres pagastā, Tukuma novadā otrās izsoles nodrošinājums**".
11. Samaksa par pirkumu – jāpārskaita **viena mēneša** laikā no izsoles noslēguma dienas.
12. Nodrošinājums tiek ieskaitīts Nekustamā īpašuma pirkuma maksā uzvarējušajam dalībniekam.
13. Ja pretendents nav iemaksājis izsoles nodrošinājumu un izsoles reģistrācijas maksu, pie izsoles netiek pielaists.

IV. Izsoles subjekts

14. Par izsoles dalībnieku var kļūt jebkura fiziska vai juridiskā persona, kurai ir tiesības iegūt Latvijas Republikā nekustamo īpašumu, tanī skaitā lauksaimniecības zemi, un kura līdz **2021. gada 3.jūnijam** ir iemaksājusi šo noteikumu 10. punktā minēto nodrošinājumu un ir autorizēta dalībai izsolē, kurai nav Valsts ieņēmumu dienesta administrēto nodokļu (nodevu) parādu Latvijas Republikā, vai valstī, kurā tas reģistrēts, tajā skaitā, valsts sociālās apdrošināšanas iemaksu parādi, kas kopsummā pārsniedz 150,00 *euro*, kā arī maksājumu (nodokļi, nomas maksājumi utt.) parādi attiecībā pret Tukuma novada pašvaldību.
15. Izsoles dalībniekam nedrīkst būt pasludināta maksātnespēja, tam nav uzsākts likvidācijas process, tā saimnieciskā darbība nav apturēta vai pārtraukta, nav uzsākta tiesvedība par darbības izbeigšanu, maksātnespēju vai bankrotu.

V. Izsoles pretendentu reģistrēšana Izsoļu dalībnieku reģistrā

16. Pretendentu reģistrācija notiek **no 2021. gada 14. maija plkst. 13:00 līdz 2021. gada 3. jūnijam plkst.23:59** elektronisko izsoļu vietnē <https://izsoles.ta.gov.lv> uzturētā Izsoļu dalībnieku reģistrā pēc oficiāla paziņojuma par izsoli publicēšanas Latvijas Republikas oficiālajā izdevumā "Latvijas Vēstnesis" tīmekļa vietnē www.vestnesis.lv.
17. Izsoles pretendenti - fiziska persona, kura vēlas savā vai citas fiziskas vai juridiskas personas vārdā pieteikties izsolei, elektronisko izsoļu vietnē <https://izsoles.ta.gov.lv> norāda:
 - 17.1. Fiziska persona:
 - 17.1.1. Vārdu, uzvārdu;
 - 17.1.2. Personas kodu vai dzimšanas datumu (persona, kurai nav piešķirts personas kods);
 - 17.1.3. Kontaktadresi;
 - 17.1.4. Personu apliecinoša dokumenta veidu un numuru;
 - 17.1.5. Norēķinu rekvizītus (kredītiestādes konta numurs, uz kuru personai atmaksājama nodrošinājuma summa);
 - 17.1.6. Personas papildu kontaktinformāciju – elektroniskā pasta adresi un tālruņa numuru (ja tāds ir).
 - 17.2. Fiziska persona, kura pārstāv citu fizisku vai juridisku personu, papildus 17.1.apakšpunktā norādītajam, sniedz informāciju par:
 - 17.2.1. Pārstāvamās personas veidu;
 - 17.2.2. Vārdu, uzvārdu fiziskai personai vai nosaukumu juridiskai personai;
 - 17.2.3. Personas kodu vai dzimšanas datumu (ārzemniekam) fiziskai personai vai reģistrācijas numuru juridiskai personai;

- 17.2.4. Kontaktadresi;
- 17.2.5. Personu apliecinoša dokumenta veidu un numuru fiziskai personai;
- 17.2.6. Informāciju par notariāli apliecinātu pilnvaru, ja reģistrēts lietotājs izsolē pārstāv citu fizisku personu, vai informāciju par rakstiski noformētu pilnvaru vai dokumentu, kas apliecina reģistrēta lietotāja tiesības pārstāvēt juridisku personu bez īpaša pilnvarojuma, ja reģistrēts lietotājs pārstāv juridisku personu;
- 17.2.7. Informāciju par pilnvarojuma apjomu (pārstāvības tiesības konkrētai izsolei, vairākām konkrētām izsolēm, uz noteiktu laiku, pastāvīgi);
- 17.2.8. Attiecīgās lēmējinstītūcijas lēmumu par nekustamā īpašuma iegādi juridiskajai personai.
18. Reģistrējoties Izsoļu dalībnieku reģistrā, persona iepazīstas ar elektronisko izsoļu vietnes lietošanas noteikumiem un apliecina noteikumu ievērošanu, kā arī par sevi sniegto datu pareizību.
19. Ziņas par personu iekļauj Izsoļu dalībnieku reģistrā, saskaņā ar personas iesniegumu. Iesniegumu persona iesniedz patstāvīgi, izmantojot elektronisko izsoļu vietnē pieejamo elektronisko pakalpojumu "*Par e-izsoļu vietnes dalībnieka dalību konkrētā izsolē*" un identificējoties ar vienu no vienotajā valsts un pašvaldību portālā www.latvija.lv piedāvātajiem identifikācijas līdzekļiem.
20. Reģistrēts lietotājs, kurš vēlas piedalīties izsludinātajā izsolē, elektronisko izsoļu vietnē nosūta izsoles rīkotājam lūgumu par autorizēšanu dalībai konkrētā izsolē un izsoles sludinājumā norādītajā izsoles rīkotāja kontā iemaksā izsoles nodrošinājuma summu sludinājumā noteiktajā apmērā, kā arī sedz maksu par dalību izsolē vietnes administratoram normatīvajos aktos noteiktajā apmērā saskaņā ar elektronisko izsoļu vietnē reģistrētam lietotājam sagatavotu rēķinu.
21. Komisija autorizē izsoles pretendentu, kurš izpildījis izsoles priekšnoteikumus, dalībai izsolē 7 (septiņu) dienu laikā, izmantojot elektronisko izsoļu vietnē pieejamo rīku.
22. Informāciju par autorizēšanu dalībai izsolē Komisija reģistrētam lietotājam nosūta elektroniski uz elektronisko izsoļu vietnē reģistrētam lietotājam izveidoto kontu.
23. Autorizējot personu izsolei, katram solītājam elektronisko izsoļu vietnes sistēma automātiski izveido unikālu identifikatoru.
24. Izsoles pretendents netiek reģistrēts, ja:
- 24.1. nav vēl iestājies vai ir beidzies pretendenta reģistrācijas termiņš;
- 24.2. ja nav izpildīti visi šo noteikumu 17.1.apakšpunktā vai 17.2.apakšpunktā minētie norādījumi;
- 24.3. konstatēts, ka pretendents ir izsoles noteikumu 14.punktā minētās parādsaistības;
- 24.4. fiziskā vai juridiskā persona saskaņā ar spēkā esošajiem normatīvajiem aktiem nevar iegūt savā īpašumā zemi.
25. Komisija nav tiesīga līdz izsoles sākumam sniegt informāciju par izsoles pretendentiem.

VI. Izsoles norise

26. Izsole sākas elektronisko izsoļu vietnē <https://izsoles.ta.gov.lv> **2021. gada 14. maijā plkst.13:00 un noslēdzas 2021. gada 14. jūnijā plkst. 13:00.**
27. Izsolei autorizētie dalībnieki drīkst izdarīt solījumus visā izsoles norises laikā.
28. Ja pēdējo piecu minūšu laikā pirms izsoles noslēgšanai noteiktā laika tiek reģistrēts solījums, izsoles laiks automātiski tiek pagarināts par 5 (piecām) minūtēm.
29. Ja pēdējās stundas laikā pirms izsoles noslēgšanas tiek konstatēti būtiski tehniski traucējumi, kas var ietekmēt izsoles rezultātu, un tie nav saistīti ar sistēmas drošības pārkāpumiem, izsoles laiks automātiski tiek pagarināts līdz nākamās darbadienas plkst. 13:00.
30. Pēc izsoles noslēgšanas solījumus neregistrē un elektronisko izsoļu vietnē tiek norādīts izsoles noslēgums datums, laiks un pēdējais izdarītais solījums.

31. Komisija var pārtraukt izsoli, ja tās norises laikā saņemts elektronisko izsoļu vietnes drošības pārvaldnieka paziņojums par būtiskiem tehniskiem traucējumiem, kas var ietekmēt izsoles rezultātu. Paziņojumu par izsoles pārtraukšanu publicē elektronisko izsoļu vietnē.

32. Pēc izsoles slēgšanas sistēma automātiski sagatavo izsoles aktu, kuru Komisija apstiprina septiņu dienu laikā pēc izsoles.

33. Izsoles dalībniekiem, kuri piedalījušies izsolē, bet nav nosolījuši izsoles Nekustamo īpašumu, 5 (piecu) darba dienu laikā tiek atmaksāts izsoles nodrošinājums, izņemot juridisku personu, kura nosolījusi visaugstāko cenu, bet kurai konstatēti šo noteikumu 14.punktā un 15.punktā minētie nosacījumi, kā rezultātā tā zaudē iesniegto nodrošinājumu.

34. Ja juridiskajai personai, kura nosolījusi visaugstāko cenu, konstatēts nodokļu parāds, Nekustamais īpašums tiek piedāvāts pircējam, kurš nosolījis nākamo augstāko cenu.

35. Izsole tiek atzīta par nenotikušu un nodrošinājums netiek atmaksāts nevienam no izsoles dalībniekiem, ja neviens no viņiem nav pārsolījis izsoles sākumcenu.

VII. Izsoles rezultātu apstiprināšana un līguma noslēgšana

36. Komisija 7 (septiņu darba dienu laikā) izsniedz paziņojumu par pirkuma summu.

37. Izsoles dalībniekam, kurš nosolījis augstāko cenu, viena mēneša laikā pēc paziņojuma saņemšanas jāpārskaita norādītajā kontā pirkuma summa, kas atbilst starpībai starp augstāko nosolīto cenu un iemaksāto nodrošinājumu. Pēc maksājumu veikšanas maksājumu apliecinošie dokumenti iesniedzami Tukuma novada pašvaldībā Talsu ielā 4, Tukumā, Komisijas locekli Dzintrai Šmitei vai uz e-pasta adresi: dzintra.smite@tukums.lv.

38. Ja īpašumu nosolījušais izsoles dalībnieks šo noteikumu 37.punktā noteiktajā termiņā nav norēķinājies šajos noteikumos minētajā kārtībā, viņš zaudē tiesības uz nosolīto īpašumu. Izsoles nodrošinājums attiecīgajam dalībniekam netiek atmaksāts.

39. Ja nosolītājs noteiktajā laikā nav samaksājis nosolīto cenu, Komisija par to informē izsoles dalībnieku, kurš nosolījis nākamo augstāko cenu un šim izsoles dalībniekam ir tiesības 2 (divu mēnešu) laikā no paziņojuma saņemšanas dienas paziņot Komisijai par īpašuma pirkšanu par paša solīto augstāko cenu un samaksāt nosolīto naudas summu uz norādīto bankas kontu.

40. Ja 39.punktā noteiktais izsoles dalībnieks no īpašuma pirkuma atsakās vai norādītajā termiņā nenorēķinās par pirkumu, izsole tiek uzskatīta par nenotikušu.

Lēmumu par turpmāko atsavināšanas procesu pieņem Komisija un lēmumu apstiprina Dome.

41. Pirkuma līgumu pircējs paraksta 30 (trīsdesmit) dienu laikā pēc izsoles rezultātu apstiprināšanas Domes sēdē.

VIII. Nenotikušās izsoles

42. Komisija pieņem lēmumu par izsoles atzīšanu par nenotikušu, ja:

42.1. uz izsoli nav autorizēts neviens izsoles dalībnieks;

42.2. izsole bijusi izziņota, pārkāpjot šos noteikumus vai Publiskas personas mantas atsavināšanas likuma nosacījumus;

42.3. tiek noskaidrots, ka nepamatoti noraidīta kāda dalībnieka piedalīšanās izsolē vai nepareizi noraidīts kāds pārsolījums;

42.4. neviens izsoles dalībnieks nav pārsolījis izsoles sākumcenu;

42.5. vienīgais izsoles dalībnieks, kurš nosolījis izsolāmo īpašumu, nav parakstījis izsolāmā īpašuma pirkuma līgumu;

42.6. neviens no izsoles dalībniekiem, kurš atzīts par nosolītāju, neveic pirkuma maksas samaksu šajos noteikumos norādītajā termiņā;

42.7. izsolāmo mantu nopirkusi persona, kurai nav bijušas tiesības piedalīties izsolē.

IX. Īpašie noteikumi

43. Starp izsoles dalībniekiem aizliegta vienošanās, kas varētu ietekmēt izsoles rezultātus un gaitu.

44. Izsoles uzvarētājs no pirkuma līguma noslēgšanas brīža ir atbildīgs par Nekustamā īpašuma uzturēšanu kārtībā un nekustamā īpašuma nodokļa maksājumiem atbilstoši Latvijas Republikas normatīvo aktu prasībām.

45. Izdevumus par pirkuma līguma noslēgšanu un īpašuma tiesību nostiprināšanu zemesgrāmatā sedz pircējs.

46. Īpašuma tiesības uz Nekustamo īpašumu Pircējam pāriet pēc nosolītās summas samaksas, Domes lēmuma pieņemšanas par izsoles rezultātu apstiprināšanu, pircēja noteikšanu un pirkuma līguma slēgšanu, pirkuma līguma noslēgšanas un īpašuma tiesību nostiprināšanas zemesgrāmatā.

47. Pircēja pienākums ir ne vēlāk kā 3 (trīs) mēnešu laikā no Nekustamā īpašuma Pirkuma līguma parakstīšanas brīža iesniegt Zemgales rajona tiesā dokumentus Pircēja īpašuma tiesību uz Nekustamo īpašumu nostiprināšanai zemesgrāmatā. Ja Pircējs neizpilda šajā punktā minētās prasības paredzētajā termiņā, Pārdevējs var pieprasīt Pircējam samaksāt līgumsodu par katru nokavēto mēnesi 10,00 *euro* (desmit euro), bet kopā ne vairāk kā 10% no pirkuma maksas. Līgumsoda samaksas pienākums iestājas nākamajā dienā pēc īpašuma tiesību reģistrēšanai minētā termiņa iestāšanās.

48. Izsoles pretendenti, dalībnieki piekrīt, ka Tukuma novada pašvaldība veic personas datu apstrādi, pārbaudot sniegto ziņu patiesumu.

X. Izsoles norises un rezultātu apstrīdēšana

49. Sūdzības par izsoles komisijas darbībām iesniedzamas Domei rakstiskā veidā 5 (piecu) darba dienu laikā no izsoles noslēguma datuma.

50. Visā, kas nav atrunāts Izsoles noteikumos, jāvadās saskaņā ar Publiskas personas mantas atsavināšanas likuma nosacījumiem.

Domes priekšsēdētājs

(personiskais paraksts)

N.Rečs



TUKUMA NOVADA DOME

Reģistrācijas Nr.90000050975

Talsu iela 4, Tukums, Tukuma novads, LV-3101,
tālrunis 63122707, mobilais tālrunis 26603299, 29288876

www.tukums.lv e-pasts: pasts@tukums.lv

L Ē M U M S

Tukumā

2021.gada 28.aprīlī

prot.Nr.6, 52.§

Par kustamās mantas – cirsmu - atsavināšanu un izsoles noteikumu apstiprināšanu nekustamajā īpašumā „Šlokenbeka”, Jaunsātu pagastā, Tukuma novadā

Tukuma novada Domes (turpmāk – Dome) bilancē ir pašvaldības kustamā manta – cirsmas 1.kvartālā, 7., 8., 10., 11. un 18. nogabalā, nekustamajā īpašumā „Šlokenbeka”, Jaunsātu pagastā, Tukuma novadā. Zemes vienības kadastra apzīmējums 90580030139. Cirsmu platība 4,74 ha pārdodamais apjoms – 698 m³ (turpmāk – Cirsmas).

Saskaņā ar Domes 2021. gada 24. februāra izsoles noteikumu Nr.18 “Par kustamās mantas – cirsmu – atsavināšanu un izsoles noteikumu apstiprināšanu nekustamajā īpašumā “Šlokenbeka”, Jaunsātu pagastā, Tukuma novadā” (prot.Nr.4, 24.§) 42.2. apakšpunktu *Komisija pieņem lēmumu par izsoles atzīšanu par nenotikušu, ja izsole bijusi izziņota, pārkāpjot šos noteikumus vai Publiskas personas mantas atsavināšanas likuma nosacījumus.*

Cirsmas elektroniskā izsole saskaņā ar Domes 2021. gada 24. februāra izsoles noteikumu Nr.18 (prot.Nr.4, 24.§) 26.punktu bija plānota no 2021.gada 12.marta līdz 2021.gada 12.aprīlim, un atbilstoši minēto noteikumu 16.punktam – ar pretendentu reģistrāciju līdz 2021.gada 1.aprīlim. E-izsoļu vietnes Izsoles procesa informācijas sadaļā minētā informācija publicēta un izsole izziņota neatbilstoši izsoles noteikumos paredzētajiem termiņiem, tas ir – ar izsoles noslēguma dienu 2021.gada 1.aprīlī un pretendentu pieteikšanos līdz 2021.gada 24.martam. Minētā iemesla dēļ izsole uzskatāma par nenotikušu un elektroniska izsoles 1.kārta ar augšupejošu soli organizējama atkārtoti. Publiskas personas mantas atsavināšanas likuma 4.panta pirmā daļa nosaka - „[...] Atvasinātas publiskas personas mantas atsavināšanu var ierosināt, ja tā nav nepieciešama attiecīgai atvasinātai publiskai personai vai tās iestādēm to funkciju nodrošināšanai”, 6.panta otrā daļa nosaka - ”Atļauju atsavināt atvasinātas publiskas personas kustamo mantu dod attiecīgās atvasinātās publiskās personas lēmējinstītūcija vai tās noteikta instītūcija”, un likuma „Par pašvaldībām” 21.panta pirmās daļas 19.punkts nosaka - „Dome var izskatīt jebkuru jautājumu, kas ir attiecīgās pašvaldības pārziņā, turklāt tikai dome var noteikt kārtību, kādā veicami darījumi ar pašvaldības kustamo mantu [...]”.

Atbilstoši SIA “TF Universal” sertificēta eksperta augošu koku novērtēšanā O.Aleksejeva (sertifikāts Nr.494 M) 2020.gada 14.decembra cirsmas novērtējumam Cirsmu tirgus vērtība ir 6000 EUR (seši tūkstoši euro) bez PVN. Domes izdevumi par SIA „TF Universal” pakalpojumiem ir 150,00 EUR (viens simts piecdesmit euro). Cirsmu nosacītā cena – 6150,00 EUR (seši tūkstoši viens simts piecdesmit euro) (6000,00+150,00).

Domes Īpašumu apsaimniekošanas un privatizācijas komisija (turpmāk – Komisija) 2021.gada 7.aprīļa sēdē pieņēma lēmumu par Cirsmu atkārtotu atsavināšanu elektroniskā izsolē ar augšupejošu soli, nosakot izsoles sākuma cenu 6200,00 EUR (seši tūkstoši divi simti euro).

Pamatojoties uz likuma „Par pašvaldībām” 14.panta pirmās daļas 2.punktu, 21.panta pirmās daļas 19.punktu, Publiskas personas finanšu līdzekļu un mantas izšķērdēšanas novēršanas likuma 3.panta pirmās daļas 1. un 2.punktu, Publiskas personas mantas atsavināšanas likuma

4.panta pirmo daļu un 6.panta otro daļu, Domes 2021. gada 24. februāra izsoles noteikumu Nr.18 "Par kustamās mantas – cirsmu – atsavināšanu un izsoles noteikumu apstiprināšanu nekustamajā īpašumā "Šlokenbeka", Jaunsātu pagastā, Tukuma novadā" (prot.Nr.4, 24.§) 42.2. apakšpunktu:

1. atzīt Domes Īpašumu apsaimniekošanas un privatizācijas komisijas no 2021. gada 12. marta līdz 2021. gada 12. aprīlim rīkoto Cirsmu izsoli par nenotikušu,

2. uzdot Domes Īpašumu apsaimniekošanas un privatizācijas komisijai atkārtoti rīkot Cirsmu pirmo elektronisko izsoli ar augšupejošu soli, nosakot sākuma cenu **6200,00 euro** (seši tūkstoši divi simti euro),

3. apstiprināt Cirsmu izsoles noteikumus Nr.35 (pielikumā),

4. informāciju par izsoli publicēt laikrakstā „Latvijas Vēstnesis”, elektronisko izsoļu vietnē <https://izsoles.ta.gov.lv>, Domes informatīvajā izdevumā „Tukuma Laiks” un pašvaldības tīmekļa vietnē www.tukums.lv,

5. kontroli par lēmuma izpildi uzdot pašvaldības izpilddirektorei Inesei Valterei.

Lēmumu var pārsūdzēt Administratīvajā rajona tiesā viena mēneša laikā no tā spēkā stāšanās dienas.

Domes priekšsēdētājs

(personiskais paraksts)

N.Rečs



TUKUMA NOVADA DOME

Reģistrācijas Nr.90000050975
Talsu iela 4, Tukums, Tukuma novads, LV-3101,
tālrunis 63122707, mobilais tālrunis 26603299, 29288876
www.tukums.lv e-pasts: pasts@tukums.lv

APSTIPRINĀTI
ar Tukuma novada Domes
28.04.2021.
lēmumu (prot. Nr.6, 52.§)

IZSOLES NOTEIKUMI

Tukumā

2021. gada 28.aprīlī

Nr.35
(prot. Nr.6, 52.§)

**Par kustamās mantas – cirsmu nekustamajā īpašumā
„Šlokenbeka”, Jaunsātu pagastā, Tukuma novadā,
elektronisko izsoli**

I. Vispārīgie jautājumi

1. Izsoles pamatojums – Tukuma novada Domes (turpmāk – Dome) 2021. gada 28.aprīļa lēmums „Par kustamās mantas – cirsmu – atsavināšanu un izsoles noteikumu apstiprināšanu nekustamajā īpašumā „Šlokenbeka”, Jaunsātu pagastā, Tukuma novadā” (prot.Nr.6, 52.§).

2. Izsoles rīkotājs – Domes Īpašumu apsaimniekošanas un privatizācijas komisija (turpmāk – Komisija) Talsu ielā 4, Tukumā, Tukuma novadā, LV-3101.

3. Izsoles mērķis – atsavināt pašvaldības kustamo mantu - cirsmu 1.kvartālā, 7., 8., 10., 11. un 18. nogabalā nekustamajā īpašumā „Šlokenbeka”, Jaunsātu pagastā, Tukuma novadā (turpmāk – Cirsmā), elektroniskā izsolē par visaugstāko cenu un nodot to Pircēja īpašumā.

II. Informācija par pašvaldības kustamo mantu

4. Tukuma novada pašvaldības kustamā manta – cirsmas:

4.1. adrese: „Šlokenbeka”, Jaunsātu pagastā, Tukuma novadā;

4.2. kadastra apzīmējums: 9058 003 0139;

4.3. kopplatība: 4,74 ha;

4.4. apjoms: 698 m³;

4.5. meža kvartāls: 1.;

4.6. meža nogabali: 7., 8., 10., 11., 18.;

4.7. cirtes veids: kailcirte.

Papildus informācija par Cirsmu, iepriekš sazinoties ar Pūres un Jaunsātu pagasta pārvaldes vadītāja p.i. Edgaru Keirānu, mob. tālr. 28664673

III. Izsoles veids, maksājumi un samaksas kārtība

5. Izsoles veids - **elektroniska izsole** ar augšupejošu soli.

6. Maksāšanas līdzekļi - 100% *euro*.

7. Izsoles sākuma cena (nosacītā cena) **6200,00 euro** (seši tūkstoši divi simti *euro*).

8. Izsoles pirmais un turpmākie solīšanas soļi **100,00 euro** (viens simts *euro*).

9. Izsoles dalības maksa **20,00 euro** (divdesmit *euro*) jāiemaksā atbilstoši elektronisko izsoļu vietnē <https://izsoles.ta.gov.lv> norādītajiem nosacījumiem.

10. Izsoles nodrošinājums – **620,00 euro** (seši simti divdesmit euro) (10% apmērā no izsolāmā objekta sākuma cenas - nosacītās cenas) no izsoles sākuma 20 (divdesmit) dienu laikā izsoles dalībniekam jāpārskaita Domes, reģistrācijas Nr.90000050975, AS „Swedbank” norēķinu kontā: LV17HABA0001402040731, kods: HABALV22 ar atzīmi "**Kustamās mantas – cirsmu - nekustamajā īpašumā „Šlokenbeka”, Jaunsātu pagastā, Tukuma novadā, izsoles nodrošinājums**".

11. Samaksa par pirkumu – jāpārskaita **viena mēneša** laikā no izsoles noslēguma dienas.

12. Nodrošinājums tiek ieskaitīts pirkuma maksā uzvarējušajam dalībniekam.

13. Ja pretendents nav iemaksājis izsoles nodrošinājumu un izsoles dalības maksu, pie izsoles netiek pielaists.

IV. Izsoles subjekts

14. Par izsoles dalībnieku var kļūt jebkura fiziska vai juridiska persona, kura līdz **2021. gada 24. maijam** ir iemaksājusi šo noteikumu 10. punktā minēto nodrošinājumu un autorizēta dalībai izsolē, un kurai nav Valsts ieņēmumu dienesta administrēto nodokļu (nodevu) parādu Latvijas Republikā, vai valstī, kurā tas reģistrēts, tajā skaitā, valsts sociālās apdrošināšanas iemaksu parādi, kas kopsummā pārsniedz 150,00 euro, kā arī maksājumu (nodokļi, nomas maksājumi utt.) parādi attiecībā pret Tukuma novada pašvaldību.

15. Izsoles dalībniekam nedrīkst būt pasludināta maksātnespēja, tam nav uzsākts likvidācijas process, tā saimnieciskā darbība nav apturēta vai pārtraukta, vai nav uzsākta tiesvedība par darbības izbeigšanu, maksātnespēju vai bankrotu.

V. Izsoles pretendentu reģistrēšana Izsoļu dalībnieku reģistrā

16. Pretendentu reģistrācija notiek **no 2021. gada 14. maija plkst. 13:00 līdz 2021. gada 24. maijam plkst.23:59** elektronisko izsoļu vietnē <https://izsoles.ta.gov.lv> uzturētā Izsoļu dalībnieku reģistrā pēc oficiāla paziņojuma par izsoli publicēšanas Latvijas Republikas oficiālajā izdevumā "Latvijas Vēstnesis" tīmekļa vietnē www.vestnesis.lv.

17. Izsoles pretendenti - fiziska persona, kura vēlas savā vai citas fiziskas vai juridiskas personas vārdā pieteikties izsolei, elektronisko izsoļu vietnē <https://izsoles.ta.gov.lv> norāda:

17.1. Fiziska persona:

17.1.1. Vārdu, uzvārdu;

17.1.2. Personas kodu vai dzimšanas datumu (persona, kurai nav piešķirts personas kods);

17.1.3. Kontaktadresi;

17.1.4. Personu apliecinoša dokumenta veidu un numuru;

17.1.5. Norēķinu rekvizītus (kredītiestādes konta numurs, uz kuru personai atmaksājama nodrošinājuma summa);

17.1.6. Personas papildu kontaktinformāciju – elektroniskā pasta adresi un tālruņa numuru (ja tāds ir).

17.2. Fiziska persona, kura pārstāv citu fizisku vai juridisku personu, papildus 17.1.apakšpunktā norādītajam, sniedz informāciju par:

17.2.1. Pārstāvamās personas veidu;

17.2.2. Vārdu, uzvārdu fiziskai personai vai nosaukumu juridiskai personai;

17.2.3. Personas kodu vai dzimšanas datumu (ārzemniekam) fiziskai personai vai reģistrācijas numuru juridiskai personai;

17.2.4. Kontaktadresi;

17.2.5. Personu apliecinoša dokumenta veidu un numuru fiziskai personai;

17.2.6. Informāciju par notariāli apliecinātu pilnvaru, ja reģistrēts lietotājs izsolē pārstāv citu fizisku personu, vai informāciju par rakstiski noformētu pilnvaru vai dokumentu, kas apliecina reģistrēta lietotāja tiesības pārstāvēt juridisku personu bez īpaša pilnvarojuma, ja reģistrēts lietotājs pārstāv juridisku personu;

17.2.7. Informāciju par pilnvarojuma apjomu (pārstāvības tiesības konkrētai izsolei, vairākām konkrētām izsolēm, uz noteiktu laiku, pastāvīgi);

17.2.8. Attiecīgās lēmējinstītācijas lēmumu par Cirsmas iegādi juridiskajai personai.

18. Reģistrējoties Izsoļu dalībnieku reģistrā, persona iepazīstas ar elektronisko izsoļu vietnes lietošanas noteikumiem un apliecina noteikumu ievērošanu, kā arī par sevi sniegto datu pareizību.

19. Ziņas par personu iekļauj Izsoļu dalībnieku reģistrā, saskaņā ar personas iesniegumu. Iesniegumu persona iesniedz patstāvīgi, izmantojot elektronisko izsoļu vietnē pieejamo elektronisko pakalpojumu "*Par e-izsoļu vietnes dalībnieka dalību konkrētā izsolē*" un identificējoties ar vienu no vienotajā valsts un pašvaldību portālā www.latvija.lv piedāvātajiem identifikācijas līdzekļiem.

20. Reģistrēts lietotājs, kurš vēlas piedalīties izsludinātajā izsolē, elektronisko izsoļu vietnē nosūta izsoles rīkotājam lūgumu par autorizēšanu dalībai konkrētā izsolē un izsoles sludinājumā norādītajā izsoles rīkotāja kontā iemaksā izsoles nodrošinājuma summu sludinājumā noteiktajā apmērā, kā arī sedz maksu par dalību izsolē vietnes administratoram normatīvajos aktos noteiktajā apmērā saskaņā ar elektronisko izsoļu vietnē reģistrētam lietotājam sagatavotu rēķinu.

21. Komisija autorizē izsoles pretendentu, kurš izpildījis izsoles priekšnoteikumus, dalībai izsolē 7 (septiņu) dienu laikā, izmantojot elektronisko izsoļu vietnē pieejamo rīku.

22. Informāciju par autorizēšanu dalībai izsolē Komisija reģistrētam lietotājam nosūta elektroniski uz elektronisko izsoļu vietnē reģistrētam lietotājam izveidoto kontu.

23. Autorizējot personu izsolei, katram solītājam elektronisko izsoļu vietnes sistēma automātiski izveido unikālu identifikatoru.

24. Izsoles pretendents netiek reģistrēts, ja:

24.1. nav vēl iestājies vai ir beidzies pretendenta reģistrācijas termiņš;

24.2. ja nav izpildīti visi šo noteikumu 17.1.apakšpunktā vai 17.2.apakšpunktā minētie norādījumi;

24.3. konstatēts, ka pretendents ir izsoles noteikumu 14.punktā minētās parādsaistības;

25. Komisija nav tiesīga līdz izsoles sākumam sniegt informāciju par izsoles pretendentiem.

VI. Izsoles norise

26. Izsole sākas elektronisko izsoļu vietnē <https://izsoles.ta.gov.lv> **2021. gada 14. maijā plkst. 13:00 un noslēdzas 2021. gada 3. jūnijā plkst. 13:00.**

27. Izsolei autorizētie dalībnieki drīkst izdarīt solījumus visā izsoles norises laikā.

28. Ja pēdējo piecu minūšu laikā pirms izsoles noslēgšanai noteiktā laika tiek reģistrēts solījums, izsoles laiks automātiski tiek pagarināts par 5 (piecām) minūtēm.

29. Ja pēdējās stundas laikā pirms izsoles noslēgšanas tiek konstatēti būtiski tehniski traucējumi, kas var ietekmēt izsoles rezultātu, un tie nav saistīti ar sistēmas drošības pārkāpumiem, izsoles laiks automātiski tiek pagarināts līdz nākamās darbadienas plkst. 13:00.

30. Pēc izsoles noslēgšanas solījumus neregistrē un elektronisko izsoļu vietnē tiek norādīts izsoles noslēgums datums, laiks un pēdējais izdarītais solījums.

31. Komisija var pārtraukt izsoli, ja tās norises laikā saņemts elektronisko izsoļu vietnes drošības pārvaldnieka paziņojums par būtiskiem tehniskiem traucējumiem, kas var ietekmēt izsoles rezultātu. Paziņojumu par izsoles pārtraukšanu publicē elektronisko izsoļu vietnē.

32. Pēc izsoles slēgšanas sistēma automātiski sagatavo izsoles aktu, kuru Komisija apstiprina septiņu dienu laikā pēc izsoles.

33. Izsoles dalībniekiem, kuri piedalījušies izsolē, bet nav nosolījuši izsoles Cirsmu, 5 (piecu) darba dienu laikā tiek atmaksāts izsoles nodrošinājums, izņemot juridisku personu, kura nosolījusi visaugstāko cenu, bet kurai konstatēti šo noteikumu 14.punktā un 15.punktā minētie nosacījumi, kā rezultātā tā zaudē iesniegto nodrošinājumu.

34. Ja juridiskajai personai, kura nosolījusi visaugstāko cenu, konstatēts nodokļu parāds, Cirsmā tiek piedāvāts pircējam, kurš nosolījis nākamo augstāko cenu.

35. Izsole tiek atzīta par nenotikušu un nodrošinājums netiek atmaksāts nevienam no izsoles dalībniekiem, ja neviens no viņiem nav pārsolījis izsoles sākumcenu.

VII. Izsoles rezultātu apstiprināšana un līguma noslēgšana

36. Komisija 7 (septiņu darba dienu laikā) izsniedz paziņojumu par pirkuma summu.

37. Pēc paziņojuma saņemšanas izsoles dalībniekam, kurš nosolījis augstāko cenu, viena mēneša laikā no izsoles noslēguma dienas jāpārskaita norādītajā kontā pirkuma summu, kas atbilst starpībai starp augstāko nosolīto cenu un iemaksāto nodrošinājumu. Pēc maksājumu veikšanas maksājumu apliecināšie dokumenti iesniedzami Tukuma novada pašvaldībā Talsu ielā 4, Tukumā, Komisijas locekļiem Dzintrai Šmitei vai uz e-pasta adresi: dzintra.smite@tukums.lv.

38. Ja Cirsmu nosolījušais izsoles dalībnieks šo noteikumu 37.punktā noteiktajā termiņā nav norēķinājies šajos noteikumos minētajā kārtībā, viņš zaudē tiesības uz nosolīto Cirsmu. Izsoles nodrošinājums attiecīgajam dalībniekam netiek atmaksāts.

39. Ja nosolītājs noteiktajā laikā nav samaksājis nosolīto cenu, Komisija par to informē izsoles dalībnieku, kurš nosolījis nākamo augstāko cenu un šim izsoles dalībniekam ir tiesības 2 (divu) nedēļu laikā no paziņojuma saņemšanas dienas paziņot Komisijai par īpašuma pirkšanu par paša solīto augstāko cenu un samaksāt nosolīto naudas summu uz norādīto bankas kontu.

40. Ja noteikumu 39.punktā noteiktais izsoles dalībnieks no Cirsmas pirkuma atsakās vai norādītajā termiņā nenorēķinās par pirkumu, izsole tiek uzskatīta par nenotikušu.

Lēmumu par turpmāko atsavināšanas procesu pieņem Komisija un lēmumu apstiprina Dome.

41. Pirkuma līgumu pircējs paraksta 30 (trīsdesmit) dienu laikā pēc izsoles rezultātu apstiprināšanas Domes sēdē.

VIII. Nenotikušās izsoles

42. Komisija pieņem lēmumu par izsoles atzīšanu par nenotikušu, ja:

42.1. uz izsolī nav autorizēts neviens izsoles dalībnieks;

42.2. izsole bijusi izziņota, pārkāpjot šos noteikumus vai Publiskas personas mantas atsavināšanas likuma nosacījumus;

42.3. tiek noskaidrots, ka nepamatoti noraidīta kāda dalībnieka piedalīšanās izsolē vai nepareizi noraidīts kāds pārsolījums;

42.4. neviens izsoles dalībnieks nav pārsolījis izsoles sākumcenu;

42.5. vienīgais izsoles dalībnieks, kurš nosolījis izsolāmo Cirsmu, nav parakstījis izsolāmās Cirsmas pirkuma līgumu;

42.6. neviens no izsoles dalībniekiem, kurš atzīts par nosolītāju, neveic pirkuma maksas samaksu šajos noteikumos norādītajā termiņā;

42.7. izsolāmo mantu nopirkusi persona, kurai nav bijušas tiesības piedalīties izsolē.

IX. Īpašie noteikumi

43. Starp izsoles dalībniekiem aizliegta vienošanās, kas varētu ietekmēt izsoles rezultātus un gaitu.

44. Īpašuma tiesības uz Cirsmu Pircējam pāriet pēc nosolītās summas samaksas, Domes lēmuma pieņemšanas par izsoles rezultātu apstiprināšanu, pircēja noteikšanu un pirkuma līguma slēgšanu, pirkuma līguma noslēgšanas.

45. Pircējs apņemas pēc Cirsmas izstrādes pabeigšanas nedēļas laikā satīrīt izmantotās krautuvju vietas un ar Cirsmas izstrādi saistītos pievešanas ceļus cirsmā un ārpus cirsmas robežām ne sliktākā stāvoklī kā pirms izstrādes uzsākšanas.

46. Izsoles pretendenti, dalībnieki piekrīt, ka Tukuma novada pašvaldība veic personas datu apstrādi, pārbaudot sniegto ziņu patiesumu.

X. Izsoles norises un rezultātu apstrīdēšana

47. Sūdzības par Komisijas darbībām iesniedzamas Domei rakstiskā veidā 5 (piecu) darba dienu laikā no izsoles noslēguma datuma.

Domes priekšsēdētājs

(personiskais paraksts)

N.Rečs



TUKUMA NOVADA DOME

Reģistrācijas Nr.90000050975
Talsu iela 4, Tukums, Tukuma novads, LV-3101,
tālrunis 63122707, mobilais tālrunis 26603299, 29288876
www.tukums.lv e-pasts: pasts@tukums.lv

L Ē M U M S

Tukumā

2021.gada 28.aprīlī

prot.Nr.6, 53.§

Par pašvaldības nekustamā īpašuma “Griezēni”, Pūres pagastā, Tukuma novadā, izsoles rezultātiem un atsavināšanas procesa pārtraukšanu

Tukuma novada Domes (turpmāk – Dome) Īpašumu apsaimniekošanas un privatizācijas komisijas no 2021. gada 12. februāra līdz 2021. gada 14. martam rīkotajā pašvaldības nekustamā īpašuma „Griezēni”, Pūres pagastā, Tukuma novadā, kadastra Nr. 9074 007 0067, neapbūvētas zemes vienības 5,43 ha platībā ar kadastra apzīmējumu 9074 007 0067 (turpmāk – Nekustamais īpašums), trešajā elektroniskajā izsolē nepieteicās neviens pretendents.

Publiskas personas mantas atsavināšanas likuma 31. panta pirmā daļa noteic, *ja neviens pircējs nav pārsolījis izsoles sākumcenu [...], izsole ar augšupejošu soli atzīstama par nenotikušu*.

Domes Īpašumu apsaimniekošanas un privatizācijas komisija 2021. gada 7. aprīļa sēdē pieņemts lēmums pārtraukt Nekustamā īpašuma atsavināšanu.

Pamatojoties uz Publiskas personas mantas atsavināšanas likuma 31. panta pirmo daļu, 32.panta trešās daļas 3.punktu, kas noteic, ka *pēc trešās nesekmīgās izsoles institūcija, kas organizē nekustamā īpašuma atsavināšanu, var ierosināt atcelt lēmumu par nodošanu atsavināšanai*, Tukuma novada Domes Īpašumu apsaimniekošanas un privatizācijas komisijas no 2021. gada 12. februāra līdz 2021. gada 14. martam organizētās trešās elektroniskās izsoles rezultātiem, Dome nolēmj:

1. atzīt Domes Īpašumu apsaimniekošanas un privatizācijas komisijas no 2021. gada 12. februāra līdz 2021. gada 14. martam rīkoto Nekustamā īpašuma trešo izsoli par nenotikušu,

2. pārtraukt Nekustamā īpašuma atsavināšanas procesu.

Domes priekšsēdētājs

(personiskais paraksts)

N.Rečs



TUKUMA NOVADA DOME

Reģistrācijas Nr.90000050975

Talsu iela 4, Tukums, Tukuma novads, LV-3101,
tālrunis 63122707, mobilais tālrunis 26603299, 29288876

www.tukums.lv e-pasts: pasts@tukums.lv

L Ē M U M S

Tukumā

2021.gada 28.aprīlī

prot.Nr.6, 54.§

Par pašvaldības nekustamā īpašuma Abavas ielā 21, Pūrē, Pūres pagastā, Tukuma novadā, izsoles rezultātu apstiprināšanu

Tukuma novada Domes (turpmāk – Dome) Īpašumu apsaimniekošanas un privatizācijas komisijas no 2021. gada 12. februāra līdz 2021. gada 14. martam rīkotajā pašvaldības nekustamā īpašuma Abavas ielā 21, Pūrē, Pūres pagastā, Tukuma novadā, kadastra Nr. 9074 008 0382, 0,1766 ha platībā ar kadastra apzīmējumu 9074 008 0374 (turpmāk – Nekustamais īpašums), elektroniskajā izsolē ar augšupejošu soli piedalījās divi pretendenti. Xxx Xxx, nosolot augstāko summu (izsoles sākumcena 5000,00 euro), ieguva tiesības noslēgt Nekustamā īpašuma pirkuma līgumu par 7950,00 euro (septiņi tūkstoši deviņi simti piecdesmit euro).

Saskaņā ar Publiskas personas mantas atsavināšanas likuma 34.panta otro daļu „*Institūcija, kas organizē mantas atsavināšanu, izsoles rezultātus apstiprina ne vēlāk kā 30 dienu laikā pēc šā likuma 30.pantā paredzēto maksājumu nokārtošanas*”, savukārt likuma 30.panta pirmā daļa noteic, ka „*Piedāvātā augstākā summa jāsamaksā par nosolīto nekustamo īpašumu divu nedēļu laikā [...] no izsoles dienas, ja izsoles noteikumi neparedz citu termiņu. Iemaksātā nodrošinājuma (16.pants) summa tiek ieskaitīta pirkuma summā*”.

Nekustamā īpašuma pirkuma maksa 2021. gada 1. aprīlī ir samaksāta pilnā apmērā.

Pamatojoties uz likuma „Par pašvaldībām” 14. panta pirmās daļas 2. punktu, 21.panta pirmās daļas 17.punktu, 77.panta ceturto daļu, Publiskas personas mantas atsavināšanas likuma 34. panta otro daļu, 36. panta pirmo daļu (*Publiskas personas mantas nosolītājs trīsdesmit dienu laikā pēc izsoles rezultātu apstiprināšanas paraksta pirkuma līgumu*) un Domes Īpašumu apsaimniekošanas un privatizācijas komisijas no 2021. gada 12. februāra līdz 2021. gada 14. martam organizētās izsoles rezultātiem:

1. apstiprināt pašvaldības nekustamā īpašuma Abavas ielā 21, Pūrē, Pūres pagastā, Tukuma novadā, kadastra Nr. 9074 008 0382, 0,1766 ha platībā ar kadastra apzīmējumu 9074 008 0374 (turpmāk - Nekustamais īpašums), izsoles rezultātus un par izsoles uzvarētāju atzīt Xxx Xxx, dzimušu xxx, deklarētā dzīvesvieta xxx, kuram ir tiesības ar Domi noslēgt Nekustamā īpašuma pirkuma līgumu par pirkuma maksu 7950,00 euro (septiņi tūkstoši deviņi simti piecdesmit euro),

2. uzdot Domes Administratīvās pārvaldes juristam 30 (trīsdesmit) dienu laikā pēc izsoles rezultātu apstiprināšanas sagatavot un organizēt Nekustamā īpašuma pirkuma līguma noslēgšanu ar Xxx Xxx,

3. izsoles rezultātus publicēt pašvaldības tīmekļa vietnē www.tukums.lv pēc šā lēmuma spēkā stāšanās dienas.

Lēmumu var pārsūdzēt Administratīvajā rajona tiesā viena mēneša laikā no tā spēkā stāšanās dienas.

Domes priekšsēdētājs

(personiskais paraksts)

N.Rečs



TUKUMA NOVADA DOME

Reģistrācijas Nr.90000050975

Talsu iela 4, Tukums, Tukuma novads, LV-3101,
tālrunis 63122707, mobilais tālrunis 26603299, 29288876

www.tukums.lv e-pasts: pasts@tukums.lv

L Ē M U M S

Tukumā

2021.gada 28.aprīlī

prot.Nr.6, 55.§

Par pašvaldības kustamās mantas – pasažieru autobusa Mercedes Benz 0303, atsavināšanu un izsoles noteikumu apstiprināšanu

Irlavas un Lestenes pagastu pārvalde (turpmāk – Pārvalde) 2021.gada 26.februāra iesniegumā (reģistrācijas Nr.1165) Tukuma novada Domei lūdz izskatīt iespēju atsavināt izsolē skolēnu pārvadājumiem izmantoto autobusu Mercedes Benz 0303, reģistrācijas Nr.GF 3358, izlaiduma gads: 1990., bilances vērtība 0 euro (nulle euro), (turpmāk – Autobuss), norādot, ka Autobuss nokalpojis savu laiku, remonts nav rentabls.

Publiskas personas finanšu līdzekļu un mantas izšķērdēšanas novēršanas likuma 3. panta 2. punkts noteic, ka *publiska persona, kā arī kapitālsabiedrība rīkojas ar finanšu līdzekļiem un mantu lietderīgi, tas ir, manta atsavināma un nododama īpašumā vai lietošanā citai personai par iespējami augstāku cenu*. Likuma “Par pašvaldībām” 21. panta pirmās daļas 19. punkts noteic, ka *tikai Dome var noteikt kārtību, kādā veicami darījumi ar pašvaldības kustamo mantu*. Saskaņā ar Publiskas personas mantas atsavināšanas likuma 3. panta otro daļu *publisku personu mantas atsavināšanas pamatveids ir mantas pārdošana izsolē*.

Atbilstoši zvērināta sauszemes transportlīdzekļu tehniskā eksperta Jāņa Veršāna 2021. gada 19. februāra novērtējumam (transportlīdzekļa vērtības noteikšanas akts Nr.010/JV/2021) Autobusa tirgus vērtība ir 1400,00 euro (viens tūkstotis četri simti euro). Tukuma novada Domes (turpmāk – Dome) izdevumi par eksperta J.Veršāna pakalpojumiem ir 50,12 euro (piecdesmit euro 12 centi). Autobusa nosacītā cena – 1450,12 euro (viens tūkstotis četri simti piecdesmit euro, 12 centi) (1400+50,12). Eksperta atzinumā teikts: *Virsbūves karkasa, grīdas korozija, vissezona riepās, redzami krāsojuma defekti*.

Domes Īpašumu apsaimniekošanas un privatizācijas komisija 2021. gada 7. aprīļa sēdē pieņēma lēmumu par Autobusa atsavināšanu elektroniskā izsolē ar augšupejošu soli, nosakot izsoles sākuma cenu 1460,00 euro (viens tūkstotis četri simti sešdesmit euro). Komisija secinājusi, ka tālāka Autobusa izmantošana nav ekonomiski izdevīga.

Saskaņā ar Publiskas personas mantas atsavināšanas likuma 6. panta otro daļu *atļauju atsavināt atvasinātas publiskas personas kustamo mantu dod attiecīgās atvasinātās publiskās personas lēmējinstītūcija vai tās noteikta institūcija*.

Nemot vērā minēto un pamatojoties uz Publiskas personas finanšu līdzekļu un mantas izšķērdēšanas novēršanas likuma 3. panta 2. punktu, likuma “Par pašvaldībām” 21. panta pirmās daļas 19. punktu, Publiskas personas mantas atsavināšanas likuma 3. panta otro daļu un 6. panta otro daļu, ņemot vērā, ka Autobuss nav nepieciešams pašvaldības iestāžu vai kapitālsabiedrību funkciju nodrošināšanai, Dome nolēmj:

1. atsavināt Autobusu, pārdodot elektroniskā izsolē ar augšupejošu soli,

2. noteikt, ka Autobusa nosacītā izsoles sākuma cena ir **1460,00 euro** (viens tūkstotis četri simti sešdesmit *euro*),

3. apstiprināt Autobusa izsoles noteikumus Nr.36 (pielikumā),

4. Autobusa atsavināšanu uzdot organizēt Domes Īpašumu apsaimniekošanas un privatizācijas komisijai,

5. informāciju par izsoli publicēt laikrakstā "Latvijas Vēstnesis", elektronisko izsoļu vietnē <https://izsoles.ta.gov.lv>, Domes informatīvajā izdevumā "Tukuma Laiks" un pašvaldības tīmekļa vietnē www.tukums.lv.

6. kontroli par lēmuma izpildi uzdot pašvaldības izpilddirektorei Inesei Valterei.

Lēmumu var pārsūdzēt Administratīvajā rajona tiesā viena mēneša laikā no tā spēkā stāšanās dienas.

Domes priekšsēdētājs

(personiskais paraksts)

N.Rečs



TUKUMA NOVADA DOME

Reģistrācijas Nr.90000050975
Talsu iela 4, Tukums, Tukuma novads, LV-3101,
tālrunis 63122707, mobilais tālrunis 26603299, 29288876
www.tukums.lv e-pasts: pasts@tukums.lv

APSTIPRINĀTI
ar Tukuma novada Domes
28.04.2021.
lēmumu (prot. Nr.6, 55.§)

IZSOLES NOTEIKUMI

Tukumā

2021. gada 28.aprīlī

Nr.36
(prot.Nr.6, 55.§)

**Par pašvaldības kustamās mantas – pasažieru
Autobusa Mercedes Benz 0303, elektronisko izsoli**

I. Vispārīgie jautājumi

1. Izsoles pamatojums – Tukuma novada Domes (turpmāk – Dome) 2021. gada 28.aprīļa lēmums „Par pašvaldības kustamās mantas – pasažieru autobusa Mercedes Benz 0303 atsavināšanu un izsoles noteikumu apstiprināšanu” (prot.Nr.6, 55.§).

2. Izsoles rīkotājs – Domes Īpašumu apsaimniekošanas un privatizācijas komisija (turpmāk – Komisija) Talsu ielā 4, Tukumā, Tukuma novadā, LV-3101.

3. Izsoles mērķis – atsavināt pašvaldības kustamo mantu – pasažieru autobusu Mercedes Benz 0303, reģistrācijas Nr.GF 3358, izlaiduma gads: 1990. (turpmāk – Autobuss), elektroniskā izsolē ar augšupejošu soli par visaugstāko cenu un nodot to Pircēja īpašumā.

II. Tukuma novada pašvaldības kustamās mantas – pasažieru autobusa Mercedes Benz 0303 raksturojums

4. Tukuma novada pašvaldības kustamā manta – pasažieru autobuss:
4.1. marka: Mercedes Benz,
4.2. tips: 0303,
4.3. valsts reģistrācijas numurs: GF 3358,
4.4. izlaiduma gads: 1990.,
4.5. šasijas numurs: WDB60013113062927,
4.6. krāsa: ķiršu,
4.7. pašmasa: 9385 kg,
4.8. pilna masa: 13400 kg,
4.9. motora tips: dīzeļdegviela,
4.10. reģistrācijas apliecība: AF 0313876,
4.11. tehniskā apskate: nav,
4.12. aptuvenais nobraukums, km: 845070
4.13. virsbūves karkasa, grīdas korozija, vissezona riepas, redzami krāsojuma defekti.
Autobusu var apskatīt darba dienās, par laiku iepriekš sazinoties pa mobilo tālruni 29405027 (kontaktpersona: Irlavas un Lestenes pagastu pārvaldes vadītājs Vilnis Janševskis).

III. Izsoles veids, maksājumi un samaksas kārtība

5. Izsoles veids – **elektroniska izsole** ar augšupejošu soli.
6. Maksāšanas līdzekļi - 100% *euro*.

7. Izsoles sākuma cena (nosacītā cena) **1460,00 euro** (viens tūkstotis četri simti sešdesmit euro).
8. Izsoles pirmais un turpmākie solīšanas soļi **50,00 euro** (piecdesmit euro).
9. Izsoles dalības maksa **5,00 euro** (pieci euro) jāiemaksā atbilstoši elektronisko izsoļu vietnē <https://izsoles.ta.gov.lv> norādītajiem nosacījumiem.
10. Izsoles nodrošinājums – **146,00 euro** (viens simts četrdesmit seši euro) (10% apmērā no izsolāmā objekta sākuma cenas - nosacītās cenas) **līdz 2021. gada 24. maijam** izsoles dalībniekam jāpārskaita Domes, reģistrācijas Nr. 90000050975, AS „Swedbank” norēķinu kontā: LV17HABA0001402040731, kods: HABALV22 ar atzīmi **"Kustamās mantas – pasažieru autobusa Mercedes Benz 0303, izsoles nodrošinājums"**.
11. Samaksa par pirkumu – jāpārskaita **viena mēneša** laikā no izsoles noslēguma dienas.
12. Nodrošinājums tiek ieskaitīts Autobusa pirkuma maksā uzvarējušajam dalībniekam.
13. Ja pretendents nav iemaksājis izsoles nodrošinājumu un izsoles reģistrācijas maksu, pie izsoles netiek pielaists.

IV. Izsoles subjekts

14. Par izsoles dalībnieku var kļūt jebkura fiziska vai juridiskā persona, kura līdz **2021. gada 24. maijam** ir iemaksājusi šo noteikumu 10. punktā minēto nodrošinājumu un autorizēta dalībai izsolē, un kurai nav Valsts ieņēmumu dienesta administrēto nodokļu (nodevu) parādu Latvijas Republikā, vai valstī, kurā tas reģistrēts, tajā skaitā, valsts sociālās apdrošināšanas iemaksu parādi, kas kopsummā pārsniedz 150,00 euro, kā arī maksājumu (nodokļi, nomas maksājumi utt.) parādi attiecībā pret Tukuma novada pašvaldību.
15. Izsoles dalībniekam nedrīkst būt pasludināta maksātnespēja, tam nav uzsākts likvidācijas process, tā saimnieciskā darbība nav apturēta vai pārtraukta, vai nav uzsākta tiesvedība par darbības izbeigšanu, maksātnespēju vai bankrotu.

V. Izsoles pretendentu reģistrēšana Izsoļu dalībnieku reģistrā

16. Pretendentu reģistrācija notiek **no 2021. gada 14. maija plkst. 13:00 līdz 2021. gada 24. maijam plkst.23:59** elektronisko izsoļu vietnē <https://izsoles.ta.gov.lv> uzturētā Izsoļu dalībnieku reģistrā pēc oficiāla paziņojuma par izsoli publicēšanas Latvijas Republikas oficiālajā izdevumā "Latvijas Vēstnesis" tīmekļa vietnē www.vestnesis.lv.

17. Izsoles pretendenti - fiziska persona, kura vēlas savā vai citas fiziskas vai juridiskas personas vārdā pieteikties izsolei, elektronisko izsoļu vietnē <https://izsoles.ta.gov.lv> norāda:

- 17.1. Fiziska persona:
- 17.1.1. Vārdu, uzvārdu;
- 17.1.2. Personas kodu vai dzimšanas datumu (persona, kurai nav piešķirts personas kods);
- 17.1.3. Kontaktadresi;
- 17.1.4. Personu apliecinoša dokumenta veidu un numuru;
- 17.1.5. Norēķinu rekvizītus (kredītiestādes konta numurs, uz kuru personai atmaksājama nodrošinājuma summa);
- 17.1.6. Personas papildu kontaktinformāciju – elektroniskā pasta adresi un tālruna numuru (ja tāds ir).
- 17.2. Fiziska persona, kura pārstāv citu fizisku vai juridisku personu, papildus 17.1. apakšpunktā norādītajam, sniedz informāciju par:
- 17.2.1. Pārstāvamās personas veidu;
- 17.2.2. Vārdu, uzvārdu fiziskai personai vai nosaukumu juridiskai personai;
- 17.2.3. Personas kodu vai dzimšanas datumu (ārzemniekam) fiziskai personai vai reģistrācijas numuru juridiskai personai;
- 17.2.4. Kontaktadresi;
- 17.2.5. Personu apliecinoša dokumenta veidu un numuru fiziskai personai;
- 17.2.6. Informāciju par notariāli apliecinātu pilnvaru, ja reģistrēts lietotājs izsolē pārstāv citu fizisku personu, vai informāciju par rakstiski noformētu pilnvaru vai dokumentu, kas apliecina

reģistrēta lietotāja tiesības pārstāvēt juridisku personu bez īpaša pilnvarojuma, ja reģistrēts lietotājs pārstāv juridisku personu;

17.2.7. Informāciju par pilnvarojuma apjomu (pārstāvības tiesības konkrētai izsolei, vairākām konkrētām izsolēm, uz noteiktu laiku, pastāvīgi);

17.2.8. Attiecīgās lēmējinstīcijas lēmumu par Autobusa iegādi juridiskajai personai.

18. Reģistrējoties Izsoļu dalībnieku reģistrā, persona iepazīstas ar elektronisko izsoļu vietnes lietošanas noteikumiem un apliecina noteikumu ievērošanu, kā arī par sevi sniegto datu pareizību.

19. Ziņas par personu iekļauj Izsoļu dalībnieku reģistrā, saskaņā ar personas iesniegumu. Iesniegumu persona iesniedz patstāvīgi, izmantojot elektronisko izsoļu vietnē pieejamo elektronisko pakalpojumu "*Par e-izsoļu vietnes dalībnieka dalību konkrētā izsolē*" un identificējoties ar vienu no vienotajā valsts un pašvaldību portālā www.latvija.lv piedāvātajiem identifikācijas līdzekļiem.

20. Reģistrēts lietotājs, kurš vēlas piedalīties izsludinātajā izsolē, elektronisko izsoļu vietnē nosūta izsoles rīkotājam lūgumu par autorizēšanu dalībai konkrētā izsolē un izsoles sludinājumā norādītajā izsoles rīkotāja kontā iemaksā izsoles nodrošinājuma summu sludinājumā noteiktajā apmērā, kā arī sedz maksu par dalību izsolē vietnes administratoram normatīvajos aktos noteiktajā apmērā saskaņā ar elektronisko izsoļu vietnē reģistrētam lietotājam sagatavotu rēķinu.

21. Komisija autorizē izsoles pretendentu, kurš izpildījis izsoles priekšnoteikumus, dalībai izsolē 7 (septiņu) dienu laikā, izmantojot elektronisko izsoļu vietnē pieejamo rīku.

22. Informāciju par autorizēšanu dalībai izsolē Komisija reģistrētam lietotājam nosūta elektroniski uz elektronisko izsoļu vietnē reģistrētam lietotājam izveidoto kontu.

23. Autorizējot personu izsolei, katram solītājam elektronisko izsoļu vietnes sistēma automātiski izveido unikālu identifikatoru.

24. Izsoles pretendents netiek reģistrēts, ja:

24.1. nav vēl iestājies vai ir beidzies pretendenta reģistrācijas termiņš;

24.2. ja nav izpildīti visi šo noteikumu 17.1. apakšpunktā vai 17.2. apakšpunktā minētie norādījumi;

24.3. konstatēts, ka pretendentam ir izsoles noteikumu 14. punktā minētās parādsaistības;

25. Komisija nav tiesīga līdz izsoles sākumam sniegt informāciju par izsoles pretendentiem.

VI. Izsoles norise

26. Izsole sākas elektronisko izsoļu vietnē <https://izsoles.ta.gov.lv> **2021. gada 14. maija plkst. 13:00 un noslēdzas 2021. gada 3. jūnijā plkst. 13:00.**

27. Izsolei autorizētie dalībnieki drīkst izdarīt solījumus visā izsoles norises laikā.

28. Ja pēdējo piecu minūšu laikā pirms izsoles noslēgšanai noteiktā laika tiek reģistrēts solījums, izsoles laiks automātiski tiek pagarināts par 5 (piecām) minūtēm.

29. Ja pēdējās stundas laikā pirms izsoles noslēgšanas tiek konstatēti būtiski tehniski traucējumi, kas var ietekmēt izsoles rezultātu, un tie nav saistīti ar sistēmas drošības pārkāpumiem, izsoles laiks automātiski tiek pagarināts līdz nākamās darbadienas plkst. 13:00.

30. Pēc izsoles noslēgšanas solījumus neregistrē un elektronisko izsoļu vietnē tiek norādīts izsoles noslēgums datums, laiks un pēdējais izdarītais solījums.

31. Komisija var pārtraukt izsoli, ja tās norises laikā saņemts elektronisko izsoļu vietnes drošības pārvaldnieka paziņojums par būtiskiem tehniskiem traucējumiem, kas var ietekmēt izsoles rezultātu. Paziņojumu par izsoles pārtraukšanu publicē elektronisko izsoļu vietnē.

32. Pēc izsoles slēgšanas sistēma automātiski sagatavo izsoles aktu, kuru Komisija apstiprina septiņu dienu laikā pēc izsoles.

33. Izsoles dalībniekiem, kuri piedalījušies izsolē, bet nav nosolījuši izsoles Autobusu, 5 (piecu) darba dienu laikā tiek atmaksāts izsoles nodrošinājums, izņemot juridisku personu, kura nosolījusi visaugstāko cenu, bet kurai konstatēti šo noteikumu 14.punktā un 15.punktā minētie nosacījumi, kā rezultātā tā zaudē iesniegto nodrošinājumu.

34. Ja juridiskajai personai, kura nosolījusi visaugstāko cenu, konstatēts nodokļu parāds, Autobuss tiek piedāvāts pircējam, kurš nosolījis nākamo augstāko cenu.

35. Izsole tiek atzīta par nenotikušu un nodrošinājums netiek atmaksāts nevienam no izsoles dalībniekiem, ja neviens no viņiem nav pārsolījis izsoles sākumcenu.

VII. Izsoles rezultātu apstiprināšana un līguma noslēgšana

36. Komisija 7 (septiņu) darba dienu laikā izsniedz paziņojumu par pirkuma summu.

37. Pēc paziņojuma saņemšanas izsoles dalībniekam, kurš nosolījis augstāko cenu, viena mēneša laikā no izsoles noslēguma dienas jāpārskaita norādītajā kontā pirkuma summu, kas atbilst starpībai starp augstāko nosolīto cenu un iemaksāto nodrošinājumu. Pēc maksājumu veikšanas maksājumu apliecināšie dokumenti iesniedzami Tukuma novada pašvaldībā Talsu ielā 4, Tukumā Komisijas locekļiem Dzintrai Šmitei vai uz e-pasta adresi: dzintra.smite@tukums.lv.

38. Ja Autobusu nosolījušais izsoles dalībnieks šo noteikumu 37. punktā noteiktajā termiņā nav norēķinājies šajos noteikumos minētajā kārtībā, viņš zaudē tiesības uz nosolīto Autobusu. Izsoles nodrošinājums attiecīgajam dalībniekam netiek atmaksāts.

39. Ja nosolītājs noteiktajā laikā nav samaksājis nosolīto cenu, Komisija par to informē izsoles dalībnieku, kurš nosolījis nākamo augstāko cenu un šim izsoles dalībniekam ir tiesības 2 (divu) nedēļu laikā no paziņojuma saņemšanas dienas paziņot Komisijai par īpašuma pirkšanu par paša solīto augstāko cenu un samaksāt nosolīto naudas summu uz norādīto bankas kontu.

40. Ja 39. punktā noteiktais izsoles dalībnieks no Autobusa pirkuma atsakās vai norādītajā termiņā nenorēķinās par pirkumu, izsole tiek uzskatīta par nenotikušu.

Lēmumu par turpmāko atsavināšanas procesu pieņem Komisija un lēmumu apstiprina Dome.

41. Pirkuma līgumu pircējs paraksta 30 (trīsdesmit) dienu laikā pēc izsoles rezultātu apstiprināšanas Domes sēdē.

VIII. Nenotikušās izsoles

42. Komisija pieņem lēmumu par izsoles atzīšanu par nenotikušu, ja:

42.1. uz izsoli nav autorizēts neviens izsoles dalībnieks;

42.2. izsole bijusi izziņota, pārkāpjot šos noteikumus vai Publiskas personas mantas atsavināšanas likuma nosacījumus;

42.3. tiek noskaidrots, ka nepamatoti noraidīta kāda dalībnieka piedalīšanās izsolē vai nepareizi noraidīts kāds pārsolījums;

42.4. neviens izsoles dalībnieks nav pārsolījis izsoles sākumcenu;

42.5. vienīgais izsoles dalībnieks, kurš nosolījis izsolāmo Autobusu, nav parakstījis izsolāmās Automašīnas pirkuma līgumu;

42.6. neviens no izsoles dalībniekiem, kurš atzīts par nosolītāju, neveic pirkuma maksas samaksu šajos noteikumos norādītajā termiņā;

42.7. izsolāmo mantu nopirkusi persona, kurai nav bijušas tiesības piedalīties izsolē.

IX. Īpašie noteikumi

43. Starp izsoles dalībniekiem aizliegta vienošanās, kas varētu ietekmēt izsoles rezultātus un gaitu.

44. Īpašuma tiesības uz Automašīnu Pircējam pāriet pēc nosolītās summas samaksas, Domes lēmuma pieņemšanas par izsoles rezultātu apstiprināšanu, pircēja noteikšanu un pirkuma līguma slēgšanu, pirkuma līguma noslēgšanas.

45. Pircējs sedz Autobusa ekspluatācijas nodokli un Autobusa noņemšanu no uzskaites.

46. Izsoles pretendenti, dalībnieki piekrīt, ka Tukuma novada pašvaldība veic personas datu apstrādi, pārbaudot sniegto ziņu patiesumu.

X. Izsoles rezultātu apstrīdēšana

47. Sūdzības par Komisijas darbībām iesniedzamas Domei rakstiskā veidā 5 (piecu) darba dienu laikā no izsoles noslēguma datuma.

48. Visā, kas nav atrunāts Izsoles noteikumos, jāvadās saskaņā ar Publiskas personas mantas atsavināšanas likuma nosacījumiem.

Domes priekšsēdētājs

(personiskais paraksts)

N.Rečs



TUKUMA NOVADA DOME

Reģistrācijas Nr.90000050975

Talsu iela 4, Tukums, Tukuma novads, LV-3101,
tālrunis 63122707, mobilais tālrunis 26603299, 29288876

www.tukums.lv e-pasts: pasts@tukums.lv

L Ē M U M S

Tukumā

2021.gada 28.aprīlī

prot.Nr.6, 56.§

Par pašvaldības kustamās mantas – pasažieru autobusa Mercedes Benz 0614, atsavināšanu un izsoles noteikumu apstiprināšanu

Irlavas un Lestenes pagastu pārvalde (turpmāk – Pārvalde) 2021. gada 26. februāra iesniegumā (reģistrācijas Nr.1165) Tukuma novada Domei lūdz atsavināt izsolē skolēnu pārvadājumiem izmantoto autobusu Mercedes Benz 0614, reģistrācijas Nr.GG 1502, izlaiduma gads: 1995., bilances vērtība 4814,49 *euro* (četri tūkstoši astoņi simti četrpadsmit *euro* 49 *centi*) (turpmāk – Autobuss) atsavināšanu, jo Autobuss nokalpojis savu laiku, remonts nav rentabls.

Publiskas personas finanšu līdzekļu un mantas izšķērdēšanas novēršanas likuma 3. panta 2. punkts noteic, ka *publiska persona, kā arī kapitālsabiedrība rīkojas ar finanšu līdzekļiem un mantu lietderīgi, tas ir, manta atsavināma un nododama īpašumā vai lietošanā citai personai par iespējami augstāku cenu*. Likuma “Par pašvaldībām” 21. panta pirmās daļas 19. punkts noteic, ka *tikai Dome var noteikt kārtību, kādā veicami darījumi ar pašvaldības kustamo mantu*. Saskaņā ar Publiskas personas mantas atsavināšanas likuma 3. panta otro daļu *publisku personu mantas atsavināšanas pamatveids ir mantas pārdošana izsolē*.

Atbilstoši zvērināta sauszemes transportlīdzekļu tehniskā eksperta Jāņa Veršāna 2021. gada 19. februāra novērtējumam (transportlīdzekļa vērtības noteikšanas akts Nr.011//JV/2021) Autobusa tirgus vērtība ir 2200,00 *euro* (divi tūkstoši divi simti *euro*). Tukuma novada Domes (turpmāk – Dome) izdevumi par eksperta J.Veršāna pakalpojumiem ir 50,12 *euro* (piecdesmit *euro* 12 *centi*). Autobusa nosacītā cena – 2250,12 *euro* (divi tūkstoši divi simti piecdesmit *euro* 12 *centi*) (2200+50,12). Eksperta atzinumā teikts: *Virsbūves karkasa, grīdas korozija, vissezonas riepas, redzami krāsojuma defekti*.

Domes Īpašumu apsaimniekošanas un privatizācijas komisija 2021. gada 7. aprīļa sēdē pieņēma lēmumu par Autobusa atsavināšanu elektroniskā izsolē ar augšupejošu soli, nosakot izsoles sākuma cenu 4815,00 *euro* (četri tūkstoši astoņi simti piecpadsmit *euro*), secinot, ka Autobusa turpmāka izmantošana pašvaldībai nav ekonomiski izdevīga.

Saskaņā ar Publiskas personas mantas atsavināšanas likuma 6. panta otro daļu *atļauju atsavināt atvasinātas publiskas personas kustamo mantu dod attiecīgās atvasinātās publiskās personas lēmējinstītūcija vai tās noteikta institūcija*.

Ņemot vērā minēto un pamatojoties uz Publiskas personas finanšu līdzekļu un mantas izšķērdēšanas novēršanas likuma 3. panta 2. punktu, likuma “Par pašvaldībām” 21. panta pirmās daļas 19. punktu un Publiskas personas mantas atsavināšanas likuma 3. panta otro daļu un 6. panta otro daļu un, ņemot vērā, ka Autobuss nav nepieciešams pašvaldības iestāžu vai kapitālsabiedrību funkciju nodrošināšanai, Dome nolēmj:

1. atsavināt Autobusu, pārdodot elektroniskā izsolē ar augšupejošu soli,
2. noteikt, ka Autobusa nosacītā izsoles sākuma cena ir **4815,00 euro** (četri tūkstoši astoņi simti piecpadsmit euro),
3. apstiprināt Autobusa izsoles noteikumus Nr.37 (pielikumā),
4. Autobusa atsavināšanu uzdot organizēt Domes Īpašumu apsaimniekošanas un privatizācijas komisijai,
5. informāciju par izsoli publicēt laikrakstā "Latvijas Vēstnesis", elektronisko izsoļu vietnē <https://izsoles.ta.gov.lv>, Domes informatīvajā izdevumā "Tukuma Laiks" un pašvaldības tīmekļa vietnē www.tukums.lv.
6. kontroli par lēmuma izpildi uzdot pašvaldības izpilddirektorei Inesei Valterei.

Lēmumu var pārsūdzēt Administratīvajā rajona tiesā viena mēneša laikā no tā spēkā stāšanās dienas.

Domes priekšsēdētājs

(personiskais paraksts)

N.Rečs



TUKUMA NOVADA DOME

Reģistrācijas Nr.90000050975
Talsu iela 4, Tukums, Tukuma novads, LV-3101,
tālrunis 63122707, mobilais tālrunis 26603299, 29288876
www.tukums.lv e-pasts: pasts@tukums.lv

APSTIPRINĀTI
ar Tukuma novada Domes
28.04.2021.
lēmumu (prot. Nr.6, 56.§)

IZSOLES NOTEIKUMI Tukumā

2021. gada 28.aprīlī

Nr.37
(prot.Nr.6, 56.§)

**Par pašvaldības kustamās mantas – pasažieru
Autobusa Mercedes Benz 0614, elektronisko izsoli**

I. Vispārīgie jautājumi

1. Izsoles pamatojums – Tukuma novada Domes (turpmāk – Dome) 2021. gada 28.aprīļa lēmums „Par pašvaldības kustamās mantas – pasažieru autobusa Mercedes Benz 0614, atsavināšanu un izsoles noteikumu apstiprināšanu” (prot.Nr.6, 56.§).

2. Izsoles rīkotājs – Domes Īpašumu apsaimniekošanas un privatizācijas komisija (turpmāk – Komisija) Talsu ielā 4, Tukumā, Tukuma novadā, LV-3101.

3. Izsoles mērķis – atsavināt pašvaldības kustamo mantu – pasažieru autobusu Mercedes Benz 0614, reģistrācijas Nr.GG 1502, izlaiduma gads: 1995. (turpmāk – Autobuss), elektroniskā izsolē ar augšupejošu soli par visaugstāko cenu un nodot to Pircēja īpašumā.

II. Tukuma novada pašvaldības kustamās mantas – pasažieru autobusa Mercedes Benz 0614, raksturojums

4. Tukuma novada pašvaldības kustamā manta – pasažieru autobuss:
- 4.1. marka: Mercedes Benz,
 - 4.2. tips: 0614,
 - 4.3. valsts reģistrācijas numurs: GG 1502,
 - 4.4. izlaiduma gads: 1995.,
 - 4.5. šasijas numurs: WDB6703661N034131,
 - 4.6. krāsa: zaļa,
 - 4.7. pašmasa: 4720 kg,
 - 4.8. pilna masa: 6800 kg,
 - 4.9. motora tips: dīzeļdegviela,
 - 4.10. reģistrācijas apliecība: AF 2714817,
 - 4.11. tehniskā apskate: līdz 21.04.2021.,
 - 4.12. aptuvenais nobraukums, km: 623726;
 - 4.13. virsbūves karkasa, grīdas korozija, vissezona riepās, redzami krāsojuma defekti.
- Autobusu var apskatīt darba dienās, par laiku iepriekš sazinoties pa mobilo tālruni 29405027 (kontaktpersona: Irlavas un Lestenes pagastu pārvaldes vadītājs Vilnis Janševskis).

III. Izsoles veids, maksājumi un samaksas kārtība

5. Izsoles veids - **elektroniska izsole** ar augšupejošu soli.
6. Maksāšanas līdzekļi - 100% *euro*.
7. Izsoles sākuma cena (nosacītā cena) **4815,00 *euro*** (četri tūkstoši astoņi simti piecpadsmit *euro*).

8. Izsoles pirmais un turpmākie solīšanas soļi **50,00 euro** (piecdesmit euro).

9. Izsoles dalības maksa **5,00 euro** (pieci euro) jāiemaksā atbilstoši elektronisko izsoļu vietnē <https://izsoles.ta.gov.lv> norādītajiem nosacījumiem.

10. Izsoles nodrošinājums – **481,50 euro** (četri simti astoņdesmit viens euro 50 centi) (10% apmērā no izsolāmā objekta sākuma cenas - nosacītās cenas) **līdz 2021. gada 24. maijam** izsoles dalībniekam jāpārskaita Tukuma novada Domes, reģistrācijas Nr. 90000050975, AS „Swedbank” norēķinu kontā: LV17HABA0001402040731, kods: HABALV22 ar atzīmi **“Kustamās mantas – pasažieru autobusa Mercedes Benz 0614, izsoles nodrošinājums”**.

11. Samaksa par pirkumu – jāpārskaita **viena mēneša** laikā no izsoles noslēguma dienas.

12. Nodrošinājums tiek ieskaitīts Autobusa pirkuma maksā uzvarējušajam dalībniekam.

13. Ja pretendents nav iemaksājis izsoles nodrošinājumu un izsoles reģistrācijas maksu, pie izsoles netiek pielaists.

IV. Izsoles subjekts

14. Par izsoles dalībnieku var kļūt jebkura fiziska vai juridiskā persona, kura līdz **2021. gada 24. maijam** ir iemaksājusi šo noteikumu 10. punktā minēto nodrošinājumu un autorizēta dalībai izsolē, un kurai nav Valsts ieņēmumu dienesta administrēto nodokļu (nodevu) parādu Latvijas Republikā, vai valstī, kurā tas reģistrēts, tajā skaitā, valsts sociālās apdrošināšanas iemaksu parādi, kas kopsummā pārsniedz 150,00 euro, kā arī maksājumu (nodokļi, nomas maksājumi utt.) parādi attiecībā pret Tukuma novada pašvaldību.

15. Izsoles dalībniekam nedrīkst būt pasludināta maksātnespēja, tam nav uzsākts likvidācijas process, tā saimnieciskā darbība nav apturēta vai pārtraukta, vai nav uzsākta tiesvedība par darbības izbeigšanu, maksātnespēju vai bankrotu.

V. Izsoles pretendentu reģistrēšana Izsoļu dalībnieku reģistrā

16. Pretendentu reģistrācija notiek **no 2021. gada 14. maija plkst. 13:00 līdz 2021. gada 24. maijam plkst.23:59** elektronisko izsoļu vietnē <https://izsoles.ta.gov.lv> uzturētā Izsoļu dalībnieku reģistrā pēc oficiāla paziņojuma par izsoli publicēšanas Latvijas Republikas oficiālajā izdevumā "Latvijas Vēstnesis" tīmekļa vietnē www.vestnesis.lv.

17. Izsoles pretendenti - fiziska persona, kura vēlas savā vai citas fiziskas vai juridiskas personas vārdā pieteikties izsolei, elektronisko izsoļu vietnē <https://izsoles.ta.gov.lv> norāda:

17.1. Fiziska persona:

17.1.1. Vārdu, uzvārdu;

17.1.2. Personas kodu vai dzimšanas datumu (persona, kurai nav piešķirts personas kods);

17.1.3. Kontaktadresi;

17.1.4. Personu apliecinoša dokumenta veidu un numuru;

17.1.5. Norēķinu rekvizītus (kredītiestādes konta numurs, uz kuru personai atmaksājama nodrošinājuma summa);

17.1.6. Personas papildu kontaktinformāciju – elektroniskā pasta adresi un tālruņa numuru (ja tāds ir).

17.2. Fiziska persona, kura pārstāv citu fizisku vai juridisku personu, papildus

17.1. apakšpunktā norādītajam, sniedz informāciju par:

17.2.1. Pārstāvamās personas veidu;

17.2.2. Vārdu, uzvārdu fiziskai personai vai nosaukumu juridiskai personai;

17.2.3. Personas kodu vai dzimšanas datumu (ārzemniekam) fiziskai personai vai reģistrācijas numuru juridiskai personai;

17.2.4. Kontaktadresi;

17.2.5. Personu apliecinoša dokumenta veidu un numuru fiziskai personai;

17.2.6. Informāciju par notariāli apliecinātu pilnvaru, ja reģistrēts lietotājs izsolē pārstāv citu fizisku personu, vai informāciju par rakstiski noformētu pilnvaru vai dokumentu, kas apliecina reģistrēta lietotāja tiesības pārstāvēt juridisku personu bez īpaša pilnvarojuma, ja reģistrēts lietotājs pārstāv juridisku personu;

17.2.7. Informāciju par pilnvarojuma apjomu (pārstāvības tiesības konkrētai izsolei, vairākām konkrētām izsolēm, uz noteiktu laiku, pastāvīgi);

17.2.8. Attiecīgās lēmējinstiūcijas lēmumu par Autobusa iegādi juridiskajai personai.

18. Reģistrējoties Izsoļu dalībnieku reģistrā, persona iepazīstas ar elektronisko izsoļu vietnes lietošanas noteikumiem un apliecina noteikumu ievērošanu, kā arī par sevi sniegto datu pareizību.

19. Ziņas par personu iekļauj Izsoļu dalībnieku reģistrā, saskaņā ar personas iesniegumu. Iesniegumu persona iesniedz patstāvīgi, izmantojot elektronisko izsoļu vietnē pieejamo elektronisko pakalpojumu "*Par e-izsoļu vietnes dalībnieka dalību konkrētā izsolē*" un identificējoties ar vienu no vienotajā valsts un pašvaldību portālā www.latvija.lv piedāvātajiem identifikācijas līdzekļiem.

20. Reģistrēts lietotājs, kurš vēlas piedalīties izsludinātajā izsolē, elektronisko izsoļu vietnē nosūta izsoles rīkotājam lūgumu par autorizēšanu dalībai konkrētā izsolē un izsoles sludinājumā norādītajā izsoles rīkotāja kontā iemaksā izsoles nodrošinājuma summu sludinājumā noteiktajā apmērā, kā arī sedz maksu par dalību izsolē vietnes administratoram normatīvajos aktos noteiktajā apmērā saskaņā ar elektronisko izsoļu vietnē reģistrētam lietotājam sagatavotu rēķinu.

21. Komisija autorizē izsoles pretendentu, kurš izpildījis izsoles priekšnoteikumus, dalībai izsolē 7 (septiņu) dienu laikā, izmantojot elektronisko izsoļu vietnē pieejamo rīku.

22. Informāciju par autorizēšanu dalībai izsolē Komisija reģistrētam lietotājam nosūta elektroniski uz elektronisko izsoļu vietnē reģistrētam lietotājam izveidoto kontu.

23. Autorizējot personu izsolei, katram solītājam elektronisko izsoļu vietnes sistēma automātiski izveido unikālu identifikatoru.

24. Izsoles pretendents netiek reģistrēts, ja:

24.1. nav vēl iestājies vai ir beidzies pretendenta reģistrācijas termiņš;

24.2. ja nav izpildīti visi šo noteikumu 17.1. apakšpunktā vai 17.2. apakšpunktā minētie norādījumi;

24.3. konstatēts, ka pretendentam ir izsoles noteikumu 14. punktā minētās parādsaistības;

25. Komisija nav tiesīga līdz izsoles sākumam sniegt informāciju par izsoles pretendentiem.

VI. Izsoles norise

26. Izsole sākas elektronisko izsoļu vietnē <https://izsoles.ta.gov.lv> **2021. gada 14. maijā plkst. 13:00 un noslēdzas 2021. gada 3. jūnijā plkst. 13:00.**

27. Izsolei autorizētie dalībnieki drīkst izdarīt solījumus visā izsoles norises laikā.

28. Ja pēdējo piecu minūšu laikā pirms izsoles noslēgšanai noteiktā laika tiek reģistrēts solījums, izsoles laiks automātiski tiek pagarināts par 5 (piecām) minūtēm.

29. Ja pēdējās stundas laikā pirms izsoles noslēgšanas tiek konstatēti būtiski tehniski traucējumi, kas var ietekmēt izsoles rezultātu, un tie nav saistīti ar sistēmas drošības pārkāpumiem, izsoles laiks automātiski tiek pagarināts līdz nākamās darbadienas plkst. 13:00.

30. Pēc izsoles noslēgšanas solījumus neregistrē un elektronisko izsoļu vietnē tiek norādīts izsoles noslēgums datums, laiks un pēdējais izdarītais solījums.

31. Komisija var pārtraukt izsoli, ja tās norises laikā saņemts elektronisko izsoļu vietnes drošības pārvaldnieka paziņojums par būtiskiem tehniskiem traucējumiem, kas var ietekmēt izsoles rezultātu. Paziņojumu par izsoles pārtraukšanu publicē elektronisko izsoļu vietnē.

32. Pēc izsoles slēgšanas sistēma automātiski sagatavo izsoles aktu, kuru Komisija apstiprina septiņu dienu laikā pēc izsoles.

33. Izsoles dalībniekiem, kuri piedalījušies izsolē, bet nav nosolījuši izsoles Autobusu, 5 (piecu) darba dienu laikā tiek atmaksāts izsoles nodrošinājums, izņemot juridisku personu, kura nosolījusi visaugstāko cenu, bet kurai konstatēti šo noteikumu 14.punktā un 15.punktā minētie nosacījumi, kā rezultātā tā zaudē iesniegto nodrošinājumu.

34. Ja juridiskajai personai, kura nosolījusi visaugstāko cenu, konstatēts nodokļu parāds, Autobuss tiek piedāvāts pircējam, kurš nosolījis nākamo augstāko cenu.

35. Izsole tiek atzīta par nenotikušu un nodrošinājums netiek atmaksāts nevienam no izsoles dalībniekiem, ja neviens no viņiem nav pārsolījis izsoles sākumcenu.

VII. Izsoles rezultātu apstiprināšana un līguma noslēgšana

36. Komisija 7 (septiņu) darba dienu laikā izsniedz paziņojumu par pirkuma summu.

37. Pēc paziņojuma saņemšanas izsoles dalībniekam, kurš nosolījis augstāko cenu, viena mēneša laikā no izsoles noslēguma dienas jāpārskaita norādītajā kontā pirkuma summu, kas atbilst starpībai starp augstāko nosolīto cenu un iemaksāto nodrošinājumu. Pēc maksājumu veikšanas maksājumu apliecināšie dokumenti iesniedzami Tukuma novada pašvaldībā Talsu ielā 4, Tukumā, Komisijas loceklei Dzintrai Šmitei vai uz e-pasta adresi: dzintra.smite@tukums.lv .

38. Ja Autobusu nosolījušais izsoles dalībnieks šo noteikumu 37. punktā noteiktajā termiņā nav norēķinājies šajos noteikumos minētajā kārtībā, viņš zaudē tiesības uz nosolīto Autobusu. Izsoles nodrošinājums attiecīgajam dalībniekam netiek atmaksāts.

39. Ja nosolītājs noteiktajā laikā nav samaksājis nosolīto cenu, Komisija par to informē izsoles dalībnieku, kurš nosolījis nākamo augstāko cenu un šim izsoles dalībniekam ir tiesības 2 (divu) nedēļu laikā no paziņojuma saņemšanas dienas paziņot Komisijai par īpašuma pirkšanu par paša solīto augstāko cenu un samaksāt nosolīto naudas summu uz norādīto bankas kontu.

40. Ja 39. punktā noteiktais izsoles dalībnieks no Autobusa pirkuma atsakās vai norādītajā termiņā nenorēķinās par pirkumu, izsole tiek uzskatīta par nenotikušu.

Lēmumu par turpmāko atsavināšanas procesu pieņem Komisija un lēmumu apstiprina Dome.

41. Pirkuma līgumu pircējs paraksta 30 (trīsdesmit) dienu laikā pēc izsoles rezultātu apstiprināšanas Domes sēdē.

VIII. Nenotikušās izsoles

42. Komisija pieņem lēmumu par izsoles atzīšanu par nenotikušu, ja:

42.1. uz izsoli nav autorizēts neviens izsoles dalībnieks;

42.2. izsole bijusi izziņota, pārkāpjot šos noteikumus vai Publiskas personas mantas atsavināšanas likuma nosacījumus;

42.3. tiek noskaidrots, ka nepamatoti noraidīta kāda dalībnieka piedalīšanās izsolē vai nepareizi noraidīts kāds pārsolījums;

42.4. neviens izsoles dalībnieks nav pārsolījis izsoles sākumcenu;

42.5. vienīgais izsoles dalībnieks, kurš nosolījis izsolāmo Autobusu, nav parakstījis izsolāmās Automašīnas pirkuma līgumu;

42.6. neviens no izsoles dalībniekiem, kurš atzīts par nosolītāju, neveic pirkuma maksas samaksu šajos noteikumos norādītajā termiņā;

42.7. izsolāmo mantu nopirkusi persona, kurai nav bijušas tiesības piedalīties izsolē.

IX. Īpašie noteikumi

43. Starp izsoles dalībniekiem aizliegta vienošanās, kas varētu ietekmēt izsoles rezultātus un gaitu.

44. Īpašuma tiesības uz Autobusu Pircējam pāriet pēc nosolītās summas samaksas, Domes lēmuma pieņemšanas par izsoles rezultātu apstiprināšanu, pircēja noteikšanu un pirkuma līguma slēgšanu, pirkuma līguma noslēgšanas.

45. Pircējs sedz Autobusa ekspluatācijas nodokli un izdevumus par Autobusa noņemšanu no uzskaites.

46. Izsoles pretendenti, dalībnieki piekrīt, ka Tukuma novada pašvaldība veic personas datu apstrādi, pārbaudot sniegto ziņu patiesumu.

X. Izsoles norises un rezultātu apstrīdēšana

47. Sūdzības par Komisijas darbībām iesniedzamas Domei rakstiskā veidā 5 (piecu) darba dienu laikā no izsoles noslēguma datuma.

48. Visā, kas nav atrunāts Izsoles noteikumos, jāvadās saskaņā ar Publiskas personas mantas atsavināšanas likuma nosacījumiem.

Domes priekšsēdētājs

(personiskais paraksts)

N.Rečs



TUKUMA NOVADA DOME

Reģistrācijas Nr.90000050975

Talsu iela 4, Tukums, Tukuma novads, LV-3101,
tālrunis 63122707, mobilais tālrunis 26603299, 29288876

www.tukums.lv e-pasts: pasts@tukums.lv

L Ē M U M S

Tukumā

2021.gada 28.aprīlī

prot.Nr.6, 57.§

Par pašvaldības kustamās mantas – pasažieru autobusa Mercedes Benz Sprinter 312, atsavināšanu un izsoles noteikumu apstiprināšanu

Slampes un Džūkstes pagastu pārvalde (turpmāk – Pārvalde) 2021. gada 29. marta iesniegumā (reģistrācijas Nr.SDP/1-24/21/51) Tukuma novada Domei lūdz atsavināt izolē skolēnu pārvadājumiem izmantoto autobusu Mercedes Benz Sprinter 312, reģistrācijas Nr.FD 8032, izlaiduma gads: 1998., bilances vērtība 0 *euro* (nulle *euro*) (turpmāk – Autobuss) atsavināšanu, jo Autobuss nokalpojis savu laiku, remonts nav rentabls.

Publiskas personas finanšu līdzekļu un mantas izšķērdēšanas novēršanas likuma 3. panta 2. punkts noteic, ka *publiska persona, kā arī kapitālsabiedrība rīkojas ar finanšu līdzekļiem un mantu lietderīgi, tas ir, manta atsavināma un nododama īpašumā vai lietošanā citai personai par iespējami augstāku cenu*. Likuma “Par pašvaldībām” 21. panta pirmās daļas 19. punkts noteic, ka *tikai Dome var noteikt kārtību, kādā veicami darījumi ar pašvaldības kustamo mantu*. Saskaņā ar Publiskas personas mantas atsavināšanas likuma 3. panta otro daļu *publisku personu mantas atsavināšanas pamatveids ir mantas pārdošana izolē*.

Atbilstoši zvērināta sauszemes transportlīdzekļu tehniskā eksperta Jāņa Veršāna 2021. gada 3. februāra novērtējumam (transportlīdzekļa vērtības noteikšanas akts Nr.016//JV/2021) Autobusa tirgus vērtība ir 2300,00 *euro* (divi tūkstoši trīs simti *euro*). Tukuma novada Domes (turpmāk – Dome) izdevumi par eksperta J.Veršāna pakalpojumiem ir 60,00 *euro* (sešdesmit *euro*). Autobusa nosacītā cena – 2360,00 *euro* (divi tūkstoši trīs simti sešdesmit *euro*) (2300+60,00). Eksperta atzinumā teikts: *Virsbūves karkasa, grīdas korozija, vissezona riepas, redzami krāsojuma defekti. Nedarbojas rokas bremze, autonomais sildītājs. Bojāta akumulatora baterija*.

Domes Īpašumu apsaimniekošanas un privatizācijas komisija 2021. gada 7. aprīļa sēdē pieņēma lēmumu par Autobusa atsavināšanu elektroniskā izsolē ar augšupejošu soli, nosakot izsoles sākuma cenu 2360,00 *euro* (divi tūkstoši trīs simti sešdesmit *euro*). Komisija secinājusi, ka Autobusa turpmāka izmantošana pašvaldībai nav ekonomiski izdevīga.

Saskaņā ar Publiskas personas mantas atsavināšanas likuma 6. panta otro daļu *atļauju atsavināt atvasinātas publiskas personas kustamo mantu dod attiecīgās atvasinātās publiskās personas lēmējinstītūcija vai tās noteikta institūcija*.

Ņemot vērā minēto un pamatojoties uz Publiskas personas finanšu līdzekļu un mantas izšķērdēšanas novēršanas likuma 3. panta 2. punktu, likuma “Par pašvaldībām” 21. panta pirmās daļas 19. punktu, Publiskas personas mantas atsavināšanas likuma 3. panta otro daļu un 6. panta otro daļu, ņemot vērā, ka Autobuss nav nepieciešams pašvaldības iestāžu vai kapitālsabiedrību funkciju nodrošināšanai, Dome nolēmj:

1. atsavināt Autobusu, pārdodot elektroniskā izsolē ar augšupejošu soli,
2. noteikt, ka Autobusa nosacītā izsoles sākuma cena **2360,00 euro** (divi tūkstoši trīs simti sešdesmit *euro*),
3. apstiprināt Autobusa izsoles noteikumus Nr.38 (pielikumā),
4. Autobusa atsavināšanu uzdot organizēt Domes Īpašumu apsaimniekošanas un privatizācijas komisijai,
5. informāciju par izsoli publicēt laikrakstā “Latvijas Vēstnesis”, elektronisko izsoļu vietnē <https://izsoles.ta.gov.lv>, Domes informatīvajā izdevumā “Tukuma Laiks” un pašvaldības tīmekļa vietnē www.tukums.lv.
6. kontroli par lēmuma izpildi uzdot pašvaldības izpilddirektorei Inesei Valterei.

Lēmumu var pārsūdzēt Administratīvajā rajona tiesā viena mēneša laikā no tā spēkā stāšanās dienas.

Domes priekšsēdētājs

(personiskais paraksts)

N.Rečs



TUKUMA NOVADA DOME

Reģistrācijas Nr.90000050975
Talsu iela 4, Tukums, Tukuma novads, LV-3101,
tālrunis 63122707, mobilais tālrunis 26603299, 29288876
www.tukums.lv e-pasts: pasts@tukums.lv

APSTIPRINĀTI
ar Tukuma novada Domes
28.04.2021.
lēmumu (prot. Nr.6, 57.§)

IZSOLES NOTEIKUMI Tukumā

2021. gada 28.aprīlī

Nr.38
(prot.Nr.6, 57.§)

Par pašvaldības kustamās mantas – pasažieru autobusa Mercedes Benz Sprinter 312, elektronisko izsoli

I. Vispārīgie jautājumi

1. Izsoles pamatojums – Tukuma novada Domes (turpmāk – Dome) 2021.gada 28.aprīļa lēmums „Par pašvaldības kustamās mantas – pasažieru autobusa Mercedes Benz Sprinter 312 atsavināšanu un izsoles noteikumu apstiprināšanu” (prot.Nr.6, 57.§).

2. Izsoles rīkotājs – Domes Īpašumu apsaimniekošanas un privatizācijas komisija (turpmāk – Komisija) Talsu ielā 4, Tukumā, Tukuma novadā, LV-3101.

3. Izsoles mērķis – atsavināt pašvaldības kustamo mantu – pasažieru autobusu Mercedes Benz Sprinter 312, reģistrācijas Nr.FD 8032, izlaiduma gads: 1998. (turpmāk – Autobuss), elektroniskā izsolē ar augšupejošu soli par visaugstāko cenu un nodot to Pircēja īpašumā.

II. Tukuma novada pašvaldības kustamās mantas – pasažieru autobusa Mercedes Benz Sprinter 312 raksturojums

4. Tukuma novada pašvaldības kustamā manta – pasažieru autobuss:
- 4.1. marka: Mercedes Benz Sprinter,
 - 4.2. tips: 312,
 - 4.3. valsts reģistrācijas numurs: FD 8032,
 - 4.4. izlaiduma gads: 1998.,
 - 4.5. šasijas numurs: WDB9034731P851171,
 - 4.6. krāsa: zila,
 - 4.7. pašmasa: 2095 kg,
 - 4.8. pilna masa: 3500 kg,
 - 4.9. motora tips: dīzeļdegviela,
 - 4.10. reģistrācijas apliecība: AF 3653639,
 - 4.11. tehniskā apskate: līdz 21.04.2021.,
 - 4.12. aptuvenais nobraukums, km: 903399;
 - 4.13. virsbūves karkasa, grīdas korozija, vissezona riepas, redzami krāsojuma defekti, nedarbojās rokas bremze, bojāta akumulatora baterija.

Autobusu var apskatīt darba dienās, par laiku iepriekš sazinoties pa mobilo tālruni 29230323 (kontaktpersona: Slampes un Džūkstes pagastu pārvaldes vadītāja Dace Pole).

III. Izsoles veids, maksājumi un samaksas kārtība

5. Izsoles veids - **elektroniska izsole** ar augšupejošu soli.
6. Maksāšanas līdzekļi - 100% *euro*.

7. Izsoles sākuma cena (nosacītā cena) **2360,00 euro** (divi tūkstoši trīs simti sešdesmit euro).
8. Izsoles pirmais un turpmākie solīšanas soļi **50,00 euro** (piecdesmit euro).
9. Izsoles dalības maksa **5,00 euro** (pieci euro) jāiemaksā atbilstoši elektronisko izsoļu vietnē <https://izsoles.ta.gov.lv> norādītajiem nosacījumiem.
10. Izsoles nodrošinājums – **236,00 euro** (divi simti trīsdesmit seši euro) (10% apmērā no izsolāmā objekta sākuma cenas - nosacītās cenas) **līdz 2021. gada 24. maijam** izsoles dalībniekam jāpārskaita Domes, reģistrācijas Nr.90000050975, AS „Swedbank” norēķinu kontā: LV17HABA0001402040731, kods: HABALV22 ar atzīmi "**Kustamās mantas – pasažieru autobusa Mercedes Benz Sprinter 312, izsoles nodrošinājums**".
11. Samaksa par pirkumu – jāpārskaita **viena mēneša** laikā no izsoles noslēguma dienas.
12. Nodrošinājums tiek ieskaitīts Autobusa pirkuma maksā uzvarējušajam dalībniekam.
13. Ja pretendents nav iemaksājis izsoles nodrošinājumu un izsoles reģistrācijas maksu, pie izsoles netiek pieļauts.

IV. Izsoles subjekts

14. Par izsoles dalībnieku var kļūt jebkura fiziska vai juridiskā persona, kura līdz **2021. gada 24. maijam** ir iemaksājusi šo noteikumu 10. punktā minēto nodrošinājumu un autorizēta dalībai izsolē, un kurai nav Valsts ieņēmumu dienesta administrēto nodokļu (nodevu) parādu Latvijas Republikā, vai valstī, kurā tas reģistrēts, tajā skaitā, valsts sociālās apdrošināšanas iemaksu parādi, kas kopsummā pārsniedz 150,00 euro, kā arī maksājumu (nodokļi, nomas maksājumi utt.) parādi attiecībā pret Tukuma novada pašvaldību.
15. Izsoles dalībniekam nedrīkst būt pasludināta maksātnespēja, tam nav uzsākts likvidācijas process, tā saimnieciskā darbība nav apturēta vai pārtraukta, vai nav uzsākta tiesvedība par darbības izbeigšanu, maksātnespēju vai bankrotu.

V. Izsoles pretendentu reģistrēšana Izsoļu dalībnieku reģistrā

16. Pretendentu reģistrācija notiek **no 2021. gada 14. maija plkst. 13:00 līdz 2021. gada 24. maijam plkst.23:59** elektronisko izsoļu vietnē <https://izsoles.ta.gov.lv> uzturētā Izsoļu dalībnieku reģistrā pēc oficiāla paziņojuma par izsoli publicēšanas Latvijas Republikas oficiālajā izdevumā "Latvijas Vēstnesis" tīmekļa vietnē www.vestnesis.lv.
17. Izsoles pretendenti - fiziska persona, kura vēlas savā vai citas fiziskas vai juridiskas personas vārdā pieteikties izsolei, elektronisko izsoļu vietnē <https://izsoles.ta.gov.lv> norāda:
 - 17.1. Fiziska persona:
 - 17.1.1. Vārdu, uzvārdu;
 - 17.1.2. Personas kodu vai dzimšanas datumu (persona, kurai nav piešķirts personas kods);
 - 17.1.3. Kontaktadresi;
 - 17.1.4. Personu apliecināšanas dokumenta veidu un numuru;
 - 17.1.5. Norēķinu rekvizītus (kredītiestādes konta numurs, uz kuru personai atmaksājama nodrošinājuma summa);
 - 17.1.6. Personas papildu kontaktinformāciju – elektroniskā pasta adresi un tālruna numuru (ja tāds ir).
 - 17.2. Fiziska persona, kura pārstāv citu fizisku vai juridisku personu, papildus 17.1. apakšpunktā norādītajam, sniedz informāciju par:
 - 17.2.1. Pārstāvamās personas veidu;
 - 17.2.2. Vārdu, uzvārdu fiziskai personai vai nosaukumu juridiskai personai;
 - 17.2.3. Personas kodu vai dzimšanas datumu (ārzemniekam) fiziskai personai vai reģistrācijas numuru juridiskai personai;
 - 17.2.4. Kontaktadresi;
 - 17.2.5. Personu apliecināšanas dokumenta veidu un numuru fiziskai personai;
 - 17.2.6. Informāciju par notariāli apliecinātu pilnvaru, ja reģistrēts lietotājs izsolē pārstāv citu fizisku personu, vai informāciju par rakstiski noformētu pilnvaru vai dokumentu, kas apliecina

reģistrēta lietotāja tiesības pārstāvēt juridisku personu bez īpaša pilnvarojuma, ja reģistrēts lietotājs pārstāv juridisku personu;

17.2.7. Informāciju par pilnvarojuma apjomu (pārstāvības tiesības konkrētai izsolei, vairākām konkrētām izsolēm, uz noteiktu laiku, pastāvīgi);

17.2.8. Attiecīgās lēmējinstīcijas lēmumu par Autobusa iegādi juridiskajai personai.

18. Reģistrējoties Izsoļu dalībnieku reģistrā, persona iepazīstas ar elektronisko izsoļu vietnes lietošanas noteikumiem un apliecina noteikumu ievērošanu, kā arī par sevi sniegto datu pareizību.

19. Ziņas par personu iekļauj Izsoļu dalībnieku reģistrā, saskaņā ar personas iesniegumu. Iesniegumu persona iesniedz patstāvīgi, izmantojot elektronisko izsoļu vietnē pieejamo elektronisko pakalpojumu "*Par e-izsoļu vietnes dalībnieka dalību konkrētā izsolē*" un identificējoties ar vienu no vienotajā valsts un pašvaldību portālā www.latvija.lv piedāvātajiem identifikācijas līdzekļiem.

20. Reģistrēts lietotājs, kurš vēlas piedalīties izsludinātajā izsolē, elektronisko izsoļu vietnē nosūta izsoles rīkotājam lūgumu par autorizēšanu dalībai konkrētā izsolē un izsoles sludinājumā norādītajā izsoles rīkotāja kontā iemaksā izsoles nodrošinājuma summu sludinājumā noteiktajā apmērā, kā arī sedz maksu par dalību izsolē vietnes administratoram normatīvajos aktos noteiktajā apmērā saskaņā ar elektronisko izsoļu vietnē reģistrētam lietotājam sagatavotu rēķinu.

21. Komisija autorizē izsoles pretendentu, kurš izpildījis izsoles priekšnoteikumus, dalībai izsolē 7 (septiņu) dienu laikā, izmantojot elektronisko izsoļu vietnē pieejamo rīku.

22. Informāciju par autorizēšanu dalībai izsolē Komisija reģistrētam lietotājam nosūta elektroniski uz elektronisko izsoļu vietnē reģistrētam lietotājam izveidoto kontu.

23. Autorizējot personu izsolei, katram solītājam elektronisko izsoļu vietnes sistēma automātiski izveido unikālu identifikatoru.

24. Izsoles pretendents netiek reģistrēts, ja:

24.1. nav vēl iestājies vai ir beidzies pretendenta reģistrācijas termiņš;

24.2. ja nav izpildīti visi šo noteikumu 17.1. apakšpunktā vai 17.2. apakšpunktā minētie norādījumi;

24.3. konstatēts, ka pretendentam ir izsoles noteikumu 14. punktā minētās parādsaistības;

25. Komisija nav tiesīga līdz izsoles sākumam sniegt informāciju par izsoles pretendentiem.

VI. Izsoles norise

26. Izsole sākas elektronisko izsoļu vietnē <https://izsoles.ta.gov.lv> **2021. gada 14. maija plkst. 13:00 un noslēdzas 2021. gada 3. jūnijā plkst. 13:00.**

27. Izsolei autorizētie dalībnieki drīkst izdarīt solījumus visā izsoles norises laikā.

28. Ja pēdējo piecu minūšu laikā pirms izsoles noslēgšanai noteiktā laika tiek reģistrēts solījums, izsoles laiks automātiski tiek pagarināts par 5 (piecām) minūtēm.

29. Ja pēdējās stundas laikā pirms izsoles noslēgšanas tiek konstatēti būtiski tehniski traucējumi, kas var ietekmēt izsoles rezultātu, un tie nav saistīti ar sistēmas drošības pārkāpumiem, izsoles laiks automātiski tiek pagarināts līdz nākamās darbadienas plkst. 13:00.

30. Pēc izsoles noslēgšanas solījumus neregistrē un elektronisko izsoļu vietnē tiek norādīts izsoles noslēgums datums, laiks un pēdējais izdarītais solījums.

31. Komisija var pārtraukt izsoli, ja tās norises laikā saņemts elektronisko izsoļu vietnes drošības pārvaldnieka paziņojums par būtiskiem tehniskiem traucējumiem, kas var ietekmēt izsoles rezultātu. Paziņojumu par izsoles pārtraukšanu publicē elektronisko izsoļu vietnē.

32. Pēc izsoles slēgšanas sistēma automātiski sagatavo izsoles aktu, kuru Komisija apstiprina septiņu dienu laikā pēc izsoles.

33. Izsoles dalībniekiem, kuri piedalījušies izsolē, bet nav nosolījuši izsoles Autobusu, 5 (piecu) darba dienu laikā tiek atmaksāts izsoles nodrošinājums, izņemot juridisku personu, kura nosolījusi visaugstāko cenu, bet kurai konstatēti šo noteikumu 14.punktā un 15.punktā minētie nosacījumi, kā rezultātā tā zaudē iesniegto nodrošinājumu.

34. Ja juridiskajai personai, kura nosolījusi visaugstāko cenu, konstatēts nodokļu parāds, Autobuss tiek piedāvāts pircējam, kurš nosolījis nākamo augstāko cenu.

35. Izsole tiek atzīta par nenotikušu un nodrošinājums netiek atmaksāts nevienam no izsoles dalībniekiem, ja neviens no viņiem nav pārsolījis izsoles sākumcenu.

VII. Izsoles rezultātu apstiprināšana un līguma noslēgšana

36. Komisija 7 (septiņu) darba dienu laikā izsniedz paziņojumu par pirkuma summu.

37. Pēc paziņojuma saņemšanas izsoles dalībniekam, kurš nosolījis augstāko cenu, viena mēneša laikā no izsoles noslēguma dienas jāpārskaita norādītajā kontā pirkuma summu, kas atbilst starpībai starp augstāko nosolīto cenu un iemaksāto nodrošinājumu. Pēc maksājumu veikšanas maksājumu apliecināšie dokumenti iesniedzami Tukuma novada pašvaldībā Talsu ielā 4, Tukumā, Komisijas loceklei Dzintrai Šmitei vai uz e-pasta adresi: dzintra.smite@tukums.lv .

38. Ja Autobusu nosolījušais izsoles dalībnieks šo noteikumu 37. punktā noteiktajā termiņā nav norēķinājies šajos noteikumos minētajā kārtībā, viņš zaudē tiesības uz nosolīto Autobusu. Izsoles nodrošinājums attiecīgajam dalībniekam netiek atmaksāts.

39. Ja nosolītājs noteiktajā laikā nav samaksājis nosolīto cenu, Komisija par to informē izsoles dalībnieku, kurš nosolījis nākamo augstāko cenu un šim izsoles dalībniekam ir tiesības 2 (divu) nedēļu laikā no paziņojuma saņemšanas dienas paziņot Komisijai par īpašuma pirkšanu par paša solīto augstāko cenu un samaksāt nosolīto naudas summu uz norādīto bankas kontu.

40. Ja 39. punktā noteiktais izsoles dalībnieks no Autobusa pirkuma atsakās vai norādītajā termiņā nenorēķinās par pirkumu, izsole tiek uzskatīta par nenotikušu.

Lēmumu par turpmāko atsavināšanas procesu pieņem Komisija un lēmumu apstiprina Dome.

41. Pirkuma līgumu pircējs paraksta 30 (trīsdesmit) dienu laikā pēc izsoles rezultātu apstiprināšanas Domes sēdē.

VIII. Nenotikušās izsoles

42. Komisija pieņem lēmumu par izsoles atzīšanu par nenotikušu, ja:

42.1. uz izsoli nav autorizēts neviens izsoles dalībnieks;

42.2. izsole bijusi izziņota, pārkāpjot šos noteikumus vai Publiskas personas mantas atsavināšanas likuma nosacījumus;

42.3. tiek noskaidrots, ka nepamatoti noraidīta kāda dalībnieka piedalīšanās izsolē vai nepareizi noraidīts kāds pārsolījums;

42.4. neviens izsoles dalībnieks nav pārsolījis izsoles sākumcenu;

42.5. vienīgais izsoles dalībnieks, kurš nosolījis izsolāmo Autobusu, nav parakstījis izsolāmās Automašīnas pirkuma līgumu;

42.6. neviens no izsoles dalībniekiem, kurš atzīts par nosolītāju, neveic pirkuma maksas samaksu šajos noteikumos norādītajā termiņā;

42.7. izsolāmo mantu nopirkusi persona, kurai nav bijušas tiesības piedalīties izsolē.

IX. Īpašie noteikumi

43. Starp izsoles dalībniekiem aizliegta vienošanās, kas varētu ietekmēt izsoles rezultātus un gaitu.

44. Īpašuma tiesības uz Autobusu Pircējam pāriet pēc nosolītās summas samaksas, Domes lēmuma pieņemšanas par izsoles rezultātu apstiprināšanu, pircēja noteikšanu un pirkuma līguma slēgšanu, pirkuma līguma noslēgšanas.

45. Pircējs sedz Autobusa ekspluatācijas nodokli un Autobusa noņemšanu no uzskaites.

46. Izsoles pretendenti, dalībnieki piekrīt, ka Tukuma novada pašvaldība veic personas datu apstrādi, pārbaudot sniegto ziņu patiesumu.

X. Izsoles norises un rezultātu apstrīdēšana

47. Sūdzības par Komisijas darbībām iesniedzamas Domei rakstiskā veidā 5 (piecu) darba dienu laikā no izsoles noslēguma datuma.

48. Visā, kas nav atrunāts Izsoles noteikumos, jāvadās saskaņā ar Publiskas personas mantas atsavināšanas likuma nosacījumiem.

Domes priekšsēdētājs

(personiskais paraksts)

N.Rečs



TUKUMA NOVADA DOME

Reģistrācijas Nr.90000050975

Talsu iela 4, Tukums, Tukuma novads, LV-3101,
tālrunis 63122707, mobilais tālrunis 26603299, 29288876

www.tukums.lv e-pasts: pasts@tukums.lv

L Ē M U M S

Tukumā

2021.gada 28.aprīlī

prot.Nr.6, 58.§

Par pašvaldības nekustamā īpašuma - dzīvojamās telpas xxx, atsavināšanu

Sēmes un Zentenes pagastu pārvalde (turpmāk – Pārvalde) 2020. gada 9. martā (reģistrācijas Nr.SZ/4-19.4/20/33) saņēma (reģistrācijas Nr.SZ/1-24/20/32) Xxx Xxx, deklarētā dzīvesvieta xxx (turpmāk – Iesniedzējs), iesniegumu, kurā Iesniedzējs lūdz atļauju iegādāties pašlaik īrēto, Tukuma novada pašvaldībai piederošo dzīvojamo telpu xxx (turpmāk – Dzīvojamā telpa), kuru Iesniedzējs īrē no 1989. gada.

Dzīvojamā telpa ir Tukuma novada pašvaldības īpašums, kas reģistrēts Sēmes pagasta zemesgrāmatas nodalījumā Nr. 312 8 un sastāv no:

- dzīvokļa īpašuma Nr.8 ar kopējo platību 68,1 m²;
- kopīpašuma 681/13857 domājamās daļas no daudzdzīvokļu mājas (kadastra apzīmējums 90780080217001);
- kopīpašuma 681/13857 domājamās daļas no zemes (kadastra apzīmējums 90780080217).

Tukuma novada Sēmes pagasta iedzīvotāju konsultatīvā padome 2020. gada 16. jūnijā (protokols Nr.14) pieņēma lēmumu *atbalstīt Xxx Xxx 2020. gada 9. marta iesniegumu ar lūgumu pārdot dzīvojamo telpu xxx.*

Saskaņā ar Tukuma novada Domes (turpmāk – Dome) Dzīvokļu komisijas 2020. gada 18. augusta lēmumu (prot.Nr.12, 8.§) “Par dzīvojamās telpas xxx, atsavināšanu”, Dzīvokļu komisija akceptējusi dzīvojamās telpas xxx, atsavināšanu, ja pirmpirkuma tiesības izmanto Xxx Xxx. Publiskas personas mantas atsavināšanas likumā noteiktajā kārtībā un iesniedz to Īpašumu apsaimniekošanas un privatizācijas komisijai.

Publiskas personas mantas atsavināšanas likuma 45. panta trešā daļa noteic, ka, *atsavinot valsts vai pašvaldības īpašumā esošu viendzīvokļa māju vai dzīvokļa īpašumu, par kuru lietošanu likumā „Par dzīvojamo telpu īri” noteiktajā kārtībā ir noslēgts dzīvojamās telpas īres līgums, to vispirms rakstveidā piedāvā pirkt īrniekam un viņa ģimenes locekļiem, ceturtās daļas 1. un 2. punkts noteic, ka, īrnieks vai viņa ģimenes locekļi var pirkt īrēto viendzīvokļa māju vai dzīvokļa īpašumu, ja; īrnieks un viņa ģimenes locekļi ir noslēguši notariāli apliecinātu vienošanos par to, kurš vai kuri no viņiem iegūs īpašumā īrēto viendzīvokļa māju vai dzīvokļa īpašumu un tiesā nav celta prasība par īres līguma izbeigšanu.* Xxx Xxx ir iesniedzis 2020. gada 14. jūlijā notariāli apliecinātu vienošanos ar dzīvesbiedri Xxx Xxx par to, ka Dzīvojamās telpas atsavināšanas gadījumā to īpašumā iegūst Xxx Xxx, deklarētā dzīves xxx.

Domes Īpašumu apsaimniekošanas un privatizācijas komisija konstatēja, ka atsavināšanu var veikt, piedāvājot pirmpirkuma tiesības Xxx Xxx, ņemot vērā, ka viņš ir Dzīvojamās telpas īrnieks no 2012. gada 31. maija. Xxx Xxx parāda par Dzīvojamās telpas īri un pakalpojumiem. Tiesā nav celta prasība pret Iesniedzēju par īres līguma izbeigšanu.

Saskaņā ar sertificēta vērtētāja SIA „Interbaltija” (īpašumu vērtētājs Arnis Zeilis, profesionālās kvalifikācijas sertifikāts Nr.23) 2021. gada 1. aprīļa atzinumu, Dzīvojamās telpas

visvairāk iespējamā patiesā vērtība ir 9000,00 *euro* (deviņi tūkstoši *euro*). Domes izdevumi par SIA „Interbaltija” pakalpojumiem ir 108,90 *euro*. Dzīvojamās telpas nosacītā cena ir 9108,90 *euro* (9000,00 + 108,90).

Domes 2017. gada 28. septembra noteikumu Nr.29 “Par pašvaldības dzīvojamo telpu atsavināšanu” 3.5. apakšpunkts noteic, ka *atsavināšanai var tikt nodots: [...] pagastos izīrētie dzīvokļi, ja atsavināšanu ierosina dzīvokļa īrnieks un: dzīvoklim nav noteikts speciālais statuss; īrnieks dzīvoklī faktiski dzīvo un tā ir viņa deklarētā dzīvesvieta ilgāk par 5 (pieciem) gadiem; īrniekam nav parāda par ar dzīvokļa lietošanu saistītajiem maksājumiem.*

Pamatojoties uz likuma „Par pašvaldībām” 21. panta pirmās daļas 17. punktu, Civillikuma 1756. un 1765. pantu, Publiskas personas mantas atsavināšanas likuma 36.panta trešo daļu *Pārdodot publiskas personas nekustamo īpašumu uz nomaksu, nomaksas termiņš nedrīkst būt lielāks par pieciem gadiem. Par atlikto maksājumu pircējs maksā sešus procentus gadā no vēl nesamaksātās pirkuma maksas daļas un par pirkuma līgumā noteikto maksājumu termiņu kavējumiem - nokavējuma procentus 0,1 procenta apmērā no kavētās maksājuma summas par katru kavējuma dienu. Šos nosacījumus iekļauj pirkuma līgumā. [...], 45. panta trešo daļu, ceturtās daļas 1. un 2. punktu, Publiskas personas finanšu līdzekļu un mantas izšķērdēšanas novēršanas likuma 3.panta 2.punktu *Publiska persona [...] rīkojas ar finanšu līdzekļiem un mantu lietderīgi, tas ir manta atsavināma un nododama īpašumā vai lietošanā citai personai par iespējami augstāku cenu,* Domes 2017. gada 28. septembra noteikumu Nr.29 “Par pašvaldības dzīvojamo telpu atsavināšanu” 3.5. apakšpunktu, ņemot vērā Tukuma novada Sēmes pagasta iedzīvotāju konsultatīvās padomes 2020. gada 16. jūnija lēmumu, Domes Dzīvokļu komisijas 2020. gada 18. augusta lēmumu “Par dzīvojamās telpas xxx, atsavināšanu”, Domes Īpašumu apsaimniekošanas un privatizācijas komisijas 2021. gada 7.aprīļa lēmumu, Dome nolemj:*

1. atsavināt pašvaldības nekustamo īpašumu – dzīvojamo telpu xxx (turpmāk – Dzīvojamā telpa), par nosacīto cenu **9108,90 *euro*** (deviņi tūkstoši viens simts astoņi *euro* un 90 centi) (turpmāk – Pirkuma maksa),

2. piedāvāt Xxx Xxx izmantot pirmpirkuma tiesības iegādāties Dzīvojamo telpu, par ko Igoram Aristarhovam līdz 2021. gada 28. maijam jāiesniedz Domei rakstveida iesniegums,

3. Xxx Xxx pirmpirkuma tiesību izmantošanas gadījumā uzdot Domes Administratīvās pārvaldes juristam desmit darba dienu laikā pēc lēmuma 2. punktā minētā iesnieguma saņemšanas sagatavot ar Xxx Xxx pirkuma līgumu, iekļaujot tajā nosacījumu, ka Dzīvojamās telpas pirkuma maksu pircējs samaksā viena mēneša laikā,

4. noteikt, ka Xxx Xxx:

4.1. īpašumtiesības uz Dzīvojamo telpu iegūst pēc pilnas Pirkuma maksas samaksas un īpašuma reģistrēšanas zemesgrāmatā uz sava vārda;

4.2. sedz visus izdevumus, kas saistīti ar Dzīvojamās telpas īpašuma tiesību nostiprināšanu zemesgrāmatā uz pircēja vārda,

5. kontroli par lēmuma izpildi uzdot pašvaldības izpilddirektorei Inesei Valterei.

Lēmumu Administratīvā procesa likumā noteiktā kārtībā var apstrīdēt viena mēneša laikā no tā spēkā stāšanās dienas Administratīvajā rajona tiesā.

Lēmums stājas spēkā, kad tas Paziņošanas likumā noteiktā kārtībā paziņots adresātam.

Domes priekšsēdētājs

(personiskais paraksts)

N.Rečs



TUKUMA NOVADA DOME

Reģistrācijas Nr.90000050975
Talsu iela 4, Tukums, Tukuma novads, LV-3101,
tālrunis 63122707, mobilais tālrunis 26603299, 29288876
www.tukums.lv e-pasts: pasts@tukums.lv

L Ē M U M S

Tukumā

2021.gada 28.aprīlī

prot.Nr.6, 59.§

Par pašvaldības nekustamā īpašuma - dzīvojamās telpas xxx, atsavināšanu

Slampes un Džūkstes pagastu pārvalde (turpmāk – Pārvalde) 2019. gada 12. martā (reģistrācijas Nr.SD/4-9.2/19/80) un 2020. gada 22. septembrī (reģistrācijas Nr.SD/4-9.1.5/20/176), saņēma Xxx Xxx (dzīvo xxx) (turpmāk – Iesniedzējs) iesniegumus, kuros Iesniedzējs lūdz atļauju iegādāties, pašlaik īrēto, Tukuma novada pašvaldībai piederošo dzīvojamo telpu xxx (turpmāk – Dzīvojamā telpa), noslēdzot pirkuma līgumu ar pirkuma summas nomaksas termiņu līdz pieciem gadiem.

Dzīvojamā telpa ir Tukuma novada pašvaldības īpašums, kas reģistrēts Slampes pagasta zemesgrāmatas nodalījumā Nr. 356 2 un sastāv no:

- dzīvokļa īpašuma Nr.2 ar kopējo platību 48,0 m²;
- kopīpašuma 480/9371 domājamās daļas no daudzdzīvokļu mājas (kadastra apzīmējums 90800110292001);
- kopīpašuma 480/9371 domājamās daļas no zemes (kadastra apzīmējums 90800110292).

Tukuma novada Slampes pagasta konsultatīvā padome 2020. gada 28. jūlijā (protokols Nr.1, 3.§) pieņēma lēmumu “*Piekrīst nekustamā īpašuma xxx, atsavināšanai par labu tā īrniekam Xxx Xxx*”.

Saskaņā ar Tukuma novada Domes (turpmāk – Dome) Dzīvokļu komisijas 2021. gada 2. marta lēmumu “Par dzīvojamās telpas xxx, atsavināšanu” (prot.Nr.3, 5.§), Dzīvokļu komisija atbalsta dzīvojamās telpas “Dziesmas” - 2, Slampē, Slampes pagastā, Tukuma novadā, atsavināšanu Publiskas personas mantas atsavināšanas likumā noteiktajā kārtībā un iesniedz to Domes Īpašumu apsaimniekošanas un privatizācijas komisijai.

Publiskas personas mantas atsavināšanas likuma 45. panta trešā daļa noteic, ka, *atsavinot valsts vai pašvaldības īpašumā esošu viendzīvokļa māju vai dzīvokļa īpašumu, par kuru lietošanu likumā „Par dzīvojamo telpu īri” noteiktajā kārtībā ir noslēgts dzīvojamās telpas īres līgums, to vispirms rakstveidā piedāvā pirt īrniekam un viņa ģimenes locekļiem. Xxx Xxx ir vienīgais Dzīvojamās telpas īrnieks.*

Domes Īpašumu apsaimniekošanas un privatizācijas komisija konstatēja, ka atsavināšanu var veikt, piedāvājot pirmpirkuma tiesības Xxx Xxx, ņemot vērā, ka viņš ir Dzīvojamās telpas īrnieks no 2000. gada, bet faktiski dzīvo no 1993. gada. Dzīvojamās telpas īres līgums 2000. gada 13. decembrī ar Iesniedzēju bija noslēgts uz nenoteiktu laiku, bet 2019. gada 1. augustā līgums tika pārjaunots (reģ.Nr.SD/4-27/19/36), precizējot tā nosacījumus. Xxx Xxx nav parāda par Dzīvojamās telpas īri un pakalpojumiem. Tiesā nav celta prasība pret Iesniedzēju par īres līguma izbeigšanu.

Saskaņā ar sertificēta vērtētāja SIA „Interbaltija” (īpašumu vērtētājs Arnis Zeilis, profesionālās kvalifikācijas sertifikāts Nr.23) 2020. gada 9. septembra atzinumu, Dzīvojamās telpas patiesā vērtība

ir 8600,00 (astoņi tūkstoši seši simti *euro*). Domes izdevumi par SIA „Interbaltija” pakalpojumiem ir 108,90 *euro*, Dzīvojamās telpas nosacītā cena ir **8708,90 *euro*** (8600,00+ 108,90).

Domes 2017. gada 28. septembra noteikumu Nr.29 “Par pašvaldības dzīvojamo telpu atsavināšanu” 3.5. apakšpunkts noteic, ka *atsavināšanai var tikt nodots: [...] pagastos izīrētie dzīvokļi, ja atsavināšanu ierosina dzīvokļa īrnieks un: dzīvoklim nav noteikts speciālais statuss; lēmumā nav noteikts ierobežojums dzīvokļa iegādei; īrnieks dzīvoklī faktiski dzīvo un tā ir viņa deklarētā dzīvesvieta ilgāk par 5 (pieciem) gadiem; īrniekam nav parāda par ar dzīvokļa lietošanu saistītajiem maksājumiem.*

Pamatojoties uz likuma „Par pašvaldībām” 21. panta pirmās daļas 17. punktu, Civillikuma 1756. un 1765. pantu, Publiskas personas mantas atsavināšanas likuma 45. panta trešo daļu, Publiskas personas finanšu līdzekļu un mantas izšķērdēšanas novēršanas likuma 3.panta 2.punktu, Tukuma novada Domes 2017. gada 28. septembra noteikumu Nr.29 “Par pašvaldības dzīvojamo telpu atsavināšanu” 3.5. apakšpunktu, ņemot vērā Tukuma novada Slampes pagasta konsultatīvā padomes 2020. gada 28. jūlija lēmumu, Domes Dzīvokļu komisijas 2021. gada 2. marta lēmumu (prot.Nr.3, 5.§) “Par dzīvojamās telpas “Dziesmas” – 2, Slampē, Slampes pagastā, Tukuma novadā, atsavināšanu”, Domes Īpašumu apsaimniekošanas un privatizācijas komisijas 2021.gada 7.aprīļa lēmumu, Dome nolēmj:

1. atsavināt pašvaldības nekustamo īpašumu – dzīvojamo telpu xxx (turpmāk – Dzīvojamā telpa), par nosacīto cenu **8708,90 *euro*** (astoņi tūkstoši septiņi simti astoņi *euro* un 90 centi) (turpmāk – Pirkuma maksa), pieskaitot likumiskos procentus (6% gadā no vēl nesamaksātās pirkuma maksas daļas) par Pirkuma maksas maksājumu termiņos,

2. piedāvāt Xxx Xxx izmantot pirmpirkuma tiesības iegādāties Dzīvojamo telpu uz nomaksu, par ko Xxx Xxx līdz 2021. gada 28. maijam jāiesniedz rakstveida iesniegums Domei,

3. Xxx Xxx pirmpirkuma tiesību izmantošanas gadījumā, uzdot Domes Administratīvās pārvaldes juristam desmit darba dienu laikā pēc lēmuma 2.punktā minētā iesnieguma saņemšanas sagatavot ar Xxx Xxx pirkuma līgumu, iekļaujot tajā nosacījumu, ka Dzīvojamās telpas pirkuma maksu un likumiskos procentus pircējs samaksā 60 (sešdesmit) mēnešu laikā. Uzdot Finanšu pārvaldei sastādīt pirkuma maksas samaksas grafiku,

4. noteikt, ka Xxx Xxx:

4.1. īpašumtiesības uz Dzīvojamo telpu iegūst pēc pilnas pirkuma maksas samaksas un īpašuma reģistrēšanas zemesgrāmatā uz sava vārda,

4.2. sedz visus izdevumus, kas saistīti ar Dzīvojamās telpas īpašuma tiesību nostiprināšanu zemesgrāmatā uz pircēja vārda,

5. kontroli par lēmuma izpildi uzdot pašvaldības izpilddirektorei Inesei Valterei.

Lēmumu Administratīvā procesa likumā noteiktā kārtībā var apstrīdēt viena mēneša laikā no tā spēkā stāšanās dienas Administratīvajā rajona tiesā.

Lēmums stājas spēkā, kad tas Paziņošanas likumā noteiktā kārtībā paziņots adresātam.

Domes priekšsēdētājs

(personiskais paraksts)

N.Rečs



TUKUMA NOVADA DOME

Reģistrācijas Nr.90000050975

Talsu iela 4, Tukums, Tukuma novads, LV-3101,
tālrunis 63122707, mobilais tālrunis 26603299, 29288876

www.tukums.lv e-pasts: pasts@tukums.lv

L Ē M U M S

Tukumā

2021.gada 28.aprīlī

prot.Nr.6, 60.§

Par pašvaldības nekustamā īpašuma – zemesgabala

**xxx,
atsavināšanu**

Tumes un Degoles pagastu pārvaldē 2020.gada 16.oktobrī saņemts Xxx Xxx, dzīvo xxx, iesniegums (reģistrācijas Nr. TD/1-24/20/46A), kurā iesniedzēja lūdz atļauju iegādāties Tukuma novada pašvaldībai piederošo zemes gabalu xxx, 625 m² platībā, ar kadastra Nr.9084 009 0206 (turpmāk – Nekustamais īpašums), kuru viņa nomā no Tumes un Degoles pagastu pārvaldes.

Tukuma novada Domes Īpašumu apsaimniekošanas un privatizācijas komisija 2021.gada 7.aprīļa sēdē konstatējusi, ka pašvaldībai piederošais nekustamais xxx, 625 m² platībā, ar kadastra Nr.9084 009 0206, reģistrēts Tumes pagasta zemesgrāmatas nodaļījumā Nr.100000605833. Xxx Xxx uz Nekustamo īpašumu ieguvusi zemes lietošanas tiesības ar lietošanas tiesību pāreju citām personām ar 2005.gada 23.augusta Tumes pagasta padomes lēmumu (prot.Nr.8, 11.§). Xxx Xxx izbeigtas zemes lietošanas tiesības ar 2007.gada 22.maija Tumes pagasta padomes lēmumu Nr.5. Xxx Xxx Nekustamo īpašumu nomā saskaņā ar 2007.gada 23.novembra zemes nomas līgumu Nr.36. un 2019.gada 2.septembra zemes nomas līgumu Nr.TD/2-58.2.1/19/58 (līguma termiņš 31.12.2024). Ar nomu saistītu parādu nav.

Publiskas personas mantas atsavināšanas likuma 4.panta ceturtās daļas 8.punkts nosaka - „*Atsevišķos gadījumos publiskas personas nekustamā īpašuma atsavināšanu var ierosināt persona, kurai Valsts un pašvaldību īpašuma privatizācijas un privatizācijas sertifikātu izmantošanas pabeigšanas likumā noteiktajā kārtībā ir izbeigtas zemes lietošanas tiesības un ar kuru pašvaldības ir noslēgusi zemes nomas līgumu, ja šī persona vēlas nopirkt zemi, kas bijusi tās lietošanā un par ko ir noslēgts zemes nomas līgums*”, un 14.panta otrā daļa nosaka - „*ja no uzaicinātajām personām mēneša laikā saņemts viens pieteikums par nekustamā īpašuma pirkšanu, izsoli nerīko un ar šo personu slēdz pirkuma līgumu par nosacīto cenu*”.

Ievērojot Ministru kabineta 2011.gada 1.februāra noteikumus Nr.109 „Kārtība, kādā atsavināma publiskas personas manta”, veikta Xxx Xxx iesniegto dokumentu pārbaude un konstatēta norādīto ziņu atbilstība.

Atbilstoši sertificēta vērtētāja SIA „Interbaltija” (īpašumu vērtētājs Arnis Zeilis, profesionālās kvalifikācijas sertifikāts Nr.23) 2020.gada 29.oktobra novērtējumam, Nekustamā īpašuma tirgus vērtība ir 900,00 EUR (deviņi simti euro). Tukuma novada Domes izdevumi par SIA „Interbaltija” pakalpojumiem ir 181,50 EUR (viens simts astoņdesmit viens eiro 50 centi). Nekustamā īpašuma nosacītā cena – 1081,50 EUR (viens tūkstošis astoņdesmit viens eiro, 50 centi) (900,00+181,50).

Pamatojoties uz likuma „Par pašvaldībām” 14.panta pirmās daļas 2.punktu, 21.panta pirmās daļas 17.punktu, Publiskas personas mantas atsavināšanas likuma 4.panta ceturtās daļas 8.punktu un 14.panta otro daļu: „*Šā likuma 4.panta ceturtajā daļā minētās mantas atsavināšana izsludināma šajā likumā noteiktajā kārtībā (11.pants), uzaicinot attiecīgās personas mēneša laikā*

iesniegt pieteikumu par nekustamā īpašuma pirkšanu. Ja norādītajā termiņā no minētajām personām ir saņemts viens pieteikums, izsoli nerīko un ar šo personu slēdz pirkuma līgumu par nosacīto cenu” Dome nolemj:

1. atsavināt pašvaldības nekustamo īpašumu - zemesgabalu xxx, 625 m² platībā, ar kadastra Nr.9084 009 0206 (turpmāk – Nekustamais īpašums), par nosacīto cenu **1081,50 euro** (viens tūkstotis astoņdesmit viens euro, 50 centi) (turpmāk – pirkuma maksa),

2. piedāvāt Xxx Xxx izmantot pirmpirkuma tiesības iegādāties pašvaldības nekustamo īpašumu uz nomaksu, par ko Xxx Xxx līdz 2021.gada 30.maijam jāiesniedz rakstveida iesniegums Tukuma novada Domei,

3. Xxx Xxx pirmpirkuma tiesību izmantošanas gadījumā, uzdot Tukuma novada Domes Administratīvās pārvaldes juristam desmit darba dienu laikā, pēc 2.punktā minētā iesnieguma saņemšanas sagatavot ar Xxx Xxx pirkuma līgumu ar nosacījumu, ka Nekustamā īpašuma Pirkuma maksu pircējs samaksā viena mēneša laikā,

4. noteikt, ka Xxx Xxx:

4.1. īpašumtiesības uz Nekustamo īpašumu iegūst pēc pilnas pirkuma maksas samaksas un īpašuma reģistrēšanas zemesgrāmatā uz sava vārda;

4.2. sedz visus izdevumus, kas saistīti ar Nekustamā īpašuma tiesību nostiprināšanu zemesgrāmatā uz pircēja vārda,

5. kontroli par lēmuma izpildi uzdot pašvaldības izpilddirektorei Inesei Valterei.

Lēmumu Administratīvā procesa likumā noteiktā kārtībā var apstrīdēt viena mēneša laikā no tā spēkā stāšanās dienas Administratīvajā rajona tiesā. Lēmums stājas spēkā, kad tas Paziņošanas likumā noteiktā kārtībā paziņots adresātam.

Domes priekšsēdētājs

(personiskais paraksts)

N.Rečs

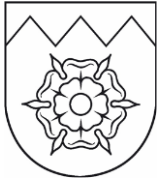

TUKUMA NOVADA DOME

Reģistrācijas Nr.90000050975

Talsu iela 4, Tukums, Tukuma novads, LV-3101,
tālrunis 63122707, mobilais tālrunis 26603299, 29288876

www.tukums.lv e-pasts: pasts@tukums.lv

L Ē M U M S

Tukumā

2021.gada 28.aprīlī

prot.Nr.6, 61.§

Par pašvaldības kustamās mantas – cirsma nekustamajā īpašumā „Paņķu mežs”, Pūres pagastā, Tukuma novadā, izsoles rezultātiem

Tukuma novada Domes (turpmāk – Dome) Īpašumu apsaimniekošanas un privatizācijas komisijas no 2021. gada 12. marta līdz 2021. gada 12. aprīlim rīkotajā pašvaldības kustamās mantas – cirsma 1. kvartālā, 4. nogabalā, nekustamajā īpašumā „Paņķu mežs”, Pūres pagastā, Tukuma novadā, zemes vienības kadastra apzīmējums 90740060089 (turpmāk – Cirsma), elektroniskajā izsolē ar augšupejošu soli piedalījās desmit pretendenti. Akciju sabiedrība „PATA Saldus”, kuru uz elektroniskās izsoļu vietnes pilnvaras pamata pārstāvēja Gatis Megnis, nosolot augstāko summu (izsoles sākumcena 12 700 euro), ieguva tiesības noslēgt Cirsma pirkuma līgumu par 17 800 euro (septiņpadsmit tūkstoši astoņi simti euro).

Saskaņā ar Publiskas personas mantas atsavināšanas likuma 34.panta otro daļu „*Institūcija, kas organizē mantas atsavināšanu, izsoles rezultātus apstiprina ne vēlāk kā 30 dienu laikā pēc šā likuma 30.pantā paredzēto maksājumu nokārtošanas*”, savukārt likuma 30.panta pirmā daļa noteic, ka „*Piedāvātā augstākā summa jāsamaksā par nosolīto nekustamo īpašumu divu nedēļu laikā [...] no izsoles dienas, ja izsoles noteikumi neparedz citu termiņu. Iemaksātā nodrošinājuma (16.pants) summa tiek ieskaitīta pirkuma summā*”.

Cirsma pirkuma maksa 2021. gada 15. aprīlī ir samaksāta pilnā apmērā.

Pamatojoties uz likuma „Par pašvaldībām” 14. panta pirmās daļas 2. punktu, Publiskas personas mantas atsavināšanas likuma 34. panta otro daļu, 36. panta pirmo daļu (*Publiskas personas mantas nosolītājs trīsdesmit dienu laikā pēc izsoles rezultātu apstiprināšanas paraksta pirkuma līgumu*) un Domes Īpašumu apsaimniekošanas un privatizācijas komisijas no 2021. gada 12. marta līdz 2021. gada 12. aprīlim organizētās izsoles rezultātiem:

1. apstiprināt pašvaldības kustamās mantas – cirsma 1. kvartālā, 4. nogabalā, nekustamajā īpašumā „Paņķu mežs”, Pūres pagastā, Tukuma novadā, zemes vienības kadastra apzīmējums 90740060089 (turpmāk – Cirsma), izsoles rezultātus un par izsoles uzvarētāju atzīt akciju sabiedrību “PATA Saldus”, reģistrācijas Nr.40003020121, juridiskā adrese Kuldīgas iela 86 C, Saldus, Saldus novads, kurai ir tiesības noslēgt Cirsma pirkuma līgumu par pirkuma maksu 17 800 euro (septiņpadsmit tūkstoši astoņi simti euro),

2. uzdot Domes Administratīvās pārvaldes juristam 30 (trīsdesmit) dienu laikā pēc izsoles rezultātu apstiprināšanas sagatavot Cirsma pirkuma līgumu un Domes Īpašumu pārvaldei organizēt līguma noslēgšanu ar akciju sabiedrību “PATA Saldus”,

3. izsoles rezultātus publicēt pašvaldības tīmekļa vietnē www.tukums.lv pēc šā lēmuma spēkā stāšanās dienas.

Lēmumu var pārsūdzēt Administratīvajā rajona tiesā viena mēneša laikā no tā spēkā stāšanās dienas.

Domes priekšsēdētājs

(personiskais paraksts)

N.Rečs



TUKUMA NOVADA DOME

Reģistrācijas Nr.90000050975

Talsu iela 4, Tukums, Tukuma novads, LV-3101,
tālrunis 63122707, mobilais tālrunis 26603299, 29288876

www.tukums.lv e-pasts: pasts@tukums.lv

L Ē M U M S

Tukumā

2021.gada 28.aprīlī

prot.Nr.6, 62.§

Par pašvaldības kustamās mantas – cirsmas nekustamajā īpašumā „Tauriņu mežs”, Pūres pagastā, Tukuma novadā, izsoles rezultātiem

Tukuma novada Domes (turpmāk – Dome) Īpašumu apsaimniekošanas un privatizācijas komisijas no 2021. gada 12. marta līdz 2021. gada 12. aprīlim rīkotajā pašvaldības kustamās mantas – cirsmas 1. kvartālā, 1. nogabalā, nekustamajā īpašumā „Tauriņu mežs”, Pūres pagastā, Tukuma novadā, zemes vienības kadastra apzīmējums 90740050039 (turpmāk – Cirsmas), elektroniskajā izsolē ar augšupejošu soli piedalījās vienpadsmit pretendenti. Akciju sabiedrība „PATA Saldus”, kuru uz elektroniskās izsoļu vietnes pilnvaras pamata pārstāvēja Gatis Megnis, nosolot augstāko summu (izsoles sākumcena 18 900 euro), ieguva tiesības noslēgt Cirsmas pirkuma līgumu par 28 900 euro (divdesmit astoņi tūkstoši deviņi simti euro).

Saskaņā ar Publiskas personas mantas atsavināšanas likuma 34.panta otro daļu „Institūcija, kas organizē mantas atsavināšanu, izsoles rezultātus apstiprina ne vēlāk kā 30 dienu laikā pēc šā likuma 30.pantā paredzēto maksājumu nokārtošanas”, savukārt likuma 30.panta pirmā daļa noteic, ka „Piedāvātā augstākā summa jāsamaksā par nosolīto nekustamo īpašumu divu nedēļu laikā [...] no izsoles dienas, ja izsoles noteikumi neparedz citu termiņu. Iemaksātā nodrošinājuma (16.pants) summa tiek ieskaitīta pirkuma summā”.

Cirsmas pirkuma maksa 2021. gada 15. aprīlī ir samaksāta pilnā apmērā.

Pamatojoties uz likuma „Par pašvaldībām” 14. panta pirmās daļas 2. punktu, Publiskas personas mantas atsavināšanas likuma 34. panta otro daļu, 36. panta pirmo daļu (*Publiskas personas mantas nosolītājs trīsdesmit dienu laikā pēc izsoles rezultātu apstiprināšanas paraksta pirkuma līgumu*) un Domes Īpašumu apsaimniekošanas un privatizācijas komisijas no 2021. gada 12. marta līdz 2021. gada 12. aprīlim organizētās izsoles rezultātiem:

1. apstiprināt pašvaldības kustamās mantas – cirsmas 1. kvartālā, 1. nogabalā, nekustamajā īpašumā „Tauriņu mežs”, Pūres pagastā, Tukuma novadā, zemes vienības kadastra apzīmējums 90740050039 (turpmāk – Cirsmas), izsoles rezultātus un par izsoles uzvarētāju atzīt akciju sabiedrību “PATA Saldus”, reģistrācijas Nr.40003020121, juridiskā adrese Kuldīgas iela 86 C, Saldus, Saldus novads, kurai ir tiesības noslēgt Cirsmas pirkuma līgumu par pirkuma maksu 28 900 euro (divdesmit astoņi tūkstoši deviņi simti euro),

2. uzdot Domes Administratīvās pārvaldes juristam 30 (trīsdesmit) dienu laikā pēc izsoles rezultātu apstiprināšanas sagatavot Cirsmas pirkuma līgumu un Domes Īpašumu pārvaldei organizēt līguma noslēgšanu ar akciju sabiedrību “PATA Saldus”,

3. izsoles rezultātus publicēt pašvaldības tīmekļa vietnē www.tukums.lv pēc šā lēmuma spēkā stāšanās dienas.

Lēmumu var pārsūdzēt Administratīvajā rajona tiesā viena mēneša laikā no tā spēkā stāšanās dienas.

Domes priekšsēdētājs

(personiskais paraksts)

N.Rečs



TUKUMA NOVADA DOME

Reģistrācijas Nr.90000050975

Talsu iela 4, Tukums, Tukuma novads, LV-3101,
tālrunis 63122707, mobilais tālrunis 26603299, 29288876

www.tukums.lv e-pasts: pasts@tukums.lv

L Ē M U M S

Tukumā

2021.gada 28.aprīlī

prot.Nr.6, 63.§

Par pašvaldības kustamās mantas – cirsmas nekustamajā īpašumā „Bajāru mežs”, Pūres pagastā, Tukuma novadā, izsoles rezultātiem

Tukuma novada Domes (turpmāk – Dome) Īpašumu apsaimniekošanas un privatizācijas komisijas no 2021. gada 12. marta līdz 2021. gada 12. aprīlim rīkotajā pašvaldības kustamās mantas – cirsmas 1. kvartālā, 2. un 3. nogabalā, nekustamajā īpašumā „Bajāru mežs”, Pūres pagastā, Tukuma novadā, zemes vienības kadastra apzīmējums 90740060070 (turpmāk – Cirsmas), elektroniskajā izsolē ar augšupejošu soli piedalījās vienpadsmit pretendenti. Akciju sabiedrība „PATA Saldus”, kuru uz elektroniskās izsoļu vietnes pilnvaras pamata pārstāvēja Gatis Megnis, nosolot augstāko summu (izsoles sākumcena 12 300 *euro*) ieguva tiesības noslēgt Cirsmas pirkuma līgumu, par 18 100 *euro* (astoņpadsmit tūkstoši viens simts *euro*).

Saskaņā ar Publiskas personas mantas atsavināšanas likuma 34.panta otro daļu „*Institūcija, kas organizē mantas atsavināšanu, izsoles rezultātus apstiprina ne vēlāk kā 30 dienu laikā pēc šā likuma 30.pantā paredzēto maksājumu nokārtošanas*”, savukārt likuma 30.panta pirmā daļa noteic, ka „*Piedāvātā augstākā summa jāsamaksā par nosolīto nekustamo īpašumu divu nedēļu laikā [...] no izsoles dienas, ja izsoles noteikumi neparedz citu termiņu. Iemaksātā nodrošinājuma (16.pants) summa tiek ieskaitīta pirkuma summā*”.

Cirsmas pirkuma maksa 2021. gada 15. aprīlī ir samaksāta pilnā apmērā.

Pamatojoties uz likuma „Par pašvaldībām” 14. panta pirmās daļas 2. punktu, Publiskas personas mantas atsavināšanas likuma 34. panta otro daļu, 36. panta pirmo daļu (*Publiskas personas mantas nosolītājs trīsdesmit dienu laikā pēc izsoles rezultātu apstiprināšanas paraksta pirkuma līgumu*) un Domes Īpašumu apsaimniekošanas un privatizācijas komisijas no 2021. gada 12. marta līdz 2021. gada 12. aprīlim organizētās izsoles rezultātiem, Dome nolēmj:

1. apstiprināt pašvaldības kustamās mantas – cirsmas 1. kvartālā, 2. un 3. nogabalā, nekustamajā īpašumā „Bajāru mežs”, Pūres pagastā, Tukuma novadā, zemes vienības kadastra apzīmējums 90740060070 (turpmāk – Cirsmas), izsoles rezultātus un par izsoles uzvarētāju atzīt Akciju sabiedrību “PATA Saldus”, reģistrācijas Nr.40003020121, juridiskā adrese Kuldīgas iela 86C, Saldū, Saldus novadā, kurai ir tiesības noslēgt Cirsmas pirkuma līgumu par pirkuma maksu 18 100 *euro* (astoņpadsmit tūkstoši viens simts *euro*),

2. uzdot Domes Administratīvās pārvaldes juristam 30 (trīsdesmit) dienu laikā pēc izsoles rezultātu apstiprināšanas sagatavot un organizēt Cirsmas pirkuma līguma noslēgšanu ar Akciju sabiedrību “PATA Saldus”,

3. izsoles rezultātus publicēt pašvaldības tīmekļa vietnē www.tukums.lv pēc šā lēmuma spēkā stāšanās dienas.

Lēmumu var pārsūdzēt Administratīvajā rajona tiesā viena mēneša laikā no tā spēkā stāšanās dienas.

Domes priekšsēdētājs

(personiskais paraksts)

N.Rečs



TUKUMA NOVADA DOME

Reģistrācijas Nr.90000050975

Talsu iela 4, Tukums, Tukuma novads, LV-3101,
tālrunis 63122707, mobilais tālrunis 26603299, 29288876

www.tukums.lv e-pasts: pasts@tukums.lv

L Ē M U M S

Tukumā

2021.gada 28.aprīlī

prot.Nr.6, 64.§

Par pašvaldības kustamās mantas – cirsmas nekustamajā īpašumā „Pagasta mežs”, Jaunsātu pagastā, Tukuma novadā, izsoles rezultātiem

Tukuma novada Domes (turpmāk – Dome) Īpašumu apsaimniekošanas un privatizācijas komisijas no 2021. gada 12. marta līdz 2021. gada 12. aprīlim rīkotajā pašvaldības kustamās mantas – cirsmas 1. kvartālā, 9. nogabalā, nekustamajā īpašumā „Pagasta mežs”, Jaunsātu pagastā, Tukuma novadā, zemes vienības kadastra apzīmējums 90580030168 (turpmāk – Cirisma), elektroniskajā izsolē ar augšupejošu soli piedalījās astoņi pretendenti. Akciju sabiedrība „PATA Saldus”, kuru uz elektroniskās izsoļu vietnes pilnvaras pamata pārstāvēja Gatis Megnis, nosolot augstāko summu (izsoles sākumcena 41 200 *euro*), ieguva tiesības noslēgt Cirsmas pirkuma līgumu par 62 700 *euro* (sešdesmit divi tūkstoši septiņi simti *euro*).

Saskaņā ar Publiskas personas mantas atsavināšanas likuma 34.panta otro daļu „*Institūcija, kas organizē mantas atsavināšanu, izsoles rezultātus apstiprina ne vēlāk kā 30 dienu laikā pēc šā likuma 30.pantā paredzēto maksājumu nokārtošanas*”, savukārt likuma 30.panta pirmā daļa noteic, ka „*Piedāvātā augstākā summa jāsamaksā par nosolīto nekustamo īpašumu divu nedēļu laikā [...] no izsoles dienas, ja izsoles noteikumi neparedz citu termiņu. Iemaksātā nodrošinājuma (16.pants) summa tiek ieskaitīta pirkuma summā*”.

Cirsmas pirkuma maksa 2021. gada 15. aprīlī ir samaksāta pilnā apmērā.

Pamatojoties uz likuma „Par pašvaldībām” 14. panta pirmās daļas 2. punktu, Publiskas personas mantas atsavināšanas likuma 34. panta otro daļu, 36. panta pirmo daļu (*Publiskas personas mantas nosolītājs trīsdesmit dienu laikā pēc izsoles rezultātu apstiprināšanas paraksta pirkuma līgumu*) un Domes Īpašumu apsaimniekošanas un privatizācijas komisijas no 2021. gada 12. marta līdz 2021. gada 12. aprīlim organizētās izsoles rezultātiem:

1. apstiprināt pašvaldības kustamās mantas – cirsmas 1. kvartālā, 9. nogabalā, nekustamajā īpašumā „Pagasta mežs”, Jaunsātu pagastā, Tukuma novadā, zemes vienības kadastra apzīmējums 90580030168 (turpmāk – Cirisma), izsoles rezultātus un par izsoles uzvarētāju atzīt akciju sabiedrību “PATA Saldus”, reģistrācijas Nr.40003020121, juridiskā adrese Kuldīgas iela 86C, Saldū, Saldus novadā, kurai ir tiesības noslēgt Cirsmas pirkuma līgumu par pirkuma maksu 62 700 *euro* (sešdesmit divi tūkstoši septiņi simti *euro*),

2. uzdot Domes Administratīvās pārvaldes juristam 30 (trīsdesmit) dienu laikā pēc izsoles rezultātu apstiprināšanas sagatavot un organizēt Cirsmas pirkuma līguma noslēgšanu ar akciju sabiedrību “PATA Saldus”,

3. izsoles rezultātus publicēt pašvaldības tīmekļa vietnē www.tukums.lv pēc šā lēmuma spēkā stāšanās dienas.

Lēmumu var pārsūdzēt Administratīvajā rajona tiesā viena mēneša laikā no tā spēkā stāšanās dienas.

Domes priekšsēdētājs

(personiskais paraksts)

N.Rečs



TUKUMA NOVADA DOME

Reģistrācijas Nr.90000050975

Talsu iela 4, Tukums, Tukuma novads, LV-3101,
tālrunis 63122707, mobilais tālrunis 26603299, 29288876

www.tukums.lv e-pasts: pasts@tukums.lv

L Ē M U M S

Tukumā

2021.gada 28.aprīlī

prot.Nr.6, 65.§

Par pašvaldības kustamās mantas – cirsmas nekustamajā īpašumā „Sautiņi”, Jaunsātu pagastā, Tukuma novadā, izsoles rezultātiem

Tukuma novada Domes (turpmāk – Dome) Īpašumu apsaimniekošanas un privatizācijas komisijas no 2021. gada 12. marta līdz 2021. gada 12. aprīlim rīkotajā pašvaldības kustamās mantas – cirsmas 1. kvartālā, 5., 6., 7. un 8. nogabalā, nekustamajā īpašumā „Sautiņi”, Jaunsātu pagastā, Tukuma novadā, zemes vienības kadastra apzīmējums 90580040070 (turpmāk – Cirsmas), elektroniskajā izsolē ar augšupejošu soli piedalījās astoņi pretendenti. Sabiedrība ar ierobežotu atbildību “AUTO STRO”, kuru pārstāvēja prokūrists Artis Štrodahs, nosolot augstāko summu (izsoles sākumcena 17 100 *euro*), ieguva tiesības noslēgt Cirsmas pirkuma līgumu par 27 300 *euro* (divdesmit septiņi tūkstoši trīs simti *euro*).

Saskaņā ar Publiskas personas mantas atsavināšanas likuma 34.panta otro daļu „*Institūcija, kas organizē mantas atsavināšanu, izsoles rezultātus apstiprina ne vēlāk kā 30 dienu laikā pēc šā likuma 30.pantā paredzēto maksājumu nokārtošanas*”, savukārt likuma 30.panta pirmā daļa noteic, ka „*Piedāvātā augstākā summa jāsamaksā par nosolīto nekustamo īpašumu divu nedēļu laikā [...] no izsoles dienas, ja izsoles noteikumi neparedz citu termiņu. Iemaksātā nodrošinājuma (16.pants) summa tiek ieskaitīta pirkuma summā*”.

Cirsmas pirkuma maksa 2021. gada 18. aprīlī ir samaksāta pilnā apmērā.

Pamatojoties uz likuma „Par pašvaldībām” 14. panta pirmās daļas 2. punktu, Publiskas personas mantas atsavināšanas likuma 34. panta otro daļu, 36. panta pirmo daļu (*Publiskas personas mantas nosolītājs trīsdesmit dienu laikā pēc izsoles rezultātu apstiprināšanas paraksta pirkuma līgumu*) un Domes Īpašumu apsaimniekošanas un privatizācijas komisijas no 2021. gada 12. marta līdz 2021. gada 12. aprīlim organizētās izsoles rezultātiem, Dome nolemj:

1. apstiprināt pašvaldības kustamās mantas – cirsmas 1. kvartālā, 5., 6., 7. un 8. nogabalā, nekustamajā īpašumā „Sautiņi”, Jaunsātu pagastā, Tukuma novadā, zemes vienības kadastra apzīmējums 90580040070, izsoles rezultātus un par izsoles uzvarētāju atzīt sabiedrību ar ierobežotu atbildību “AUTO STRO”, reģistrācijas Nr.40003705203, juridiskā adrese Progresas iela 1, Tukums, Tukuma novads, kurai ir tiesības noslēgt Cirsmas pirkuma līgumu par pirkuma maksu 27 300 *euro* (divdesmit septiņi tūkstoši trīs simti *euro*),

2. uzdot Domes Administratīvās pārvaldes juristam 30 (trīsdesmit) dienu laikā pēc izsoles rezultātu apstiprināšanas sagatavot Cirsmas pirkuma līgumu un Domes Īpašumu pārvaldei organizēt līguma noslēgšanu ar sabiedrību ar ierobežotu atbildību “AUTO STRO”,

3. izsoles rezultātus publicēt pašvaldības tīmekļa vietnē www.tukums.lv pēc šā lēmuma spēkā stāšanās dienas.

Lēmumu var pārsūdzēt Administratīvajā rajona tiesā viena mēneša laikā no tā spēkā stāšanās dienas.

Domes priekšsēdētājs

(personiskais paraksts)

N.Rečs



TUKUMA NOVADA DOME

Reģistrācijas Nr.90000050975

Talsu iela 4, Tukums, Tukuma novads, LV-3101,
tālrunis 63122707, mobilais tālrunis 26603299, 29288876

www.tukums.lv e-pasts: pasts@tukums.lv

L Ē M U M S

Tukumā

2021.gada 28.aprīlī

prot.Nr.6, 66.§

Par nedzīvojamo telpu iznomāšanu

Tukuma novada Domē (turpmāk – Dome) 2021. gada 24. februārī saņemts Latvijas Republikas Prokuratūras Administratīvā direktora dienesta, reģistrācijas Nr. 90000022859, juridiskā adrese Kalpaka bulvārī 6, Rīgā, administratīvās direktores Guntas Priedes iesniegums (reģistrācijas Nr. 1107), kurā lūgts noslēgt jaunu nedzīvojamo telpu Pils ielā 18, Tukumā, nomas līgumu uz pieciem gadiem. Iesniegumā norādīts, ka telpas Latvijas Republikas Prokuratūrai nepieciešamas prokuratūras struktūrvienības – Rietumzemgales prokuratūras Tukumā darbības nodrošināšanai.

Dome konstatē, ka 2011. gada 21. aprīlī starp Tukuma novada Domi un Latvijas Republikas Prokuratūru noslēgts nedzīvojamo telpu nomas līgums Nr. TND/2-58.2/11/248, par nekustamā īpašuma Pils ielā 18, Tukumā, Tukuma novadā, 256,6 m² platībā nomu. Telpu nomas līguma termiņš ir 2021. gada 31. maijs. Nomniekam nav pakalpojumu maksājumu un nomas maksas parādu. Telpu nomas līguma Nr. TND/2-58.2/11/248 2.2.punkts noteic, ka: “*Pēc LĪGUMA termiņa izbeigšanās starp Pusēm var tikt noslēgts jauns Telpu nomas līgums, ja IZNOMĀTĀJS arī turpmāk Telpas paredzējis iznomāt. IZNOMĀTĀJAM, slēdzot jaunu nomas līgumu, pirmtiesības uz līguma noslēgšanu jāpiedāvā NOMNIEKAM*”.

Ēka Pils ielā 18, Tukumā, Tukuma novadā, ir Tukuma novada pašvaldības īpašums (Tukuma pilsētas zemesgrāmatas nodaļējums Nr. 199).

Ministru kabineta 2018. gada 20. februāra noteikumu Nr. 97 “Publiskas personas mantas iznomāšanas noteikumi” 12. punkts nosaka – *lēmumu par nomas objekta nodošanu iznomāšanai pieņem iznomātājs*, 18.punkts nosaka – *Iznomātājam, ievērojot sabiedrības intereses un lietderības apsvērumus, ir tiesības izlemt, vai pagarināt attiecīgā nomas līguma termiņu (nerīkojot izsoli) vai iznomāt nomas objektu citam nomniekam šajos noteikumos noteiktajā kārtībā. Nomas līgumu var pagarināt, ievērojot nosacījumu, ka nomas līguma kopējais termiņš nedrīkst pārsniegt Publiskas personas finanšu līdzekļu un mantas izšķērdēšanas novēršanas likumā noteikto nomas līguma termiņu (.)*.

Publiskas personas finanšu līdzekļu un mantas izšķērdēšanas novēršanas likuma 6.¹ panta pirmā daļa paredz, ka publiska persona nekustamā īpašuma nomas līgumu slēdz uz laiku, kas nav ilgāks par 30 gadiem.

Saskaņā ar Ministru kabineta 2018. gada 20. februāra noteikumu Nr.97 „Publiskas personas mantas iznomāšanas noteikumi” 3. nodaļu *Nomas maksas noteikšanas metodika, ja nekustamo īpašumu iznomā publiskai personai vai tās iestādei, kapitālsabiedrībai vai privātpersonai publiskas funkcijas vai deleģēta valsts pārvaldes uzdevuma veikšanai*, ir aprēķināta nedzīvojamo telpu Pils ielā 18, Tukumā, Tukuma novadā, nomas maksa: 2,81 euro par 1 m² mēnesī (bez PVN).

Pamatojoties uz likuma „Par pašvaldībām” 21.panta pirmās daļas 14.punkta b) apakšpunktu, 27.punktu, Publiskas personas finanšu līdzekļu un mantas izšķērdēšanas novēršanas likuma 6.¹panta pirmo daļu, likuma „Par nekustamā īpašuma nodokli” 2.panta septīto daļu Ministru kabineta 2018. gada 20. februāra noteikumu Nr.97 „Publiskas personas mantas iznomāšanas noteikumi” 12., 18., 21., 22.punktiem un 3.nodaļu:

1. noslēgt nedzīvojamo telpu nomas līgumu par telpām ēkas **Pils iela 18, Tukums, Tukuma novads**, otrajā stāvā, ar kopējo platību **256,6 m²** (telpas Nr. 1 - 31,8 m², Nr. 2 - 31,5 m², Nr. 3 - 8,0 m², Nr. 4 - 13,2 m², Nr. 13 - 16,7 m², Nr. 14 - 6,3 m², Nr. 15 - 20,9 m², Nr. 16 - 12,2 m², Nr. 17 - 40,3 m², Nr. 18 - 14,6 m², Nr. 19 - 13,0 m², Nr. 20 - 22,0 m², Nr. 21 - 2,9 m², Nr. 22 - 3,2 m², B1 – 20,0 m², būves kadastra apzīmējums 9001 004 0135 001, saskaņā ar 1996. gada 8. jūlija ēkas tehniskās inventarizācijas lietu Nr. 95) ar **Latvijas republikas Prokuratūru** uz pieciem gadiem – no 2021. gada 1. jūnija līdz 2026. gada 31. maijam,
2. noteikt telpu nomas maksu 2,81 *euro* par 1 m² mēnesī (bez PVN),
3. atsevišķi no nomas maksas nomniekam jāveic maksa par elektroenerģiju un ūdeni, kanalizāciju saskaņā ar skaitītāju rādījumiem,
4. papildus noteiktajai nomas maksai nomniekam tiek aprēķināts nekustamā īpašuma nodoklis,
5. uzdot Domes Administratīvās pārvaldes juristam līdz 2021. gada 20. maijam sagatavot un pašvaldības izpilddirektorei noslēgt nedzīvojamo telpu nomas līgumu ar Latvijas Republikas Prokuratūru par telpu nomu Pils ielā 18, Tukumā, Tukuma novadā,
6. uzdot Domes Administratīvās pārvaldes sabiedrisko attiecību speciālistam 10 (desmit) darbdienu laikā pēc nedzīvojamo telpu nomas līguma noslēgšanas publicēt informāciju par to pašvaldības tīmekļa vietnē www.tukums.lv.

Lēmumu var pārsūdzēt Administratīvajā rajona tiesā viena mēneša laikā no tā spēkā stāšanās dienas.

Domes priekšsēdētājs

(personiskais paraksts)

N.Rečs



TUKUMA NOVADA DOME

Reģistrācijas Nr.90000050975

Talsu iela 4, Tukums, Tukuma novads, LV-3101,
tālrunis 63122707, mobilais tālrunis 26603299, 29288876

www.tukums.lv e-pasts: pasts@tukums.lv

L Ē M U M S

Tukumā

2021.gada 28.aprīlī
67.§.

prot.Nr.6,

Par nedzīvojamo telpu nomas maksas samazinājumu IK “Raima Segliņa”

Slampes un Džūkstes pagastu pārvaldē (turpmāk – Dome) 2021.gada 19.aprīlī saņemts IK “Raima Segliņa” iesniegums (reģ. Nr. SD/1-22/21/69) ar lūgumu sakarā ar Covid-19 pandēmiju un tās izraisīto krīzi, kā rezultātā uz nenoteiktu laiku pārtraukta uzņēmējdarbība, atbrīvojot no telpu nomas maksas no 2021.gada 1.marta.

Izskatot IK “Raima Segliņa”, reģ.Nr.40002104351, juridiskā adrese “Uplejas”, Slampe, Slampes pagasts, Tukuma novads (turpmāk – Nomnieks), iesniegumu, Dome konstatē, ka, pamatojoties uz Domes 2017.gada 28.februāra lēmumu “Par nedzīvojamo telpu iznomāšanu” (prot.Nr.2, 31.§) un 2019.gada 28.februāra lēmumu “Par nedzīvojamo telpu iznomāšanu” (prot.Nr.3, 25.§), Nomnieks nomā pašvaldības nedzīvojamo telpu un ar to funkcionāli saistītās palīgtelpas Slampes kultūras pilī, Slampē, Slampes pagastā, Tukuma novadā, ēkas pirmajā stāvā 154,9 m² platībā kafejnīcas vajadzībām. Kafejnīca telpās darbojas kopš 2007.gada 3.marta. Slampes un Džūkstes pagastu pārvaldes un Nomnieka starpā 2019.gada 11.martā noslēgts Nedzīvojamo telpu nomas līgums Nr. SD/2-58.23/19/16 uz laiku līdz 2029.gada 2.martam. Telpu nomas maksa ir EUR 200,55 mēnesī (tai skaitā PVN).

Ar 2020.gada 29.aprīļa Domes lēmumu “Par nedzīvojamo telpu nomas maksas atbrīvojumu IK “Raima Segliņa”” (prot.Nr.8, 62.§) Nomnieks tika atbrīvots no nomas maksas par telpu Slampes kultūras pilī, Slampē, Slampes pagastā, Tukuma novadā, uz laiku no 2020.gada 14.marta līdz 2020.gada 9.jūnijam, kad spēku zaudēja likums “Par valsts apdraudējuma un tā seku novēršanas un pārvarēšanas pasākumiem sakarā ar Covid-19 izplatību”.

Ministru kabinets 2020.gada 14.jūlijā izdevis noteikumus Nr.453 “Noteikumi par publiskas personas un publiskas personas kontrolētas kapitālsabiedrības mantas nomas maksas atbrīvojuma vai samazinājuma piemērošanu sakarā ar Covid-19 izplatību” (turpmāk – Noteikumi), kas stājās spēkā 2020.gada 18.jūlijā. Noteikumi nosaka kārtību, kādā komersantam vai citam saimnieciskās darbības veicējam, kuru ietekmējusi valstī noteiktā ārkārtējā situācija saistībā ar Covid-19 infekcijas izplatību, piemēro publiskas personas nekustamā īpašuma nomas maksas atbrīvojumu vai samazinājumu, kā arī nepiemēro kavējuma procentus un līgumsodus samaksas kavējuma gadījumā, izņemot maksājumus par patērētajiem pakalpojumiem – elektroenerģiju, siltumenerģiju, ūdensapgādi un citiem īpašuma uzturēšanas pakalpojumiem.

Noteikumu 3.punkts paredz, ka, pamatojoties uz Nomnieka iesniegumu, uz noteiktu laika periodu, bet ne ilgāk kā līdz 2021. gada 30. jūnijam vienpusēji, iznomātājs, neveicot grozījumus nomas līgumā, piemēro nomas maksas atbrīvojumu vai samazinājumu, ja Nomnieks vienlaikus atbilst visiem Noteikumu 3.1., 3.1.¹, 3.2., 3.3., 3.4. un 3.5. apakšpunktā minētajiem kritērijiem. Noteikumu 7.punkts noteic, ka, lai saņemtu Noteikumos minēto atbalstu, Nomnieks iesniedz iznomātājam iesniegumu, norādot tajā atbilstību Noteikumu 3.punktā un 5.1.apakšpunktā noteiktajiem kritērijiem.

Dome konstatē, ka Nomnieks ir publicēts VID tīmekļvietnē krīzes skarto darba devēju sarakstā, kuru darbinieki saņēmuši dīkstāves pabalstu. Tā kā Nomnieks kafejnīcā saimniecisko darbību ir apturējis daļēji, tad saskaņā ar Noteikumu 5.2.apakšpunktu *Iznomātājs piemēro nomas maksas samazinājumu atbilstoši nomnieka saimnieciskās darbības ieņēmumu procentuālajam samazinājumam attiecīgajā mēnesī. Nomnieks veic maksājumus par nomas objekta uzturēšanai nepieciešamajiem pakalpojumiem (piemēram, elektroenerģiju, siltumenerģiju, ūdensapgādi), nekustamā īpašuma nodokļa kompensāciju un sedz apdrošināšanas izdevumus.*

Dome konstatē, ka IK "Raima Segliņa" ir elektroniski iesniegusi veidlapu par sniedzamo informāciju de minimis atbalsta uzskaitē un piešķiršanai Nr.15906.

Pamatojoties uz minēto, likuma "Par pašvaldībām" 21.panta pirmās daļas 27.punktu, Ministru kabineta 2020.gada 14.jūlija noteikumu Nr.453 "Noteikumi par publiskas personas un publiskas personas kontrolētas kapitālsabiedrības mantas nomas maksas atbrīvojuma vai samazinājuma piemērošanu sakarā ar Covid-19 izplatību" 3.punktu, 5.2.apakšpunktu, 9.punktu, 11.punktu, Dome nolēmj:

1. samazināt nomas maksu IK "Raima Segliņa", reģ.Nr.40002104351, par telpu Slampes kultūras pilī, Slampē, Slampes pagastā, Tukuma novadā, nomu par 85% uz laiku no 2021.gada 1.marta līdz 2021.gada 30.jūnijam,

2. uzdot Domes Finanšu pārvaldei atbilstoši šim lēmumam veikt nomas maksas pārrēķinu,

3. uzdot Domes Administratīvajai pārvaldei pašvaldības tīmekļvietnē www.tukums.lv krīzes skarto komersantu sarakstā, kuri saņēmuši Noteikumos noteiktos atbalsta pasākumus, publicēt IK "Raima Segliņa", reģ.Nr.40002104351,

4. uzdot Domes Attīstības nodaļai veicināšanas speciālistam uzskaitīt atbalstu, kas Nomniekam sniegts saskaņā ar Komisijas 2013.gada 18.decembra Regulu (ES) Nr.1407/2013 par Līguma par Eiropas Savienības darbību 107. un 108.panta piemērošanu *de minimis* atbalstam,

Lēmumu var apstrīdēt Administratīvajā rajona tiesā viena mēneša laikā no lēmuma spēkā stāšanās dienas. Lēmums stājas spēkā dienā, kad tas Paziņošanas likumā noteiktā kārtībā paziņots adresātam.

Domes priekšsēdētājs

(personiskais paraksts)

N.Rečs



TUKUMA NOVADA DOME

Reģistrācijas Nr.90000050975

Talsu iela 4, Tukums, Tukuma novads, LV-3101,
tālrunis 63122707, mobilais tālrunis 26603299, 29288876

www.tukums.lv e-pasts: pasts@tukums.lv

L Ē M U M S

Tukumā

2021.gada 28.aprīlī

prot.Nr.6, 68.§

Par centralizētā kanalizācijas pievada izbūvi Alīnes ielā 2, Tukumā, Tukuma novadā

Tukuma novada Dome (turpmāk – Dome) 2021. gadā 3. martā saņēmusi sabiedrības ar ierobežotu atbildību “Tukuma ūdens”, reģistrācijas Nr.9203000859 (turpmāk – Sabiedrība), 2021.gada 1.marta iesniegumu Nr.1-08/148 “*Par kanalizācijas pievada izbūvi Alīnes ielā 2, Tukumā*” (reģistrēts Domē ar Nr.1221). Iesniegumā Sabiedrība paskaidro, ka ēku apsaimniekotājs SIA “Jauntukums”, reģistrācijas Nr.50003202011, un īpašnieki vēlas ierīkot centralizēto kanalizācijas pieslēgumu dzīvojamai mājai Alīnes ielā 2, Tukumā, Tukuma novadā. Sabiedrība lūdz piešķirt 60% jeb 1927,88 *euro* no kanalizācijas pievada izbūves kopējām izmaksām saskaņā ar Domes 2015. gada 29.oktobra saistošo noteikumu Nr.22 „Par pašvaldības līdzfinansējumu īpašumu pieslēgšanai centralizētajai ūdensapgādes un kanalizācijas sistēmai Tukuma novadā pēc iedzīvotāju (nekustamo īpašumu īpašnieku vai pārvaldnieku) ierosinājuma” (turpmāk – Saistošie noteikumi) 11.2. apakšpunktu, kas noteic, ka *Dome budžetā paredzēto līdzekļu apjomā finansē daudzdzīvokļu mājām (mājām, kurās ir divi un vairāk dzīvokļu) 60% no attiecīgā objekta pieslēguma centralizētajai ūdensapgādes un kanalizācijas sistēmai paredzētajām projektēšanas, izbūves un būvuzraudzības kopējām izmaksām, bet ne vairāk, kā 3000 (trīs tūkstoši) euro*. Iesniegumam ir pievienoti tehniskie noteikumi kanalizācijas pievada izbūvei līdz dzīvojamai mājai Alīnes iela 2, Tukumā, Tukuma novadā, un pievada izbūves tāmes.

Papildus Sabiedrība lūdz piešķirt finansējumu saskaņā ar Saistošo noteikumu 8. punktu, kas noteic - *pārvaldībā nodotās ēkas iekšējo ūdensapgādes un kanalizācijas sistēmas un pieslēguma centralizētajai ūdensapgādes un kanalizācijas sistēmas projektu (aplīdzinājuma kartes) sagatavošanas darbus apmaksā pašvaldība par šim nolūkam pašvaldības budžetā paredzētajiem naudas līdzekļiem*.

Sabiedrības iesniegumā norādītas būvniecības dokumentācijas sagatavošanas izmaksas aplīdzinājuma kartes izstrādei ārējo kanalizācijas tīklu izbūvei Alīnes ielā 2, Tukumā, Tukuma novadā – topogrāfijas sagatavošana 250,00 *euro* + 21% pievienotās vērtības nodoklis (turpmāk – PVN), aplīdzinājuma kartes izstrāde un saskaņošana – 250,00 *euro* + PVN, kopā 605,00 *euro*.

Pamatojoties uz Publiskas personas kapitāla daļu un kapitālsabiedrību pārvaldības likuma 63. panta pirmās daļas 1. punktu, kas noteic, ka *Sabiedrības pamatkapitālu var palielināt, dalībniekiem izdarot ieguldījumus sabiedrības pamatkapitālā un pretī saņemot attiecīgu jaunu daļu skaitu*, likuma „Par pašvaldībām” 14. panta pirmās daļas 1. punktu, *pildot savas funkcijas pašvaldībām ir tiesības [...] dibināt kapitālsabiedrības, kā arī ieguldīt savus līdzekļus kapitālsabiedrībās*, kā arī 15. panta pirmās daļas 1. punktu, *pašvaldības autonomā funkcija ir organizēt iedzīvotājiem komunālos pakalpojumus*, Saistošo noteikumu 8.punktu, 11.1.apakšpunktu, 12., 13., 16., 19. punktu un minēto, Dome nolemj:

1. konceptuāli atbalstīt centralizētā kanalizācijas pievada izbūvi līdz dzīvojamai mājai Alīnes iela 2, Tukumā, Tukuma novadā,

2. pieņemt zināšanai, ka kopējās izmaksas par centralizētā kanalizācijas pievada izbūvi līdz dzīvojamai mājai Alīnes ielā 2, Tukumā, Tukuma novadā, saskaņā ar Sabiedrības sagatavoto tāmi ir 3213,13 *euro* (ieskaitot PVN 21 %),

3. pārskaitīt Sabiedrībai finansējumu par topogrāfijas sagatavošanu, apliecinājuma kartes izstrādi un saskaņošanu, kopā 605,00 *euro* un noteikt, ka naudas ieguldījums izmantojams kā finansējums, lai segtu būvniecības dokumentācijas sagatavošanas izmaksas ārējo kanalizācijas tīklu izbūvei ēkai Alīnes ielā 2, Tukumā, Tukuma novadā,

4. uzdot Sabiedrībai:

4.1. pirms centralizētās kanalizācijas pievada izbūves darbu uzsākšanas iesniegt Tukuma novada būvvaldei dzīvojamās mājas Alīnes ielā 2, Tukumā, Tukuma novadā, būvniecības ieceres dokumentāciju – apliecinājuma karti;

4.2. pēc tam, kad dzīvojamās mājas Alīnes ielā 2, Tukumā, Tukuma novadā, īpašnieki vai viņu pilnvarotās personas iemaksājušas ne mazāk par 40% (Saistošo noteikumu 11.3.apakšpunktā noteiktajā gadījumā – 20%) no objekta izbūves un būvuzraudzības kopējām izmaksām, izbūvēt centralizētās kanalizācijas pievadu līdz dzīvojamai mājai Alīnes ielā 2, Tukumā, Tukuma novadā;

4.3. pēc lēmuma 4.2. apakšpunktā norādītās izbūves pabeigšanas iesniegt Domei darbu pieņemšanas un nodošanas aktu,

5. pēc darbu pieņemšanas un nodošanas akta saņemšanas Domes Finanšu pārvaldei pārskaitīt Sabiedrības bankas kontā 60% no kopējām būvniecības izmaksām - **1927,88 *euro*** (ieskaitot PVN 21%) sakarā ar centralizētās kanalizācijas pievada izbūvi līdz dzīvojamai mājai Alīnes ielā 2, Tukumā, Tukuma novadā. Naudas iemaksu veikt atbilstoši tiesību normām par kārtību, kādā pašvaldība veic naudas ieguldījumu kapitālsabiedrības pamatkapitālā, nodrošinot šīs kapitālsabiedrības īpašuma tiesības uz veiktajām izbūvēm. Samaksu veikt no Tukuma pašvaldības pamatbudžetā šim nolūkam plānotajiem naudas līdzekļiem.

Domes priekšsēdētājs

(personiskais paraksts)

N.Rečs



TUKUMA NOVADA DOME

Reģistrācijas Nr.90000050975

Talsu iela 4, Tukums, Tukuma novads, LV-3101,
tālrunis 63122707, mobilais tālrunis 26603299, 29288876

www.tukums.lv e-pasts: pasts@tukums.lv

L Ē M U M S

Tukumā

2021.gada 28.aprīlī

prot.Nr.6, 69.§

Par centralizētās kanalizācijas pievada izbūvi Alīnes ielā 4, Tukumā, Tukuma novadā

Tukuma novada Dome (turpmāk – Dome) 2021. gada 3. martā saņēmusi sabiedrības ar ierobežotu atbildību “Tukuma ūdens”, reģistrācijas Nr.9203000859 (turpmāk – Sabiedrība) 2021.gada 1.marta iesniegumu Nr.1-08/149 “*Par kanalizācijas pievada izbūvi Alīnes ielā 4, Tukumā*” (reģistrēts Domē ar Nr.1224). Iesniegumā Sabiedrība paskaidro, ka ēkas apsaimniekotājs SIA “Jauntukums”, reģistrācijas Nr.50003202011, un īpašnieki vēlas ierīkot centralizētās kanalizācijas pieslēgumu dzīvojamai mājai Alīnes iela 4, Tukumā, Tukuma novadā. Sabiedrība lūdz piešķirt 3000 euro pieslēguma izbūvei saskaņā ar Domes 2015. gada 29. oktobra saistošo noteikumu Nr.22 „Par pašvaldības līdzfinansējumu īpašumu pieslēgšanai centralizētajai ūdensapgādes un kanalizācijas sistēmai Tukuma novadā pēc iedzīvotāju (nekustamo īpašumu īpašnieku vai pārvaldnieku) ierosinājuma” (turpmāk – Saistošie noteikumi) 11.2. apakšpunktu, kas noteic, ka *Dome budžetā paredzēto līdzekļu apjomā finansē daudzdzīvokļu mājām (mājām, kurās ir divi un vairāk dzīvokļu) 60% no attiecīgā objekta pieslēguma centralizētajai ūdensapgādes un kanalizācijas sistēmai paredzētajām projektēšanas, izbūves un būvuzraudzības kopējām izmaksām, bet ne vairāk, kā 3000 (trīs tūkstoši) euro*. Iesniegumam ir pievienoti tehniskie noteikumi kanalizācijas pievada izbūvei līdz dzīvojamai mājai Alīnes iela 4, Tukumā, Tukuma novadā, un pievada izbūves tāmes.

Papildus Sabiedrība lūdz piešķirt finansējumu saskaņā ar Saistošo noteikumu 8. punktu, kas noteic, ka *pārvaldībā nodotās ēkas iekšējo ūdensapgādes un kanalizācijas sistēmas un pieslēguma centralizētajai ūdensapgādes un kanalizācijas sistēmas būvniecības ieceres dokumentācijas sagatavošanas darbus apmaksā pašvaldība par šim nolūkam pašvaldības budžetā paredzētajiem naudas līdzekļiem*.

Sabiedrības iesniegumā norādītas būvniecības dokumentācijas sagatavošanas izmaksas apliecinājuma kartes izstrādei ārējo kanalizācijas tīklu izbūvei Alīnes ielā 4, Tukumā, Tukuma novadā – topogrāfijas sagatavošana 250,00 euro + 21% pievienotās vērtības nodoklis (turpmāk – PVN), apliecinājuma kartes izstrāde un saskaņošana – 350,00 euro + PVN, kopā 726,00 euro.

Pamatojoties uz Publiskas personas kapitāla daļu un kapitālsabiedrību pārvaldības likuma 63. panta pirmās daļas 1. punktu, kas noteic, ka *Sabiedrības pamatkapitālu var palielināt, dalībniekiem izdarot ieguldījumus sabiedrības pamatkapitālā un pretī saņemot attiecīgu jaunu daļu skaitu*, likuma „Par pašvaldībām” 14. panta pirmās daļas 1. punktu, *pildot savas funkcijas pašvaldībām ir tiesības [...] dibināt kapitālsabiedrības, kā arī ieguldīt savus līdzekļus kapitālsabiedrībās*, kā arī 15. panta pirmās daļas 1. punktu, *pašvaldības autonomā funkcija ir organizēt iedzīvotājiem komunālos pakalpojumus*, Saistošo noteikumu 8.punktu, 11.1.apakšpunktu, 12., 13., 16., 19. punktu un minēto, Dome nolemj:

1. konceptuāli atbalstīt centralizētās kanalizācijas pievada izbūvi līdz dzīvojamai mājai Alīnes ielā 4, Tukumā, Tukuma novadā,

2. pieņemt zināšanai, ka kopējās izmaksas par centralizētās kanalizācijas pievada izbūvi līdz dzīvojamai mājai Alīnes ielā 4, Tukumā, Tukuma novadā, saskaņā ar Sabiedrības tāmi ir 5838,83 *euro* (ieskaitot PVN 21 %),

3. piešķirt Sabiedrībai finansējumu topogrāfijas sagatavošanai, apliecinājuma kartes izstrādei un saskaņošanai, kopā 726,00 *euro* un noteikt, ka naudas ieguldījums izmantojams kā finansējums, lai segtu būvniecības dokumentācijas sagatavošanas izmaksas ārējo kanalizācijas tīklu izbūvei ēkai Alīnes ielā 4, Tukumā, Tukuma novadā,

4. uzdot Sabiedrībai:

4.1. pirms centralizētā kanalizācijas pievada izbūves darbu uzsākšanas iesniegt Tukuma novada būvvaldei dzīvojamās mājas Alīnes ielā 4, Tukumā, Tukuma novadā, būvniecības ieceres dokumentāciju – apliecinājuma karti;

4.2. pēc tam, kad dzīvojamās mājas Alīnes ielā 4, Tukumā, Tukuma novadā, īpašnieki vai viņu pilnvarotās personas iemaksājušas ne mazāk par 40% (Saistošo noteikumu 11.3.apakšpunktā noteiktajā gadījumā – 20%) no objekta izbūves un būvuzraudzības kopējām izmaksām, izbūvēt centralizētās kanalizācijas pievadu dzīvojamai mājai Alīnes ielā 4, Tukumā, Tukuma novadā;

4.3. pēc lēmuma 4.2. apakšpunktā norādītās izbūves pabeigšanas iesniegt Domei darbu pieņemšanas un nodošanas aktu,

5. pēc darbu pieņemšanas un nodošanas akta saņemšanas Domes Finanšu pārvaldei pārskaitīt Sabiedrības bankas kontā **3000,00 *euro*** sakarā ar centralizētā kanalizācijas pievada izbūvi dzīvojamai mājai Alīnes ielā 4, Tukumā, Tukuma novadā. Naudas iemaksu veikt atbilstoši tiesību normām par kārtību, kādā pašvaldība veic naudas ieguldījumu kapitālsabiedrības pamatkapitālā, nodrošinot šīs kapitālsabiedrības īpašuma tiesības uz veiktajām izbūvēm. Samaksu veikt no Tukuma pašvaldības pamatbudžetā šim nolūkam plānotajiem naudas līdzekļiem.

Domes priekšsēdētājs

(personiskais paraksts)

N.Rečs



TUKUMA NOVADA DOME

Reģistrācijas Nr.90000050975
Talsu iela 4, Tukums, Tukuma novads, LV-3101,
tālrunis 63122707, mobilais tālrunis 26603299, 29288876
www.tukums.lv e-pasts: pasts@tukums.lv

L Ē M U M S

Tukumā

2021.gada 28.aprīlī

prot.Nr.6, 70.§

Par saistošo noteikumu „Par grozījumiem Tukuma novada Domes 2021.gada 3.februāra saistošajos noteikumos Nr.5. „Par Tukuma novada pašvaldības 2021.gada budžetu” apstiprināšanu

1. Pamatojoties uz likuma „Par pašvaldībām” 14.panta otrās daļas 2.punktu, 21.panta pirmās daļas 2.punktu, 46.panta pirmo un otro daļu, apstiprināt Tukuma novada Domes saistošos noteikumus Nr... „Par grozījumiem Tukuma novada Domes 2021.gada 3.februāra saistošajos noteikumos Nr.5. „Par Tukuma novada pašvaldības 2021.gada budžetu”” (pievienoti).

2. Tukuma novada Domes saistošos noteikumus Nr.17 „Par grozījumiem Tukuma novada Domes 2021.gada 3.februāra saistošajos noteikumos Nr.5 „Par Tukuma novada pašvaldības 2021. gada budžetu”” triju dienu laikā pēc to parakstīšanas nosūtīt Vides aizsardzības un reģionālās attīstības ministrijai zināšanai elektroniskā veidā, parakstītus ar drošu elektronisko parakstu, kas satur laika zīmogu.

3. Uzdot Administratīvajai pārvaldei nodrošināt, lai saistošie noteikumi ir brīvi pieejami Tukuma novada Domes ēkā un Tukuma novada pagastu pārvaldēs, kā arī tiek publicēti pašvaldības tīmekļa vietnē www.tukums.lv.

Domes priekšsēdētājs

(personiskais paraksts)

N.Rečs

Saistošo noteikumu Nr.17 „Par grozījumiem Tukuma novada Domes 2021.gada 3.februāra saistošajos noteikumos Nr.5 „Par Tukuma novada pašvaldības 2021.gada budžetu””
PASKAIDROJUMA RAKSTS

Pamatojoties uz Tukuma novada pašvaldības budžeta izpildes analīzi uz 2021.gada 31.martu ieņēmumu un izdevumu pozīcijās, iestāžu un pagastu pārvalžu iesniegumiem, kā arī ņemot vērā pašvaldības patstāvīgās iepirkuma komisijas pabeigtās iepirkuma procedūras un noslēgtos līgumus, 2021.gada aprīļa budžeta grozījumos apkopoti šādi grozījumi:

- precizēta pašvaldības ieņēmumu prognoze par ieņēmumiem,
- precizēti izdevumi pamatbudžetā pa valdības funkcionālajām kategorijām un ekonomiskās

klasifikācijas kodiem. Pamatojoties uz Tukuma novada Domes 2021.gada 26.augusta noteikumu Nr. 33 “Par Tukuma novada pašvaldības budžeta izstrādāšanas, apstiprināšanas, izpildes un kontroles kārtību” 38.2. punktu, kurš nosaka, ka budžeta grozījumos tiek skaidrotas aktivitātes, kuru īstenošanai plānotie iekšējie grozījumi pārsniedz 5000 *euro*.

I Ieņēmumi

Palielināti par **44 780 *euro***, tai skaitā:

1. Pašvaldību saņemtie valsts budžeta transferti palielināti:

1.1. Valsts izglītības aģentūras finansējums Izglītības pārvaldes projektam “Karjeras atbalsts vispārējās un profesionālās izglītības iestādēs” 1010 *euro*;

1.2. Valsts budžeta mērķdotācija vienreizējai piemaksai par darbu Covid-19 pandēmijas laikā profesionālās izglītības un profesionālās ievirzes izglītības pedagogiem un atbalsta personālam (tai skaitā) obligātajām iemaksām 2021.gadam 9770 *euro*;

1.3. palielināti ieņēmumi no zemes īpašuma pārdošanas 34 000 *euro* un novirzīti Irlavas un Lestenes pagastu pārvaldei Sātu celiņa izbūvei.

II Izdevumi

Budžeta izdevumu daļā precizēti izdevumi un pašvaldības finansējums pa funkcionālajām kategorijām un ekonomiskās klasifikācijas kodiem, kopā palielināti par **4 009 214 *euro***, tai skaitā:

2. Vispārējiem valdības dienestiem izdevumi samazināti par 39 865 *euro*. Būtiskākās izmaiņas ir veiktas no izdevumiem neparedzētiem gadījumiem.

No pašvaldības līdzekļiem neparedzētiem gadījumiem piešķirti 40 665 *euro*, tajā skaitā:

2.1. Tukuma pašvaldības iestādēm rotaļu laukumu ikgadējai galvenajai drošības pārbaudei 8318 *euro*;

2.2. Tukuma Sporta skolai jumta remontam 9762 *euro*;

2.3. Masu vakcinācijas centra izveidei Pauzera ielā 7, Tukumā 13 000 *euro*;

2.4. Biedrībai "Viesatas upesloki" infrastruktūras uzlabošanai un uzturēšanai 960 *euro*;

2.5. SIA “Irlavas Sarkanā Krusta slimnīca” funkcionālo gultu iegādei, ieguldījums pamatkapitālā 7616 *euro*;

2.6. Tukuma 3.pamaskolas lietveža algas palielinājumam 1009 *euro*.

Atlikums uz 2021.gada 1.maiju programmā “Izdevumi neparedzētiem gadījumiem” ir 54 774 *euro*.

3. Sabiedriskajai kārtībai un drošībai izdevumi nemainās.

4. Ekonomiskajai darbībai izdevumi palielinās par 34 000 *euro*, kas novirzīti Irlavas un Lestenes pagastu pārvaldei Sātu celiņa izbūvei.

5. Vides aizsardzībai izdevumi nemainās.

6. Teritoriju un mājokļu apsaimniekošanai izdevumi palielināti par 4319 *euro*, iestāžu tāmju iekšējiem grozījumiem.

7. Veselības funkcijai izdevumi palielināti par 13 000 *euro*, masu vakcinācijas centra izveidei.

8. Atpūtai, kultūrai un reliģijai izdevumi palielināti par 160 *euro*, veikti tāmju iekšējie grozījumi.

9. Izglītībai palielināti izdevumi par 3 761 650 *euro*, tai skaitā valsts budžeta mērķdotācijas 10 780 *euro* - vienreizējai piemaksai profesionālās izglītības un profesionālās ievirzes izglītības pedagogiem un atbalsta personālam Covid-19 pandēmijas laikā un Valsts izglītības aģentūras finansējums Izglītības pārvaldes projektam “Karjeras atbalsts. Papildus finansējums izglītības iestādēm iestāžu rotaļu laukumu apsekošanai 5331 *euro*, un veikti tāmju iekšējie grozījumi. Par 3 734 767 *euro* palielināti izdevumi ERAF projekta “Tukuma vispārējās izglītības iestāžu mācību vides uzlabošana” īstenošanai, noslēgts līgums ar Valsts kasi par aizņēmuma piešķiršanu.

10. Sociālajai aizsardzībai izdevumi palielināti par 235 950 *euro*, pašvaldības projekta “Tukuma novada sociālā dienesta ēkas pārbūve, Tidaholmas ielā 1, Tukumā” īstenošanai, noslēgts līgums ar Valsts kasi par aizņēmuma piešķiršanu.

Analizējot izdevumus pēc ekonomiskās klasifikācijas:

- palielinājums atlīdzībai ir 16 863 *euro*, valsts budžeta mērķdotācija pedagogiem, masu vakcinācijas centra izveide un tāmju iekšējie grozījumi saistībā ar izmaiņām amatu sarakstos;
- preču un pakalpojumu iegādei paredzētie izdevumi samazināti par 6366 *euro*, tajā skaitā būtiskākie grozījumi - samazināti izdevumi no izdevumiem neparedzētiem gadījumiem 40 665 *euro* un veikti tāmju iekšējie grozījumi;
- subsīdijas un dotācijas plāns palielināts par 865 *euro*, tai skaitā veikti tāmju iekšējie grozījumi;
- procentu maksājumu izdevumu plāns nemainās;
- pamatkapitāla veidošanai ir palielinājums par 3 998 810 *euro*, tajā skaitā būtiskākie grozījumi 235 950 *euro* pašvaldības projekta “Tukuma novada sociālā dienesta ēkas pārbūve, Tidaholmas ielā 1, Tukumā” īstenošanai, 3 734 767 *euro* palielināti izdevumi ERAF projekta “Tukuma vispārējās izglītības iestāžu mācību vides uzlabošana” īstenošanai un Irlavas un Lestenes pagastu pārvaldes Sātu celiņa izbūvei;
- sociāla rakstura maksājumi un kompensācijas plāns nemainās;
- pašvaldību transfertu plāns samazināts par 958 *euro*, veikti tāmju iekšējie grozījumi.

III Finansēšana

11. Plānoti ieguldījumi **6283 *euro*** pašvaldību SIA pamatkapitālā darbības nodrošināšanai:

11.1. SIA "Irlavas Sarkanā Krusta slimnīca" ieguldījums pamatkapitālā funkcionālo gultu iegādei 7616 *euro*;

11.2. SIA "Komunālserviss TILDe" ieguldījums pamatkapitālā 3274 *euro* - par grāmatvedības uzskaites programmas “Horizonts” programmēšanas darbiem, lai nodrošinātu Tukuma novada Pūres un Jaunsātu pagastu klientu apkalpošanu 400 *euro*, papildus “Horizonts” lietotāja pieslēgšanai 37 *euro*, samaksai par datu bāzes apkopošanu un ievadīšanu grāmatvedības programmā 1 117 *euro*, divu datoru, datoraprīkojuma un programmatūras licenču iegādei 1720 *euro* un samazināts plānotais ieguldījums pamatkapitālā par 4607 *euro* par Pūres un Jaunsātu pagastu pārvaldes decembra rēķina samaksu no Pūres komunālā dienesta maksas pakalpojumu atlikuma uz 31.12.2020.

12. Noslēgti līgumi ar Valsts kasi **3 970 717 *euro*** par aizņēmumu saņemšanu:

12.1. 235 950 *euro* pašvaldības projekta “Tukuma novada sociālā dienesta ēkas pārbūve, Tidaholmas ielā 1, Tukumā” īstenošanai,

12.2. 3 734 767 *euro* ERAF projekta “Tukuma vispārējās izglītības iestāžu mācību vides uzlabošana” īstenošanai.

IV. Ziedojumu budžets

Palielināti ieņēmumi un izdevumi par 9583 *euro*, tai skaitā 8583 *euro* Lestenes Brāļu kapu infrastruktūras izveidei un uzturēšanai un 1000 *euro* Tukuma Mākslas skolai Lidmodelistu pulciņa atbalstam inventāra iegādei.

Domes priekšsēdētājs

(personiskais paraksts)

N.Rečs



TUKUMA NOVADA DOME

Reģistrācijas Nr.90000050975
Talsu iela 4, Tukums, Tukuma novads, LV-3101,
tālrunis 63122707, mobilais tālrunis 26603299, 29288876
www.tukums.lv e-pasts: pasts@tukums.lv

APSTIPRINĀTI
ar Tukuma novada Domes
28.04.2021. lēmumu (prot.Nr.6,
70.§)

SAISTOŠIE NOTEIKUMI Tukumā

2021.gada 28.aprīlī

Nr.17

(prot.Nr.6, 70.§.)

Par grozījumiem Tukuma novada Domes 2021.gada 3.februāra saistošajos noteikumos Nr.5 „Par Tukuma novada pašvaldības 2021.gada budžetu”

Izdoti saskaņā ar likuma „Par
pašvaldībām” 21.p. un likumu „Par
pašvaldību budžetiem”

1. Izdarīt Tukuma novada pašvaldības 2021.gada pamatbudžetā šādus plāna grozījumus
atbilstoši funkcionālajām un ekonomiskajām kategorijām (*euro*):

Rādītāju nosaukumi	Budžeta kategoriju kodi	Apstiprināts 2021. gadam	Grozījumi (+/-) aprīlī	Precizētais 2021. gada budžets
		EUR	EUR	EUR
I IENĒMUMI - kopā		38781973.00	44780.00	38826753.00
IENĀKUMA NODOKĻI	1.0.0.0.	15670742.00	0.00	15670742.00
Ieņēmumi no iedzīvotāju ienākuma nodokļa	1.1.0.0.	15670742.00	0.00	15670742.00
Iedzīvotāju ienākuma nodoklis	1.1.1.0.	15670742.00	0.00	15670742.00
ĪPAŠUMA NODOKĻI	4.0.0.0.	2460605.00	0.00	2460605.00
Nekustamā īpašuma nodoklis	4.1.0.0.	2460605.00	0.00	2460605.00
Nekustamā īpašuma nodoklis par zemi	4.1.1.0.	1735413.00	0.00	1735413.00
Nekustamā īpašuma nodoklis par ēkām	4.1.2.0.	473451.00	0.00	473451.00
Nekustamā īpašuma nodoklis par mājokļiem	4.1.3.0.	251741.00	0.00	251741.00
NODOKĻI PAR PAKALPOJUMIEM UN PRECĒM	5.0.0.0.	134000.00	0.00	134000.00
Nodokļi atsevišķām precēm un pakalpojumu veidiem	5.4.0.0.	34000.00	0.00	34000.00
Azartspēļu nodoklis	5.4.1.0.	34000.00	0.00	34000.00
Nodokļi un maksājumi par tiesībām lietot atsevišķas preces	5.5.0.0.	100000.00	0.00	100000.00

Dabas resursu nodoklis	5.5.3.0.	100000.00	0.00	100000.00
IEŅĒMUMI NO UZŅĒMĒJDARBĪBAS UN ĪPAŠUMA	8.0.0.0.	230000.00	0.00	230000.00
Ieņēmumi no dividendēm (ieņēmumi no valsts (pašvaldību) kapitāla izmantošanas)	8.3.0.0.	227000.00	0.00	227000.00
Procentu ieņēmumi par depozītiem, kontu atlikumiem, valsts parāda vērtspapīriem un atlikto maksājumu	8.6.0.0.	3000.00	0.00	3000.00
Procentu ieņēmumi par atlikto maksājumu no vēl nesamaksātās pirkuma maksas daļas	8.6.4.0.	3000.00	0.00	3000.00
VALSTS (PAŠVALDĪBU) NODEVAS UN KANCELEJAS NODEVAS	9.0.0.0.	24285.00	0.00	24285.00
Valsts nodevas par valsts sniegto nodrošinājumu un juridiskajiem un citiem pakalpojumiem	9.1.0.0.	150.00	0.00	150.00
Nodeva par Latvijas Republikas pasu un citu personu apliecināšanu un tiesību apliecināšanu dokumentu izsniegšanu	9.1.8.0.	150.00	0.00	150.00
Valsts nodevas, kuras ieskaita pašvaldību budžetā	9.4.0.0.	9350.00	0.00	9350.00
Valsts nodeva par apliecinājumiem un citu funkciju pildīšanu bāriņtiesās	9.4.2.0.	4000.00	0.00	4000.00
Valsts nodeva par uzvārda, vārda un tautības ieraksta maiņu personu apliecināšanas dokumentos	9.4.3.0.	600.00	0.00	600.00
Valsts nodevas par laulības reģistrāciju, civilstāvokļa akta reģistra ieraksta aktualizēšanu vai atjaunošanu un atkārtotas civilstāvokļa aktu reģistrācijas apliecības izsniegšanu	9.4.5.0.	3100.00	0.00	3100.00
Pārējās valsts nodevas, kuras ieskaita pašvaldību budžetā	9.4.9.0.	1650.00	0.00	1650.00
Pašvaldības nodevas	9.5.0.0.	14785.00	0.00	14785.00
Pašvaldības nodeva par domes izstrādāto oficiālo dokumentu un apliecinātu to kopiju saņemšanu	9.5.1.1.	700.00	0.00	700.00
Pašvaldības nodeva par izklaidējoša rakstura pasākumu sarīkošanu publiskās vietās	9.5.1.2.	800.00	0.00	800.00
Pašvaldības nodeva par tirdzniecību publiskās vietās	9.5.1.4.	3600.00	0.00	3600.00
Pašvaldības nodeva par reklāmas, afišu un sludinājumu izvietošanu publiskās vietās	9.5.1.7.	185.00	0.00	185.00
Pašvaldības nodeva par būvatļaujas saņemšanu	9.5.2.1.	7000.00	0.00	7000.00
Pārējās nodevas, ko uzliek pašvaldības	9.5.2.9.	2500.00	0.00	2500.00
NAUDAS SODI UN SANKCIJAS	10.0.0.0.	25570.00	0.00	25570.00
Naudas sodi	10.1.0.0.	25570.00	0.00	25570.00
Naudas sodi, ko uzliek pašvaldības	10.1.4.0.	25570.00	0.00	25570.00
PĀRĒJIE NENODOKĻU IEŅĒMUMI	12.0.0.0.	22362.00	0.00	22362.00
Dažādi nenodokļu ieņēmumi	12.3.0.0.	22362.00	0.00	22362.00
Citi dažādi nenodokļu ieņēmumi	12.3.9.0.	22362.00	0.00	22362.00

Ieņēmumi no valsts (pašvaldību) īpašuma iznomāšanas, pārdošanas un no nodokļu pamatparāda kapitalizācijas	13.0.0.0.	536707.00	34000.00	570707.00
Ieņēmumi no ēku un būvju īpašuma pārdošanas	13.1.0.0.	50000.00	0.00	50000.00
Ieņēmumi no zemes, meža īpašuma pārdošanas	13.2.0.0.	424570.00	34000.00	458570.00
Ieņēmumi no zemes īpašuma pārdošanas	13.2.1.0.	224570.00	34000.00	258570.00
Ieņēmumi no meža īpašuma pārdošanas	13.2.2.0.	200000.00	0.00	200000.00
Ieņēmumi no valsts un pašvaldību kustamā īpašuma un mantas realizācijas	13.4.0.0.	62137.00	0.00	62137.00
Ieņēmumi no valsts un pašvaldību kustamā īpašuma un mantas realizācijas - derīgo izrakteņu pārdošanas	13.4.0.1.	50000.00	0.00	50000.00
Ieņēmumi no valsts un pašvaldību kustamā īpašuma un mantas realizācijas - preces 21% PVN	13.4.0.2.	2115.00	0.00	2115.00
Ieņēmumi no valsts un pašvaldību kustamā īpašuma un mantas realizācijas - preces markas (nav PVN objekts)	13.4.0.4.	22.00	0.00	22.00
Ieņēmumi no valsts un pašvaldību kustamā īpašuma un mantas realizācijas - automašīnu pārdošanas un citi iepriekš neuzskaitīti kustamie īpašumi	13.4.0.5.	10000.00	0.00	10000.00
No valsts budžeta daļēji finansētu atvasinātu publisku personu un budžeta nefinansētu iestāžu transferti	17.0.0.0.	67148.00	0.00	67148.00
Pašvaldību saņemtie transferti no valsts budžeta daļēji finansētām atvasinātām publiskām personām un no budžeta nefinansētām iestādēm	17.2.0.0.	67148.00	0.00	67148.00
Valsts budžeta transferti	18.0.0.0.	18538080.00	10780.00	18548860.00
Pašvaldību saņemtie transferti no valsts budžeta	18.6.0.0.	18538080.00	10780.00	18548860.00
Pašvaldību saņemtie valsts budžeta transferti	18.6.2.0.	10112106.00	10780.00	10122886.00
Pašvaldību no valsts budžeta iestādēm saņemtie transferti Eiropas Savienības politiku instrumentu un pārējās ārvalstu finanšu palīdzības līdzfinansētajiem projektiem (pasākumiem)	18.6.3.0.	1873127.00	0.00	1873127.00
Pašvaldību budžetā saņemtā dotācija no pašvaldību finanšu izlīdzināšanas fonda	18.6.4.0.	6552847.00	0.00	6552847.00
Pašvaldību budžetu transferti	19.0.0.0.	623378.00	0.00	623378.00
Pašvaldību saņemtie transferti no citām pašvaldībām	19.2.0.0.	623378.00	0.00	623378.00
Iestādes ieņēmumi	21.0.0.0.	449096.00	0.00	449096.00
Ieņēmumi no iestāžu sniegtajiem maksas pakalpojumiem un citi pašu ieņēmumi	21.3.0.0.	449096.00	0.00	449096.00
Maksa par izglītības pakalpojumiem	21.3.5.0.	77839.00	0.00	77839.00
Ieņēmumi par dokumentu izsniegšanu un kancelejas pakalpojumiem	21.3.7.0.	1454.00	0.00	1454.00
Ieņēmumi par nomu un īri	21.3.8.0.	180246.00	0.00	180246.00

Ieņēmumi par pārējiem sniegtajiem maksas pakalpojumiem	21.3.9.0.	189557.00	0.00	189557.00
II IZDEVUMI - kopā		40639206.00	4009214.00	44648420.00
Izdevumi atbilstoši funkcionālajām kategorijām				
Vispārējie valdības dienesti	01.000	4048217.00	-39865.00	4008352.00
Sabiedriskā kārtība un drošība	03.000	601695.00	0.00	601695.00
Ekonomiskā darbība	04.000	2251629.00	34000.00	2285629.00
Vides aizsardzība	05.000	604933.00	0.00	604933.00
Teritoriju un mājokļu apsaimniekošana	06.000	2388198.00	4319.00	2392517.00
Veselība	07.000	166330.00	13000.00	179330.00
Atpūta, kultūra un reliģija	08.000	3399047.00	160.00	3399207.00
Izglītība	09.000	22759412.00	3761650.00	26521062.00
Sociālā aizsardzība	10.000	4419745.00	235950.00	4655695.00
Izdevumi atbilstoši ekonomiskajām kategorijām				
Atlidzība	1000	22510413.00	16863.00	22527276.00
Atalgojums	1100	17852155.00	13645.00	17865800.00
Mēnešalga	1110	16178590.00	5457.00	16184047.00
Piemaksas, prēmijas un naudas balvas	1140	1297256.00	8188.00	1305444.00
Atalgojums fiziskām personām uz tiesiskās attiecības regulējošu dokumentu pamata	1150	376309.00	0.00	376309.00
Darba devēja valsts sociālās apdrošināšanas obligātās iemaksas, pabalsti un kompensācijas	1200	4658258.00	3218.00	4661476.00
Darba devēja valsts sociālās apdrošināšanas obligātās iemaksas	1210	4288203.00	3218.00	4291421.00
Darba devēja pabalsti, kompensācijas un citi maksājumi	1220	370055.00	0.00	370055.00
Preces un pakalpojumi	2000	8857197.00	-6366.00	8850831.00
Mācību, darba un dienesta komandējumi, darba braucieni	2100	178333.00	0.00	178333.00
Iekšzemes mācību, darba un dienesta komandējumi, darba braucieni	2110	42166.00	0.00	42166.00
Ārvalstu mācību, darba un dienesta komandējumi, darba braucieni	2120	136167.00	0.00	136167.00
Pakalpojumi	2200	6178372.00	-22642.00	6155730.00
Izdevumi par sakaru pakalpojumiem	2210	80561.00	-356.00	80205.00
Izdevumi par komunālajiem pakalpojumiem	2220	1389327.00	4757.00	1394084.00
Dažādi pakalpojumi	2230	1242403.00	-3211.00	1239192.00
Remontdarbi un iestāžu uzturēšanas pakalpojumi (izņemot kapitālo remontu)	2240	2695052.00	16524.00	2711576.00
Informācijas tehnoloģiju pakalpojumi	2250	143993.00	0.00	143993.00
Īre un noma	2260	475297.00	309.00	475606.00
Pārējie pakalpojumi	2270	96739.00	-40665.00	56074.00
Maksājumi par parāda apkalpošanu un komisijas maksas par izmantotajiem atvasinātajiem finanšu instrumentiem	2280	55000.00	0.00	55000.00

Krājumi, materiāli, energoresursi, preces, biroja preces un inventārs, kurus neuzskaita kodā 5000	2300	2434418.00	6131.00	2440549.00
Izdevumi par dažādām precēm un inventāru	2310	495228.00	4615.00	499843.00
Kurināmais un enerģētiskie materiāli	2320	423204.00	326.00	423530.00
Materiāli un izejvielas palīgražošanai	2330	300.00	0.00	300.00
Zāles, ķīmikālijas, laboratorijas preces, medicīniskās ierīces, laboratorijas dzīvnieki un to uzturēšana	2340	11491.00	0.00	11491.00
Iestāžu uzturēšanas materiāli un preces	2350	355140.00	1190.00	356330.00
Valsts un pašvaldību aprūpē, apgādē un dienestā (amatā) esošo personu uzturēšana	2360	989445.00	0.00	989445.00
Mācību līdzekļi un materiāli	2370	123809.00	0.00	123809.00
Specifiskie materiāli un inventārs	2380	4000.00	0.00	4000.00
Pārējās preces	2390	31801.00	0.00	31801.00
Izdevumi periodikas iegādei bibliotēku krājumiem	2400	14834.00	0.00	14834.00
Budžeta iestāžu nodokļu, nodevu un sankciju maksājumi	2500	51240.00	10145.00	61385.00
Budžeta iestāžu nodokļu un nodevu maksājumi	2510	50709.00	10136.00	60845.00
Maksājumi par budžeta iestādēm piemērotajām sankcijām	2520	531.00	9.00	540.00
Subsīdijas un dotācijas	3000	910244.00	865.00	911109.00
Subsīdijas un dotācijas komersantiem, biedrībām, nodibinājumiem un fiziskām personām	3200	9102440.00	865.00	911109.00
Valsts un pašvaldību budžeta dotācija komersantiem, biedrībām, nodibinājumiem un fiziskām personām	3260	910244.00	865.00	911109.00
Procentu izdevumi	4000	87037.00	0.00	87037.00
Procentu maksājumi iekšzemes kredītiestādēm	4200	11072.00	0.00	11072.00
Budžeta iestāžu līzings procentu maksājumi	4250	11072.00	0.00	11072.00
Pārējie procentu maksājumi	4300	75965.00	0.00	75965.00
Budžeta iestāžu procentu maksājumi Valsts kasei	4310	9554.00	0.00	9554.00
Pārējie iepriekš neklasificētie procentu maksājumi	4390	66411.00	0.00	66411.00
Pamatkapitāla veidošana	5000	5800567.00	3998810.00	9799377.00
Nemateriālie ieguldījumi	5100	8599.00	893.00	9492.00
Licences, koncesijas un patenti, preču zīmes un līdzīgas tiesības	5120	5937.00	893.00	6830.00
Pārējie nemateriālie ieguldījumi	5130	2662.00	0.00	2662.00
Pamatlīdzekļi, ieguldījuma īpašumi un bioloģiskie aktīvi	5200	5791968.00	3997917.00	9789885.00
Zeme un būves	5210	235983.00	807.00	236790.00
Tehnoloģiskās iekārtas un mašīnas	5220	9470.00	0.00	9470.00
Pārējie pamatlīdzekļi	5230	564101.00	700.00	564801.00
Pamatlīdzekļu un ieguldījuma īpašumu izveidošana un nepabeigtā būvniecība	5240	270375.00	-19394.00	250981.00

Kapitālais remonts un rekonstrukcija	5250	4700519.00	4015804.00	8716323.00
Bioloģiskie un pazemes aktīvi	5260	11520.00	0.00	11520.00
Sociāla rakstura maksājumi un kompensācijas	6000	1717820.00	0.00	1717820.00
Pensijas un sociālie pabalsti naudā	6200	514022.00	0.00	514022.00
Valsts un pašvaldību nodarbinātības pabalsti naudā	6240	47523.00	0.00	47523.00
Pašvaldību sociālā palīdzība iedzīvotājiem naudā	6250	189346.00	0.00	189346.00
Pabalsts garantētā minimālā ienākumu līmeņa nodrošināšanai naudā	6260	74000.00	0.00	74000.00
Dzīvokļa pabalsts naudā	6270	82000.00	0.00	82000.00
Valsts un pašvaldību budžeta maksājumi	6290	121153.00	0.00	121153.00
Sociālie pabalsti natūrā	6300	157122.00	0.00	157122.00
Pašvaldību sociālā palīdzība iedzīvotājiem natūrā	6320	6122.00	0.00	6122.00
Atbalsta pasākumi un kompensācijas natūrā	6330	41000.00	0.00	41000.00
Dzīvokļa pabalsts natūrā	6360	110000.00	0.00	110000.00
Pārējie klasifikācijā neminētie maksājumi iedzīvotājiem natūrā un kompensācijas	6400	1038389.00	0.00	1038389.00
Pašvaldības pirktie sociālie pakalpojumi iedzīvotājiem	6410	535302.00	0.00	535302.00
Izdevumi par piešķirumiem iedzīvotājiem natūrā, naudas balvas, izdevumi pašvaldību brīvprātīgo iniciatīvu izpildei	6420	503087.00	0.00	503087.00
Kompensācijas, kuras izmaksā personām, pamatojoties uz Latvijas tiesu, Eiropas Savienības Tiesas, Eiropas Cilvēktiesību tiesas nolēmumiem	6500	8287.00	0.00	8287.00
Kompensācijas, kuras izmaksā fiziskām un juridiskām personām, pamatojoties uz Eiropas Savienības Tiesas, Eiropas Cilvēktiesību tiesas nolēmumiem	6510	8287.00	0.00	8287.00
Transferti, uzturēšanas izdevumu transferti, pašu resursu maksājumi, starptautiskā sadarbība	7000	755928.00	-958.00	754970.00
Pašvaldību transferti un uzturēšanas izdevumu transferti	7200	755458.00	-958.00	754500.00
Pašvaldību transferti citām pašvaldībām	7210	754500.00	0.00	754500.00
Pašvaldību uzturēšanas izdevumu transferti uz valsts budžetu	7240	958.00	-958.00	0.00
Starptautiskā sadarbība	7700	470.00	0.00	470.00
Biedra naudas, dalības maksa un iemaksas starptautiskajās institūcijās	7710	470.00	0.00	470.00

III Ieņēmumu pārsniegums (+) deficīts (-) (I-II)		-1857233.00	-3964434.00	-5821667.00
---	--	--------------------	--------------------	--------------------

IV FINANSĒŠANA - kopā		1857233.00	3964434.00	5821667.00
Naudas līdzekļi un noguldījumi (bilances aktivā)	F20010000	4448260.00	0.00	4448260.00

Naudas līdzekļi	F21010000	556.00	0.00	556.00
Naudas līdzekļu atlikums gada sākumā	F21010000 AS	556.00	0.00	556.00
Pieprasījuma noguldījumi (bilances aktīvā)	F22010000	4447704.00	0.00	4447704.00
Pieprasījuma noguldījumu atlikums gada sākumā	F22010000 AS	4497704.00	0.00	4497704.00
Pieprasījuma noguldījumu atlikums perioda beigās	F22010000 PB	50000.00	0.00	50000.00
Aizņēmumi	F40020000	-2336927.00	3970717.00	1633790.00
Saņemtie aizņēmumi	F40020010	104748.00	3970717.00	4075465.00
Saņemtie ilgtermiņa aizņēmumi	F40320010	104748.00	3970717.00	4075465.00
Saņemto aizņēmumu atmaksa	F40020020	2441675.00	0.00	2441675.00
Saņemto ilgtermiņa aizņēmumu atmaksa	F40320020	2441675.00	0.00	2441675.00
Akcijas un cita līdzdalība pašu kapitālā	F50010000	-254100.00	-6283.00	-260383.00
Akcijas un cita līdzdalība komersantu pašu kapitālā, neskaitot kopieguldījumu fondu akcijas, un ieguldījumi starptautisko organizāciju kapitālā	F55010000	-254100.00	-6283.00	-260383.00
Akcijas un cita līdzdalība komersantu pašu kapitālā, neskaitot kopieguldījumu fondu akcijas, un ieguldījumi starptautisko organizāciju kapitālā (iegāde)	F55010010	254100.00	6283.00	260383.00

2. Izdarīt Tukuma novada pašvaldības 2021.gada ziedojumu budžetā šādus plāna grozījumus atbilstoši funkcionālajām un ekonomiskajām kategorijām (euro):

Rādītāju nosaukumi	Budžeta kategoriju kodi	Apstiprināts 2021. gadam	Grozījumi (+/-) aprīlī	Precizētais 2021. gada budžets
		EUR	EUR	EUR
I IENĒMUMI - kopā		1440.00	9583.00	11023.00
Saņemtie ziedojumi un dāvinājumi	23.0.0.0.	1440.00	9583.00	11023.00
Ziedojumi un dāvinājumi, kas saņemti no juridiskajām personām	23.4.0.0.	1440.00	9583.00	11023.00
Juridisku personu ziedojumi un dāvinājumi naudā	23.4.1.0.	1440.00	9583.00	11023.00
II IZDEVUMI - kopā		156066.00	9583.00	165649.00
Izdevumi atbilstoši funkcionālajām kategorijām				
Vispārējie valdības dienesti	01.000	4828.00	0.00	4828.00
Atpūta, kultūra un reliģija	08.000	144157.00	8583.00	152740.00
Izglītība	09.000	5394.00	1000.00	6394.00
Sociālā aizsardzība	10.000	1687.00	0.00	1687.00
Izdevumi atbilstoši ekonomiskajām kategorijām				
Preces un pakalpojumi	2000	25610.00	1000.00	26610.00
Pakalpojumi	2200	16021.00	0.00	16021.00
Izdevumi par komunālajiem pakalpojumiem	2220	1000.00	0.00	1000.00

Dažādi pakalpojumi	2230	1021.00	0.00	1021.00
Remontdarbi un iestāžu uzturēšanas pakalpojumi (izņemot kapitālo remontu)	2240	14000.00	0.00	14000.00
Krājumi, materiāli, energoresursi, preces, biroja preces un inventārs, kurus neuzskaita kodā 5000	2300	9589.00	1000.00	10589.00
Izdevumi par dažādām precēm un inventāru	2310	4394.00	1360.00	5754.00
Zāles, ķimikālijas, laboratorijas preces, medicīniskās ierīces, laboratorijas dzīvnieki un to uzturēšana	2340	1268.00	0.00	1268.00
Iestāžu uzturēšanas materiāli un preces	2350	3519.00	-360.00	3159.00
Valsts un pašvaldību aprūpē, apgādē un dienestā (amatā) esošo personu uzturēšana	2360	408.00	0.00	408.00
Pamatkapitāla veidošana	5000	130456.00	8583.00	139039.00
Pamatlīdzekļi, ieguldījuma īpašumi un bioloģiskie aktīvi	5200	130456.00	8583.00	139039.00
Zeme un būves	5210	4828.00	0.00	4828.00
Pārējie pamatlīdzekļi	5230	2000.00	0.00	2000.00
Pamatlīdzekļu un ieguldījuma īpašumu izveidošana un nepabeigtā būvniecība	5240	123628.00	8583.00	132211.00
III Ieņēmumu pārsniegums (+) deficīts (-) (I-II)		-154626.00	0.00	-154626.00
IV FINANSĒŠANA - kopā		154626.00	0.00	154626.00
Naudas līdzekļi un noguldījumi (bilances aktīvā)	F20010000	154626.00	0.00	154626.00
Pieprasījuma noguldījumi (bilances aktīvā)	F22010000	154626.00	0.00	154626.00
Pieprasījuma noguldījumu atlikums gada sākumā	F22010000 AS	154626.00	0.00	154626.00

Domes priekšsēdētājs

(personiskais paraksts)

N.Rečs



TUKUMA NOVADA DOME

Reģistrācijas Nr.90000050975

Talsu iela 4, Tukums, Tukuma novads, LV-3101,
tālrunis 63122707, mobilais tālrunis 26603299, 29288876

www.tukums.lv e-pasts: pasts@tukums.lv

L Ē M U M S

Tukumā

2021.gada 28.aprīlī

prot.Nr.6, 71.§

Par nekustamā īpašuma nodokļa atvieglojumu piešķiršanu

1. Tukuma novada Dome (turpmāk – Dome) 2021.gada 12.martā saņēmusi SIA "TUKUMA KAFIJA" (reģ.Nr.40003361175, juridiskā adrese Lielā ielā 17A, Tukumā, Tukuma novadā) iesniegumu (reģistrēts Domē ar Nr.1486) ar lūgumu piemērot nekustamā īpašuma nodokļa atvieglojumus nekustamajam īpašumam Lielajā ielā 17A, Tukumā, Tukuma novadā (kadastra Nr.9001 004 0224). Dome konstatē, ka minētajā īpašumā atrodas ražošanas ēka. Saskaņā ar iesniegtajiem Valsts ieņēmumu dienesta elektroniskās deklarēšanas sistēmas datiem, ko iesniedza SIA "TUKUMA KAFIJA", uz 2021.gada 1.janvāri pret 2020.gadu strādājošo skaits uzņēmumā nav mainījies. Nekustamā īpašuma nodokļa parādu par iepriekšējiem gadiem nav.

Pamatojoties uz Tukuma novada Domes 2014. gada 23. oktobra saistošo noteikumu Nr.20 „Par nekustamā īpašuma nodokli Tukuma novadā”, 11.6.1. apakšpunktu, *Nekustamā īpašuma nodokļa atvieglojumi tiek piešķirti nodokļu maksātājiem, kuru īpašumā ir ražošanas ēkas (izņemot elektrības pārvades), ja tajās notiek pamatdarbība ar noteikumu, ka uz taksācijas gada 1. janvāri ir saglabāta pamatdarbība un darba vietas ne mazāk kā 95% attiecībā pret iepriekšējo taksācijas gadu, nodokļa summa šim īpašumam samazināma par 25 %:*

1.1. piešķirt SIA "TUKUMA KAFIJA" 2021. taksācijas gadā nekustamā īpašuma nodokļa atlaidi 25% apmērā nekustamajam īpašumam Lielā ielā 17A, Tukumā, Tukuma novadā (kadastra Nr.90010040224), ražošanas ēkai un zemei zem tās;

1.2. uzdot Domes Īpašumu pārvaldei veikt nekustamā īpašuma nodokļa pārrēķinu SIA „TUKUMA KAFIJA”, piemērojot 2021. taksācijas gadā nekustamā īpašuma nodokļa atlaidi 25% nekustamajam īpašumam Lielā ielā 17A, Tukumā, Tukuma novadā (kadastra Nr.90010040224), ražošanas ēkai un zemei zem tās.

Lēmumu var pārsūdzēt Administratīvajā rajona tiesā viena mēneša laikā no tā spēkā stāšanās dienas.

2. Tukuma novada Dome (turpmāk – Dome) 2021.gada 18.marta saņēmusi SIA „Tukuma Auto” (reģ.Nr.40003262339, juridiskā adrese Mednieku ielā 2, Tukumā, Tukuma novadā) iesniegumu (reģistrēts Domē Nr.1649) par nekustamā īpašuma nodokļa atlaides piešķiršanu īpašumiem Dzelzceļa ielā 2, Tukumā (kadastra Nr.9001 004 0441), Dzelzceļa ielā 2B, Tukumā (kadastra Nr.9001 504 0145), Mednieku ielā 2, Tukumā (kadastra Nr.9001 001 0350). SIA „Tukuma Auto” veic sabiedriskos pasažieru pārvadājumus Tukuma pilsētā un novadā. Saskaņā ar iesniegtajiem Valsts ieņēmumu dienesta elektroniskās deklarēšanas sistēmas datiem, ko iesniedza SIA "Tukuma AUTO", uz 2021.gada 1.janvāri uzņēmumā strādā 83 darbinieki, tie ir par diviem darbiniekiem mazāk kā 2020.gada 1.janvārī. Nekustamā īpašuma nodokļa parādu par iepriekšējiem gadiem nav.

Pamatojoties uz Tukuma novada Domes 2014.gada 23.oktobra saistošo noteikumu Nr.20 „Par nekustamā īpašuma nodokli Tukuma novadā” 11.7.apakšpunktu – *Nekustamā īpašuma*

nodokļa atvieglojumi tiek piešķirti nodokļu maksātājiem, kuri veic sabiedriskos pasažieru pārvadājumus ar noteikumu, ka uz taksācijas gada 1.janvāri ir saglabāta pamatdarbība un darba vietas ne mazāk kā 95% attiecībā pret iepriekšējo taksācijas gadu, nodokļa summa ar pasažieru pārvadāšanu tieši saistītam īpašumam samazināma par 25%:

2.1. piešķirt **SIA „Tukuma Auto”** 2021.taksācijas gadā nekustamā īpašuma nodokļa atlaidi 25% apmērā nekustamajiem īpašumiem Dzelzceļa ielā 2, Tukumā (kadastra Nr.9001 004 0441), Dzelzceļa ielā 2B, Tukumā (kadastra Nr.9001 504 0145), Mednieku ielā 2, Tukumā (kadastra Nr.9001 001 0350), ēkām un zemēm zem tām;

2.2. uzdot Domes Īpašumu pārvaldei veikt nekustamā īpašuma nodokļa pārrēķinu SIA “Tukuma Auto”, piemērojot 2021. taksācijas gadā nekustamā īpašuma nodokļa atlaidi 25% nekustamajiem īpašumiem Dzelzceļa ielā 2, Tukumā (kadastra Nr.9001 004 0441), Dzelzceļa ielā 2B, Tukumā (kadastra Nr.9001 504 0145), Mednieku ielā 2, Tukumā (kadastra Nr.9001 001 0350), ēkām un zemei zem tām.

Lēmumu var pārsūdzēt Administratīvajā rajona tiesā viena mēneša laikā no tā spēkā stāšanās dienas

3. Tukuma novada Dome (turpmāk – Dome) 2021.gada 7.aprīlī saņēmusi SIA „Abavas dārzi” (reģ. Nr.40103382474, juridiskā adrese “Kalējkrāmi”, Slampes pagastā, Tukuma novadā) 2021.gada 1.aprīļa iesniegumu Nr.1 (reģistrēts Domē ar Nr.1101) par nekustamā īpašuma nodokļa atvieglojuma piešķiršanu īpašumiem “Kalējkrāmi”, Slampes pagastā, Tukuma novadā (kadastra Nr.9080 006 0079), un “Konservu cehs-noliktava”, Slampes pagastā, Tukuma novadā (kadastra Nr. 9080 506 0002). Dome konstatē, ka minētajos īpašumos atrodas ražošanas ēkas, kur notiek augļu un ogu pārstrāde. Saskaņā ar elektroniskās deklarēšanas sistēmas datiem, ko iesniedza SIA “Abavas dārzi” uz 2021.gada 1.janvāri darbinieku skaits ir 21 darbinieks, par četriem darbiniekiem mazāk nekā iepriekšējā gadā. Iesniegumā SIA “Abavas dārzi” apliecina, ka ir saglabāta ražošana. Nekustamā īpašuma nodokļa parādu par iepriekšējiem gadiem nav.

Dome konstatē, ka SIA "Abavas dārzi" elektroniski iesniegusi veidlapu par sniedzamo informāciju de minimis atbalsta uzskaitē un piešķiršanai Nr.37313.

Pamatojoties uz Tukuma novada Domes 2014.gada 23.oktobra saistošo noteikumu Nr.20 „Par nekustamā īpašuma nodokli Tukuma novadā” 11.6.1.apakšpunktu, *Nekustamā īpašuma nodokļa atvieglojumi tiek piešķirti nodokļu maksātājiem, kuru īpašumā ir ražošanas ēkas (izņemot elektrības pārvades), ja tajās notiek pamatdarbība, ar noteikumu, ka uz taksācijas gada 1.janvāri ir saglabāta pamatdarbība un darba vietas ne mazāk kā 95% attiecībā pret iepriekšējo taksācijas gadu, nodokļa summa šim īpašumam samazināma par 25%:*

3.1. piešķirt **SIA „Abavas dārzi”** (reģ. Nr.40103382474, juridiskā adrese “Kalējkrāmi”, Slampes pagastā, Tukuma novadā) 2021.taksācijas gadā nekustamā īpašuma nodokļa atlaidi 25% īpašumam “Kalējkrāmi”, Slampes pagastā, Tukuma novadā (kadastra Nr.9080 006 0079), “Konservu cehs-noliktava”, Slampes pagastā, Tukuma novadā (kadastra Nr.9080 506 0002);

3.2. uzdot Domes Īpašumu pārvaldei veikt nekustamā īpašuma nodokļa pārrēķinu SIA “Abavas Dārzi”, piemērojot 2021. taksācijas gadā nekustamā īpašuma nodokļa atlaidi 25% nekustamajiem īpašumiem “Kalējkrāmi”, Slampes pagastā, Tukuma novadā (kadastra Nr.9080 006 0079), “Konservu cehs-noliktava”, Slampes pagastā, Tukuma novadā (kadastra Nr.9080 506 0002), ražošanas ēkām un zemei zem tām.

Lēmumu var pārsūdzēt Administratīvajā rajona tiesā viena mēneša laikā no tā spēkā stāšanās dienas.

Domes priekšsēdētājs

(personiskais paraksts)

N.Rečs



TUKUMA NOVADA DOME

Reģistrācijas Nr.90000050975

Talsu iela 4, Tukums, Tukuma novads, LV-3101,
tālrunis 63122707, mobilais tālrunis 26603299, 29288876

www.tukums.lv e-pasts: pasts@tukums.lv

L Ē M U M S

Tukumā

2021.gada 28.aprīlī

prot.Nr.6, 72.§.

Par zemes nomas līguma termiņa pagarināšanu

1. Izskatot zemnieku saimniecības “Liepkalni”, reģ.Nr.59201008741, īpašnieka Viktora Lindenbergas (dzīvo “Liepkalni”, Slampes pagastā, Tukuma novadā) 2020. gada 21.decembra iesniegumu (reģistrēts Slampes un Džūkstes pagastu pārvaldē ar Nr.SDP/1-24/20/202) ar lūgumu pagarināt zemes “Noma 1”, Slampes pagastā, Tukuma novadā, nomas līguma termiņu, Tukuma novada Dome konstatē, ka 2016.gada 1.maijā ar zemnieku saimniecību “Liepkalni” ir noslēgts zemes nomas līgums Nr.SD/2-58.2.1/16/34, kura termiņš beigsies 2021.gada 30.aprīlī.

Nekustamais īpašums “Noma 1”, Slampes pagastā, Tukuma novadā (kadastra Nr. 9080 011 0221), sastāv no vienas zemes vienības 9,3 ha platībā (kadastra apzīmējums 9080 011 0490), ir Tukuma novada pašvaldības zeme, kuras īpašumtiesības nav nostiprinātas Zemesgrāmatā. Zemes lietošanas mērķis - zeme, uz kuras galvenā saimnieciskā darbība ir lauksaimniecība, NĪLM kods 0101. Zeme ir iznomāta vienpadsmit zemes nomniekiem.

Zemes vienību nav plānots nodot atsavināšanai.

Publiskas personas finanšu līdzekļu un mantas izšķērdēšanas likuma 6.¹ panta pirmā daļa noteic, ka *nekustamā īpašuma nomas līgumu slēdz uz laiku, kas nav ilgāks par 30 gadiem*. Tukuma novada Domes 2018. gada 20. decembra saistošo noteikumu Nr.24 „Par Tukuma novada pašvaldībai piekritošo vai piederošo neapbūvētu zemesgabalu nomas maksas noteikšanu” 3.1. apakšpunkts noteic, ka *zemesgabalu lauku teritorijās, kas tiek iznomāti lauksaimniecības, mežsaimniecības vai ūdenssaimniecības vajadzībām nomas maksu nosaka neatkarīgs, sertificēts vērtētājs, vadoties pēc vidējās nomas maksas attiecīgā lauku teritorijā, piemērojot Ministru kabineta noteikumus par publiskas personas zemes nomu noteikto minimālo maksu*, Tukuma novada Domes 2016. gada 24. marta noteikumu Nr.7 “Par Tukuma novada pašvaldībai piekritošo vai piederošo neapbūvētu zemesgabalu iznomāšanas kārtību” 10. punkts noteic, ka *nomniekiem ir pirmtiesības uz jauna nomas līguma noslēgšanu, ja nomnieks ir pildījis nomas līguma nosacījumus un nav kavējis nomas un nekustamā īpašuma nodokļa maksājumus*. Uz lēmuma sagatavošanas dienu zemnieku saimniecībai “Liepkalni” nav nomas maksas un nekustamā īpašuma nodokļa parādu.

Saskaņā ar SIA “Interbaltija” īpašuma novērtējumu vidējā nosacītā 1 ha nomas maksa gadā bez pievienotās vērtības nodokļa (turpmāk – PVN) Slampes pagastā uz 2019. gada 27. februāri ir 130,00 euro. Cits novērtējums pēc 2019. gada 27. februāra nav veikts.

Pamatojoties uz Publiskas personas finanšu līdzekļu un mantas izšķērdēšanas likuma 6.¹ panta pirmo daļu, Tukuma novada Domes 2018. gada 20. decembra saistošo noteikumu Nr.24 “Par Tukuma novada pašvaldībai piekritošo vai piederošo neapbūvētu zemesgabalu nomas maksas noteikšanu” 3.1. apakšpunktu, Tukuma novada Domes 2016. gada 24. marta noteikumu Nr.7 “Par

Tukuma novada pašvaldībai piekrītošo vai piederošo neapbūvētu zemesgabalu iznomāšanas kārtību” 10. punktu un minēto:

1.1. turpināt iznomāt zemnieku saimniecībai “Liepkalni” nekustamā īpašuma “Noma 1”, Slampes pagastā, Tukuma novadā (kadastra Nr. 9080 011 0221), zemes vienības daļu 2,8 ha platībā ar kadastra apzīmējumu 9080 011 0490 uz 5 (pieciem) gadiem bez apbūves tiesībām, nosakot nomas maksu 130,00 *euro*/ha bez PVN gadā (veicot zemes vienību kadastrālo uzmērīšanu, platība var tikt precizēta).

Zemes lietošanas mērķis - zeme, uz kuras galvenā saimnieciskā darbība lauksaimniecība, NĪLM kods 0101;

1.2. aicināt zemnieku saimniecības “Liepkalni”, reģ.Nr.59201008741, īpašnieku Viktoru Lindenbergu, līdz 2021. gada 15.maijam pagarināt 2016.gada 1.maija zemes nomas līgumu Nr.SD/2-58.2.1/16/34 termiņu uz pieciem gadiem – līdz 2026.gada 30.aprīlim, noslēdzot par to rakstveida vienošanos pie zemes nomas līguma ar Tukuma novada Slampes un Džūkstes pagastu pārvaldi.

Lēmumu var pārsūdzēt Administratīvajā rajona tiesā viena mēneša laikā no tā spēkā stāšanās dienas.

2. Izskatot Lauksaimniecības kooperatīvās sabiedrības “Justs-2”, reģistrācijas Nr.40003249716, juridiskā adrese “Biedrību nams”, Džūkste, Džūkstes pagasts, Tukuma novads, 2021. gada 22.marta iesniegumu (reģistrēts Tukuma novada Domē 2021.gada 23.martā Nr.1770) ar lūgumu pagarināt zemes gabala “Mazķimenes”, Džūkstes pagastā, Tukuma novadā, nomas līguma termiņu, Dome konstatē, ka 2016. gada 31. maijā ar Lauksaimniecības kooperatīvo sabiedrību “Justs-2” ir noslēgts zemes nomas līgums Nr.SD/2-58.2.1/16/39, kura termiņš beigsies 2021. gada 30. maijā.

Nekustamais īpašums “Mazķimenes”, Džūkstes pagastā, Tukuma novadā (kadastra Nr. 9048 001 0367), sastāv no vienas zemes vienības 1,1331 ha platībā (kadastra apzīmējums 9048 001 0367) un ir Tukuma novada pašvaldības zeme, kuras īpašumtiesības nav nostiprinātas zemesgrāmatā. Zemes lietošanas mērķis - zeme, uz kuras galvenā saimnieciskā darbība ir lauksaimniecība, NĪLM kods 0101.

Publiskas personas finanšu līdzekļu un mantas izšķērdēšanas likuma 6.¹ panta pirmā daļa noteic, ka *nekustamā īpašuma nomas līgumu slēdz uz laiku, kas nav ilgāks par 30 gadiem*. Tukuma novada Domes 2018.gada 20.decembra saistošo noteikumu Nr.24 „Par Tukuma novada pašvaldībai piekrītošo vai piederošo neapbūvētu zemesgabalu nomas maksas noteikšanu” 3.1. apakšpunkts noteic - *zemesgabalu lauku teritorijās, kas tiek iznomāti lauksaimniecības, mežsaimniecības vai ūdenssaimniecības vajadzībām nomas maksu nosaka neatkarīgs, sertificēts vērtētājs, vadoties pēc vidējās nomas maksas attiecīgā lauku teritorijā, piemērojot Ministru kabineta noteikumus par publiskas personas zemes nomu noteikto minimālo maksu*, Tukuma novada Domes 2016. gada 24. marta noteikumu Nr.7 “Par Tukuma novada pašvaldībai piekrītošo vai piederošo neapbūvētu zemesgabalu iznomāšanas kārtību” 10. punkts noteic, ka *nomniekiem ir pirmtiesības uz jauna nomas līguma noslēgšanu, ja nomnieks ir pildījis nomas līguma nosacījumus un nav kavējis nomas un nekustamā īpašuma nodokļa maksājumus*. Uz lēmuma sagatavošanas dienai Lauksaimniecības kooperatīvai sabiedrībai “Justs-2” nav nomas maksas un nekustamā īpašuma nodokļa parādu.

Saskaņā ar SIA “Interbaltija” īpašuma novērtējumu vidējā nosacītā 1 ha nomas maksa gadā bez PVN Džūkstes pagastā uz 2019.gada 28.februāri ir 129,00 EUR. Cits novērtējums pēc 2019. gada 28. februāra nav veikts.

Pamatojoties uz Publiskas personas finanšu līdzekļu un mantas izšķērdēšanas likuma 6.¹ panta pirmo daļu, Tukuma novada Domes 2018. gada 20. decembra saistošo noteikumu Nr.24 “Par Tukuma novada pašvaldībai piekrītošo vai piederošo neapbūvētu zemesgabalu nomas maksas noteikšanu” 3.1. apakšpunktu, Tukuma novada Domes 2016. gada 24. marta noteikumu Nr.7 “Par Tukuma novada pašvaldībai piekrītošo vai piederošo neapbūvētu zemesgabalu iznomāšanas kārtību” 10. punktu un minēto:

2.1. turpināt iznomāt Lauksaimniecības kooperatīvai sabiedrībai “Justs-2”, reģistrācijas Nr.40003249716, nekustamā īpašuma “Mazķimenes”, Džūkstes pagastā, Tukuma novadā (kadastra Nr. 9048 001 0367), zemes vienību 1,1331 ha platībā ar kadastra apzīmējumu 9048 001 0367 uz laiku līdz 2026.gada 30.maijam, bez apbūves tiesībām, nosakot nomas maksu – 129,00 EUR/ha (viens simts divdesmit deviņi eiro par vienu ha) bez PVN gadā (veicot zemes vienību kadastrālo uzmērīšanu, platība var tikt precizēta).

Zemes lietošanas mērķis - zeme, uz kuras galvenā saimnieciskā darbība lauksaimniecība, NĪLM kods 0101,

2.2. uzdot Lauksaimniecības kooperatīvai sabiedrībai “Justs-2”, līdz 2021. gada 27.maijam pagarināt 2016.gada 31.maija zemes nomas līguma Nr.SD/2-58.2.1/16/39 termiņu uz pieciem gadiem – līdz 2026.gada 30.maijam, noslēdzot par to rakstveida vienošanos pie zemes nomas līguma ar Tukuma novada Slampes un Džūkstes pagastu pārvaldi.

Lēmumu var pārsūdzēt Administratīvajā rajona tiesā viena mēneša laikā no tā spēkā stāšanās dienas.

Domes priekšsēdētājs

(personiskais paraksts)

N.Rečs



TUKUMA NOVADA DOME

Reģistrācijas Nr.90000050975

Talsu iela 4, Tukums, Tukuma novads, LV-3101,
tālrunis 63122707, mobilais tālrunis 26603299, 29288876

www.tukums.lv e-pasts: pasts@tukums.lv

L Ē M U M S

Tukumā

2021.gada 28.aprīlī

prot.Nr.6, 79.§

Par pašvaldības nekustamā īpašuma “Lejas”, Irlavas pagastā, Tukuma novadā, izsoles rezultātu apstiprināšanu

Tukuma novada Domes (turpmāk – Dome) Īpašumu apsaimniekošanas un privatizācijas komisijas no 2021. gada 12. marta līdz 2021. gada 12. aprīlim rīkotajā pašvaldības nekustamā īpašuma „Lejas”, Irlavas pagastā, Tukuma novadā, kadastra Nr. 9054 004 0147, 7,01 ha platībā ar kadastra apzīmējumu 9054 004 0390 (turpmāk – Nekustamais īpašums), elektroniskajā izsolē ar augšupejošu soli piedalījās viens pretendents. Muižnieka zemnieku saimniecība “Muižarāji”, kuru pārstāvēja īpašnieks Jānis Muižnieks, nosolot augstāko summu (izsoles sākumcena 37 900,00 euro), ieguva tiesības noslēgt Nekustamā īpašuma pirkuma līgumu, par 37 950,00 euro (trīsdesmit septiņi tūkstoši deviņi simti piecdesmit euro).

Saskaņā ar Publiskas personas mantas atsavināšanas likuma 34.panta otro daļu „Institūcija, kas organizē mantas atsavināšanu, izsoles rezultātus apstiprina ne vēlāk kā 30 dienu laikā pēc šā likuma 30.pantā paredzēto maksājumu nokārtošanas”, savukārt likuma 30.panta pirmā daļa nosaka, ka „Piedāvātā augstākā summa jāsamaksā par nosolīto nekustamo īpašumu divu nedēļu laikā [...] no izsoles dienas, ja izsoles noteikumi neparedz citu termiņu. Iemaksātā nodrošinājuma (16.pants) summa tiek ieskaitīta pirkuma summā”.

Nekustamā īpašuma pirkuma maksa 2021. gada 21. aprīlī ir samaksāta pilnā apmērā.

Pamatojoties uz likuma „Par pašvaldībām” 14. panta pirmās daļas 2. punktu, Publiskas personas mantas atsavināšanas likuma 34. panta otro daļu, 36. panta pirmo daļu (*Publiskas personas mantas nosolītājs trīsdesmit dienu laikā pēc izsoles rezultātu apstiprināšanas paraksta pirkuma līgumu*) un Domes Īpašumu apsaimniekošanas un privatizācijas komisijas no 2021. gada 12. marta līdz 2021. gada 12. aprīlim organizētās izsoles rezultātiem, Dome nolēmj:

1. apstiprināt pašvaldības nekustamā īpašuma „Lejas”, Irlavas pagastā, Tukuma novadā, kadastra Nr. 9054 004 0147, 7,01 ha platībā ar kadastra apzīmējumu 9054 004 0390 (turpmāk - Nekustamais īpašums), izsoles rezultātus un par izsoles uzvarētāju atzīt Muižnieka zemnieku saimniecību “Muižarāji”, reģistrācijas Nr.49201002751, juridiskā adrese “Muižarāji”, Irlavas pagasts, Tukuma novads, kurai ir tiesības noslēgt Nekustamā īpašuma pirkuma līgumu par pirkuma summu 37 950,00 euro (trīsdesmit septiņi tūkstoši deviņi simti piecdesmit euro),

2. uzdot Domes Administratīvās pārvaldes juristam 30 (trīsdesmit) dienu laikā pēc izsoles rezultātu apstiprināšanas sagatavot Nekustamā īpašuma pirkuma līgumu un Domes Īpašumu pārvaldei organizēt līguma noslēgšanu ar Muižnieka zemnieku saimniecību “Muižarāji”,

3. izsoles rezultātus publicēt pašvaldības tīmekļa vietnē www.tukums.lv pēc šā lēmuma spēkā stāšanās dienas.

Lēmumu var pārsūdzēt Administratīvajā rajona tiesā viena mēneša laikā no tā spēkā stāšanās dienas.

Domes priekšsēdētājs

(personiskais paraksts)

N.Rečs

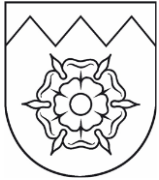

TUKUMA NOVADA DOME

Reģistrācijas Nr.90000050975

Talsu iela 4, Tukums, Tukuma novads, LV-3101,
tālrunis 63122707, mobilais tālrunis 26603299, 29288876

www.tukums.lv e-pasts: pasts@tukums.lv

L Ē M U M S

Tukumā

2021.gada 28.aprīlī

prot.Nr.6, 80.§

Par deputāta pieprasījumu

Tukuma novada Domē (turpmāk – Dome) 2021.gada 27.aprīlī saņemts deputātes Daigas Rečas pieprasījums (Domē reģistrēts ar Nr. 2734), kurā tiek lūgts Domei lemt par Tukuma novada Domes Satiksmes organizācijas un kustības drošības komisijas (turpmāk – Komisija) 2021.gada 13.aprīļa lēmuma “Par gājēju pāreju reorganizāciju Tukuma pilsētā” izskatīšanu Tukuma novada Domes Teritoriālās attīstības un uzņēmējdarbības atbalsta komitejas 2021.gada maija kārtējā sēdē, kā arī Tukuma novada Domes 2021.gada maija kārtējā sēdē, informējot Domes deputātus par minētā lēmuma argumentāciju un pamatojumu.

Deputāte D. Reča pieprasījumā norāda, ka Komisija 2021.gada 13.aprīļa sēdē pēc Valsts policijas Zemgales reģiona pārvaldes Tukuma iecirkņa priekšnieka pulkvežleitnanta Janeka Baha ierosinājuma ir pieņēmusi lēmumu (Komisijas 2021.gada 13.aprīļa lēmums “Par gājēju pāreju reorganizāciju Tukuma pilsētā” (prot. Nr.2, 4.§) par septiņu gājēju pāreju likvidēšanu Tukuma pilsētā šādās vietās:

- Brīvības laukumā pie Lielās ielas;
- Brīvības laukumā pie ēkas Nr. 4B;
- Spartaka ielā krustojumā ar Raudas ielu;
- Raudas ielā krustojumā ar Asteru ielu;
- Tulpju ielā krustojumā ar Asteru ielu;
- Talsu ielā krustojumā ar Tidaholmas ielu;
- Kurzemes ielā pie ēkas Nr. 2.

D. Reča norāda, ka gājēju pārejas pilsētvidē tiek veidotas, lai veicinātu drošu ielas braucamās daļas šķērsošanu, un ar šādu mērķi savulaik arī ir izveidotas minētās septiņas gājēju pārejas, kuras tagad Komisija neizskaidrotu iemeslu dēļ ir nolēmusi likvidēt. D. Reča secina, ka ne minētajā Komisijas lēmumā, ne Komisijas 2021.gada 13.aprīļa sēdes protokolā nav ietverta argumentācija un pamatojums, kādēļ Komisija šādu lēmumu ir pieņēmusi.

Ņemot vērā minēto un pamatojoties uz Tukuma novada Domes 2020.gada 6.marta saistošo noteikumu Nr.5 “Tukuma novada pašvaldības nolikums” 53.1.9.apakšpunktu [Teritoriālās attīstības un uzņēmējdarbības atbalsta komiteja sagatavo izskatīšanai Domes sēdēs jautājumus par satiksmes organizāciju], 123.punktu [Deputātam ir tiesības iesniegt pieprasījumus un iesniegumus. Tos iesniedz Pašvaldības administrācijas atbildīgajā struktūrvienībā. Deputātu pieprasījumi tiek izskatīti tuvākajā kārtējā Domes sēdē, un tiek pieņemts lēmums par to izpildes organizēšanas kārtību. Atbilde uz deputāta iesniegumu jāsniedz normatīvajos aktos noteiktajā kārtībā], Dome nolemj:

- izskatīt Tukuma novada Domes Satiksmes organizācijas un kustības drošības komisijas 2021.gada 13.aprīļa lēmumu “Par gājēju pāreju reorganizāciju Tukuma pilsētā” Tukuma novada Domes Teritoriālās attīstības un uzņēmējdarbības atbalsta komitejas 2021.gada maija kārtējā sēdē un Tukuma novada Domes 2021.gada maija kārtējā sēdē, sniedzot minētajās sēdēs Domes deputātiem detalizētu informāciju par minētā Satiksmes organizācijas un kustības drošības komisijas lēmuma argumentāciju un pamatojumu.

Domes priekšsēdētājs

(personiskais paraksts)

N.Rečs